



**EDUCATION AND SCIENCE  
IN UKRAINE IN THE PERIOD  
OF TODAY'S GLOBAL  
CHALLENGES**

**COLLECTIVE MONOGRAPH**



COLLECTIVE MONOGRAPH

**EDUCATION AND SCIENCE  
IN UKRAINE IN THE PERIOD  
OF TODAY'S GLOBAL  
CHALLENGES**

Compiled by  
VIKTOR SHPAK

Chairman of the Editorial Board  
STANISLAV TABACHNIKOV

GS Publishing Services  
Sherman Oaks  
2024

The collective monograph is a scientific and practical publication that contains scientific articles by doctors and candidates of sciences, doctors of philosophy and art, graduate students, students, researchers and practitioners from European and other countries. The articles contain research that reflects current processes and trends in world science.

Text Copyright © 2024 by the Publisher «GS Publishing Services» and authors.

Illustrations © 2024 by the Publisher «GS Publishing Services» and authors.

Cover design © 2024 Publisher «GS Publishing Services».

**Authors:** Tsira Abdriakhimova, Payman Abhari, Igramotdin Aliiev, Leila Aliieva, Bohdan Andrushkiv, Kateryna Anhelovska, Mariia Barinova, Olena Bazyl, Oleksandr Bohdanovych, Petro Demyanchuk, Andrii Fomenko, Valentyna Groza, Bohdan Havryshok, Liudmyla Holovkova, Volodymyr Horbalynskiy, Viktoriia Ilchenko, Vasyl Ilkov, Eduard Ivashkevych, Ernest Ivashkevych, Yevhen Kharchenko, Lesia Klevaka, Liudmyla Kovalenko, Maksym Kovhan, Yuliia Kravchenko, Petro Krul, Nataliia Kyrych, Volodymyr Levchenko, Artur Markov, Oleg Markov, Marianna Markova, Ruslan Meleshko, Ruslana Melnykova, Valentyna Moiseienko, Nataliia Mykhalchuk, Ihor Nalyvaiko, Larysa Nalyvaiko, Oleh Nalyvaiko, Volodymyr Nikiforenko, Iryna Nizhenkovska, Tsahik Ohanisian, Serhii Puzik, Svitlana Shevchuk, Andrii Skarzhynets, Myroslav Syvyi, Stanislav Tabachnikov, Oksana Tur, Olena Velchynska, Yurii Voloshchuk, Yana Yurchyk, Oleksandr Zaporozhets, Hennadii Zilberblat.

All rights reserved. No part of this publication may be reproduced, distributed or transmitted in any form or by any means, or stored in a database or search engine without the prior written permission of the publisher. The authors are responsible for the content and reliability of their articles. Citation or other use of the monograph is possible only with reference to the publication.

Publisher «GS Publishing Services»

15137 Magnolia Blvd, # D,

Sherman Oaks, CA 91403, USA.

**ISBN: 979-8-9895146-8-7**

**DOI: 10.51587/9798-9895-14687-2024-17**

Scientific editors-reviewers:

S. Bobrovnyk, Yu. Bondar, A. Cherep,

P. Glukhovskiy, P. Hovorov, Yu. Kuznetsov, V. Lazurenko,

V. Moiseienko, L. Omelianchyk, R. Protsiuk, Zh. Virna.

The monograph is recommended for publication by the Presidium of  
the National Academy of Sciences of Higher Education of Ukraine

**Education and science in Ukraine in the period of today's global challenges** : collective monograph / Compiled by V. Shpak; Chairman of the Editorial Board S. Tabachnikov. Sherman Oaks, California : GS Publishing Services, 2024. 295 p.

Available at: DOI: 10.51587/9798-9895-14687-2024-17



# CONTENT

---

## EARTH SCIENCES

---

Myroslav SYVYI, Petro DEMYANCHUK, Bohdan HAVRYSHOK	CEMENT RAW MATERIALS IN KHMELNYTSKYI REGION: GEOSPATIAL CHARACTERISTICS OF RESERVE DISTRIBUTION, CURRENT STATUS, AND UTILIZATION PROSPECTS	7
--	---	---

---

## LINGUISTICS

---

ШЕВЧУК Світлана Володимирівна	МОВЛЕННЄВА КУЛЬТУРА В ОСВІТНІЙ ПРОФЕСІЙНІЙ СФЕРІ СПІЛКУВАННЯ	17
-------------------------------	--	----

---

## MEDICINE

---

БАРИНОВА Марія Едуардівна, ЮРЧИК Яна Миколаївна	ЦИТОМЕГАЛОВІРУСНА ІНФЕКЦІЯ: ОСОБЛИВОСТІ КЛІНІЧНИХ ПРОЯВІВ У ДЕРМАТОЛОГІЧНИХ ХВОРИХ	31
ТАБАЧНИКОВ Станіслав Ісакович, МАРКОВА Маріанна Владиславівна, ЗІЛЬБЕРБЛАТ Геннадій Михайлович, АБДРЯХІМОВА Ціра Борисівна, МАРКОВ Артур Рубенович	ПСИХОТЕРАПІЯ СТРЕС- АСОЦІЙОВАНИХ ПСИХІЧНИХ РОЗЛАДІВ: УКРАЇНСЬКІ РЕАЛІЇ І СТАНДАРТИ	38
МОЙСЕЄНКО Валентина Олексіївна	НЕПРОСТІ ПИТАННЯ ВІЙНИ: НАУКА, ОСВІТА, ВІРА	47

---

## PEDAGOGICAL SCIENCES

---

МЕЛЬНИКОВА Руслана Миколаївна, АНГЕЛОВСЬКА Катерина Владиславівна	ОРГАНІЗАЦІЯ НАВЧАННЯ В ЗАКЛАДАХ ЗАГАЛЬНОЇ СЕРЕДНЬОЇ ОСВІТИ В ПЕРІОД ГЛОБАЛЬНИХ ВИКЛИКІВ СЬОГОДЕННЯ	51
--	--	----

---

---

## PHARMACY

---

НИЖЕНКОВСЬКА Ірина Володимирівна, ВЕЛЬЧИНСЬКА Олена Василівна, МЕЛЕШКО Руслан Анатольович	ВПРОВАДЖЕННЯ У ПРАКТИКУ ФАРМАЦЕВТИЧНОГО АНАЛІЗУ МЕТОДУ ВИСОКОЕФЕКТИВНОЇ РІДИННОЇ ХРОМАТОГРАФІЇ	68
---	---	----

---

## POLITICAL AND LEGAL SCIENCES

---

Andrii FOMENKO	FORMATION OF THE INSTITUTE OF MEDIATORS IN UKRAINE: CHALLENGES OF EDUCATION AND CERTIFICATION	73
Volodymyr HORBALINSKYI	PERSPECTIVES AND CHALLENGES OF TRANSITIONAL POST-CONFLICT JUSTICE IN UKRAINE	86
Vasyl ILKOV	MEDIATION AS A TOOL FOR RESOLVING TAX DISPUTES IN THE ADMINISTRATIVE PROCESS OF UKRAINE: PROBLEMS AND PROSPECTS OF IMPLEMENTATION	98
Ihor NALYVAIKO	SOCIAL GUARANTEES IN THE HUMAN RIGHTS SYSTEM: LEGAL ANALYSIS AND PROSPECTS FOR IMPLEMENTATION IN UKRAINE	108
Larysa NALYVAIKO	ACCESS TO EDUCATION IN TEMPORARILY OCCUPIED TERRITORIES	122
Oleh NALYVAIKO	PROTECTION OF HUMAN RIGHTS UNDER MARTIAL LAW: THEORETICAL AND LEGAL CHALLENGES	134

Tsahik OHANISIAN	FORCED DEPORTATION OF CHILDREN FROM THE OCCUPIED TERRITORIES OF UKRAINE: INTERNATIONAL LEGAL ASPECTS	145
НІКІФОРЕНКО Володимир Степанович	ЄВРОПЕЙСЬКИЙ ВИМІР ІНТЕГРОВАНОГО УПРАВЛІННЯ ДЕРЖАВНИМ КОРДОНОМ УКРАЇНИ	161

## PSYCHOLOGY

Nataliia MYKHALCHUK, Yevhen KHARCHENKO, Eduard IVASHKEVYCH, Ernest IVASHKEVYCH	THEORETICAL FOUNDATIONS OF LEARNER'S SOVEREIGNTY IN CONTEMPORARY SYSTEM OF EDUCATION IN UKRAINE	173
---	---	-----

## SOCIAL AND HUMANITARIAN SCIENCES

БАЗИЛЬ Олена, КРАВЧЕНКО Юлія, ІЛЬЧЕНКО Вікторія	ПОРІВНЯЛЬНИЙ АНАЛІЗ МОЖЛИВОСТЕЙ ПЛАТФОРМ MIX TA CLASSROOM	193
АНДРУШКІВ Богдан Миколайович, ГОЛОВКОВА Людмила Степанівна, КИРИЧ Наталія Богданівна	ВПЛИВ ЛЮДСЬКОГО І ШТУЧНОГО ІНТЕЛЕКТУ НА ПРОЦЕСИ РЕАЛІЗАЦІЇ КАДРОВОЇ ПОЛІТИКИ УКРАЇНИ В УМОВАХ ВІЙНИ	207
ВОЛОЩУК Юрій Іванович	ЕТНОРЕГІОНАЛЬНІ ТА КОНСТРУКТИВНІ ОСОБЛИВОСТІ НАРОДНОЇ ШКОЛИ СКРИПКОВИХ МАЙСТРІВ ГУЦУЛЬЩИНИ	213
КОВАЛЕНКО Людмила Борисівна	ВІДКЛАДЕНІ НАСЛІДКИ ОСВІТНЬОЇ КРИЗИ В УКРАЇНИ	221

КРУЛЬ Петро Франкович	НАЦІОНАЛЬНА СВОЄРІДНІСТЬ УКРАЇНСЬКОГО МУЗИЧНО- ІНСТРУМЕНТАЛЬНОГО МИСТЕЦТВА	233
СКАРЖИНЕЦЬ Андрій Вікторович	МАТЕМАТИЧНЕ МОДЕЛЮВАННЯ ВРАЗЛИВОСТІ ЦІЛЬОВОЇ АУДИТОРІЇ В ІНФОРМАЦІЙНО- ПСИХОЛОГІЧНИХ ОПЕРАЦІЯХ	241
ТУР Оксана Миколаївна, КЛЕВАКА Леся Петрівна	КОМУНІКАТИВНА ПІДГОТОВКА МАЙБУТНІХ ПЕДАГОГІВ ДОШКІЛЛЯ В АКАДЕМІЧНОМУ СЕРЕДОВИЩІ	254

## TECHNICAL SCIENCES

Igramotdin ALIIEV, Payman ABHARI, Oleg MARKOV, Leila ALIIEVA, Volodymyr LEVCHENKO	FORMING OF PARTS IN COLD EXTRUSION PROCESSES	267
Serhii PUZIK, Valentyna GROZA, Oleksandr ZAPOROZHETS, Oleksandr BOHDANOVYCH, Maksym KOVHAN	DETERMINATION OF THE THICKNESS OF THE CONTAMINATION LAYER THAT OCCURS IN POWER CLEANERS	291

**Myroslav SYVYI,**

Doctor of Geographical Sciences, Professor,  
ORCID ID: 0000-0002-3150-4848

**Petro DEMYANCHUK,**

Candidate of Geographical Sciences, Associate Professor,  
ORCID ID: 0000-0003-4860-7808

**Bohdan HAVRYSHOK,**

Candidate of Geographical Sciences, Associate Professor,  
ORCID ID: 0000-0002-8746-956X  
Ternopil Volodymyr Hnatiuk National Pedagogical University  
Ukraine

## **CEMENT RAW MATERIALS IN KHMELNYTSKYI REGION: GEOSPATIAL CHARACTERISTICS OF RESERVE DISTRIBUTION, CURRENT STATUS, AND UTILIZATION PROSPECTS**

Cements are classified as binding materials and are widely used in construction practice. The primary raw materials for producing Portland cement are calcareous-carbonate rocks (limestone, chalk, marl) and clay materials (mainly low-melting clays, clay shales, loams, loesses, and argillites), which are combined in specific proportions in the so-called raw mix. Typically, a mix of 2–3 parts limestone or chalk and one part clay is used. An exception is natural marls, where the clay and carbonate components are naturally in proportions optimal for the raw mix, which is then fired to produce cement clinker.

In addition to the main components, the raw mix includes active mineral additives such as opoka, tripoli, diatomite, volcanic tuffs, pumice, trass, pozzolans, quartz sand, and iron ore – mostly rocks containing free silica. Other active mineral additives can include blast furnace slags, coal ash, and pyrite cinders, among others. These additives enhance the durability of concrete when used in moist environments or underwater. They are added to the cement mixture in quantities of 10–15 %.

To control the setting time of the cement, gypsum is also added to the mix. The amount of gypsum varies depending on the composition of the clinker and the type of cement – for Portland cement, it is typically around 5% of the total product weight.

When the mix of primary components is fired, clinker minerals are formed (silicates, ferrites, calcium aluminates). To produce these, the raw minerals must predominantly contain calcium oxide, silica, alumina, and iron oxides. Limestone, chalk, and marl provide the necessary calcium oxide, while clay materials supply alumina, silica, and iron oxides.

In cement production, carbonate rocks are considered suitable if they contain at least 45 % CaO and require an addition of clay components. Additionally, carbonate rocks should contain (in %): MgO no more than 8.7, SO<sub>3</sub> no more than 1.3, K<sub>2</sub>O+Na<sub>2</sub>O no more than 1.0, and P<sub>2</sub>O<sub>5</sub> no more than 0.44. Harmful components for cement production include magnesium oxide, phosphorus, alkalis, and sulfur (especially if bound in gypsum). Siliceous inclusions, dolomitization, and extensive development of clay-filled karst cavities are also undesirable, as they complicate grinding.

The most suitable materials for cement production are marly and porous limestones with a relatively low compressive strength limit (100–200 kg/cm<sup>2</sup>). These materials are easy to crush and do not require high firing temperatures<sup>1</sup>.

The clay component must also be uniform in structure, free of large quartz grains and coarse fragments. The fraction of particles larger than 0.2 mm should not exceed 10 %, and those larger than 0.08 mm should be no more than 20 %.

In Ternopil and Khmelnytskyi regions, Silurian limestones and argillites, Upper Cretaceous marls, limestones, chalk, Neogene limestones, clays, Quaternary clays, and loams have been studied as raw materials for cement production. Silurian deposits are widely distributed in the Dniester area, from the village of Molodove (Khmelnytskyi region) to Ustechko (Ternopil region), and are well exposed in the Dniester valley and its left tributaries. The lithological varieties of Silurian rocks mainly include limestones, argillites, marls, and dolomites. The visible thickness of limestones interbedded with argillites and marls ranges from a few meters up to 80 meters, although the total thickness of Silurian deposits reaches 800–900 meters<sup>2</sup>. Their depth of occurrence does not exceed several tens of meters. The CaO content in limestones is 46–49 %, and MgO ranges from 1 to 18 %<sup>3</sup>.

A disadvantage of using these materials as cement raw material is the frequent dolomitization and the associated high MgO content. On the other

1 Сивий М. Сировинна база цементної промисловості України : сучасний стан, перспективи // *Вчені записки Таврійського нац. ун-ту ім. В. Вернадського*. Ч. 3. Географія. 2011. Т. 24. № 2. С. 185–191.

2 Лазаренко Є. К., Сребродольський Б. І. *Мінералогія Поділля*. Львів : Вид-во Львів. ун-ту, 1969. 344 с.

3 Сивий М. Я. *Мінеральні ресурси Поділля: конструктивно-географічний аналіз і синтез*. Тернопіль : Підручники і посібники, 2004. 656 с.

hand, the reserves of carbonate rocks in the Podolian Dniester region are vast and largely unexplored, leaving the possibility of discovering pure limestone varieties in the future that would meet the quality standards required for cement production.

In the Upper Badenian, two facies may be of practical interest: the so-called «tess» or «sawable» limestone facies and the reef limestone facies. The tess limestone facies consists of organogenic-detrital, lithothamnion, and rarely oolitic limestones with sand and clay interlayers, 10–20 meters thick. Lithothamnion limestones are composed of calcite grains and lumps with inclusions of foraminifera and lithothamnion in the form of rounded nodules, along with numerous mollusk shells and shell fragments. Organogenic-detrital limestones consist of fragments of lithothamnion, bryozoans, echinoderms, pelecypods, and other organisms in a carbonate pelitomorph cement. These limestones are quarried as building stone and contain up to 53 % CaO.

Reef limestones are associated with the development of the Podolian Cliffs. Their thickness is variable, ranging from 1–2 meters to over 100 meters. They are predominantly composed of lithothamnion varieties. A significant feature of these limestones is the considerable heterogeneity of their physical and mechanical properties: soft detrital varieties can alternate with strong recrystallized limestones, whose mechanical strength can reach 800–900 kg/cm<sup>2</sup>. Limestones of this type typically contain the following average percentages: CaO up to 52.5; SiO<sub>2</sub> 0.88; MgO up to 2.0; CO<sub>2</sub> up to 43; and P<sub>2</sub>O<sub>5</sub> 0.69<sup>4</sup>. Deposits of such limestones are usually small in area, with a typical length of 2–3 km and a width of 600–800 meters.

Certain varieties of Neogene limestones are entirely suitable for use as a carbonate component in cement production. The most promising area for establishing raw material bases for the cement industry is the Tovtra Ridge, particularly its southeastern part (Khmelnyskyi region). In this regard, Neogene limestone deposits should be developed in a comprehensive manner: as raw material for the cement industry, for lime burning, as valuable wall material, and as raw material for the sugar industry. However, it is essential to consider that extensive quarrying operations could cause irreparable damage to the unique nature of the Podolian Cliffs.

In Khmelnyskyi region, five cement raw material deposits have been thoroughly explored and put on record (Kryvynske, Humenetske, Kamianets-

4 Міщенко В. С. Економічні пріоритети розвитку й освоєння мінерально-сировинної бази України. Київ : Наукова думка, 2007. 360 с.

Podilskyi, Smotrytske, and Kryvynske-1). Additionally, five more deposits (Mizhirsk-Kashchenske, Dunayevetske, Zelenchanske, Loshnyvetske, and Teremkivske) have been preliminarily explored, with reserves assessed according to categories  $C_1+C_2$  (see Table 1).

The majority of deposits are located within the Dunayevetska amalgamated territorial community (3 deposits), which includes one carbonate raw material deposit, one complex deposit, and one clay raw material deposit. There is one complex deposit each in the Humenetska and Staroushytska communities, while two clay deposits are found in the Netishyn community, one in the Bilohirsk community, and two in the Kamianets-Podilskyi community. Thus, the reserves of cement raw materials in the region are concentrated within six territorial communities across two administrative districts (Shepetivskyi and Kamianets-Podilskyi).

In the accounted deposits, the carbonate raw materials (limestones + marls) are estimated at 87,768 thousand tons according to categories  $A+B+C_1$ , while the clay raw materials (clays + silty clays) amount to 75,105 thousand tons in categories  $A+B+C_1$ , and over 39,879 thousand tons in category  $C_2$ <sup>5</sup>.

Table 1

**The structure of explored reserves of cement raw materials in the Khmelnytskyi region (calculated by the authors based on the data of the DNVP «Geoinform of Ukraine»<sup>6</sup>)**

Rayon, territorial community (TC), field, plot	Useful fossil	Stocks in detail of explored fields, accounted for in the balance sheet by cate- gory (thousand tons)		Reserves of previously explored and surveyed fields (thou- sand tons)	Raw material production in 2021 (thousand tons)
		$A+B+C_1$	$C_2$	$C_1+C_2$	
1	2	3	4	5	6
Shepetivskyi district					
Netishyn TC	Clay	1351	28174	-	-
Kryvynske	Clay	3298	11705		-
Kryvynske-1					
Belohirsk TC					
1. Mizhhirsko-Kash- chenske	Clay	-	-	4000	-

5 Сивий М., Гавришок Б., Дем'янчук П. Мінерально-сировинний потенціал Хмельниччини : монографія. Тернопіль : ТНПУ ім. В. Гнатюка, 2023. 332 с.

6 Ibid.



Continuation of table 1

1	2	3	4	5	6
<b>Kamianets-Podilskyi district</b> <i>Dunaivtsi TC</i>					
1. Dunayevetske	Limestone	-	-	10920	-
2. Zelenchanske	Limestone	-	-	72800	-
	Clays	-	-	59800	-
3. Loshkivetske	Clay	-	-	16700	-
<i>Humentsi TC</i>					
1. Humenetske					
Plots:					
a) Humenetska	Limestone	58369	-	-	2949
б) Kolubayevska	Marl	29399	-	-	521
	Clay	25018	136261	-	187
	Loam	2235	-	-	-
в) Pudliwetska	Clay	19686	-	-	-
г) Kolubayevska-2	Loam	2863	-	-	-
	Clay	-	-	-	-
<i>Stara Ushytsia TC</i>					
1. Teremtsivske	Limestone	-	-	81600	-
	Tripoli	-	-	25800	-
Kamianets-Podilskyi TC					
Kamianets-Podilskyi (Dobrovil'ska section) Smotrytske	Loam	4542	-	-	-
	Clay	2121	-	-	75
	Loam	1835	-	-	103
<b>Total in the region</b>	Limestone	58369	-	263600	2949
	Clays	63640	39879	116500	262
	Marls	29399	-	-	521
	Loam	11475	-	-	103
	Tripoli	-	-	25800	-

In the preliminarily evaluated deposits, there are 263,600 thousand tons of carbonate raw materials, 116,500 thousand tons of clay raw materials, and 25,800 thousand tons of hydraulic additives.

All assessed deposits are classified as large, with reserves exceeding 10 million tons. Currently, four sections of the Humenetske deposit are being exploited: Humenetska (limestones), Kolubayevska (clays), Pudlovet'ska (clays), and Kol-

ubayevska 2 (clays and silty clays). The Kryvynske deposit is dedicated to clay, while the Kamianets-Podilskyi deposit (Dobrovil'ska section) extracts silty clays, and the Smotrytske deposit is focused on clays and silty clays.

The Humenetske deposit has been developed since 1970 by the Kamianets-Podilskyi Cement Plant (now PAO Podilskyi Cement). In 2021, the deposit yielded 2,957 thousand tons of limestone, 187 thousand tons of clay, and 521 thousand tons of marl. Limestone from the quarry is transported by road to the crushing department, located 2.5 km away, and then conveyed by a 4 km long conveyor belt to the plant. Clay is transported by road to the slurry preparation department, 1.5 km away, and then through a 4 km long slurry pipeline to the plant.

Based on the current extraction volumes (for comparison, in 1992, 3,853 thousand tons of limestone, 1,197 thousand tons of clay, and 166 thousand tons of silty clay were extracted), the supply period for the plant's limestone reserves will last nearly 19 years, for clay – 239 years, and for marl – 56 years.

The plant primarily produces Portland cement of grades 400 and 500, with consumers mainly being enterprises across Ukraine. The average consumption of raw materials and additives (in tons) for the production of 1 ton of clinker is as follows: limestone – 1.37 tons, clay – 0.54 tons, iron-containing additives – 0.02 tons, slags – 0.13 tons, ashes and ash-slag wastes from thermal power plants – 0.02 tons, and gypsum – 0.07 tons.

Another assessed deposit in the region is the Kryvynske deposit, located in the Netishyn community, which is being developed by commercial entities and PJSC «Dikergoff Cement Ukraine». Clay from the quarry is transported to the plant by rail over a distance of 40 km. No extraction data were reported for 2021. With assessed reserves (categories A+B+C<sub>1</sub>) of 13,516 thousand tons and category C<sub>2</sub> reserves of 28,174 thousand tons, and a current extraction rate of approximately 100 thousand tons per year, the plant has enough clay for 135 years. However, if considering the plant's designed capacity of 700 thousand tons, the clay reserves would last only 19 years.

The increase in cement raw material reserves in the region can occur through the following measures:

- a) **Conversion of reserves:** By upgrading the reserves classified as category C<sub>2</sub> at the Kryvynske deposit to industrial categories.
- b) **Exploitation of the Kryvynske-2 deposit:** This deposit has assessed clay reserves of 3,298 thousand tons, with additional C<sub>2</sub> reserves of 11,705 thousand tons.

- c) **Detailed geological exploration:** Conducting detailed geological exploration in previously explored or prospectively identified deposits, such as the Mizhhirsko-Kashchensky (clay), Dunayevetsky (limestone), Zelentsyansky (limestone, clay), Loshnyvetsky (clay), and Teremkovsky (tuff) deposits.

Additionally, no prospective areas for gypsum have been identified near the cement plant. Therefore, it may be possible to consider the transportation of gypsum from the Shishkivetske deposit in the Ternopil region, located about 40 km away. Furthermore, it is entirely feasible to utilize waste from the processing of limestones for the sugar industry at neighboring deposits, such as the Nygynsko-Verbetsky and Verbetsky deposits, especially since some estimates suggest that the amount of this waste could reach approximately 14 million tons upon complete exploitation of the deposits.

Here is a brief characterization of the explored cement raw material deposits in the region:

#### *Mizhhirsko-Kashchensky Deposit*

- **Location:** 8 km northwest of the town of Bilogirya on arable land.
- **Useful Mineral:** Sarmatian clays with an average thickness of 6.0 m.
- **Overburden Thickness:** 14.8 m.
- **Characteristics:** The clays are dense, viscous, fatty, and come in greenish-gray and ash-gray colors, exhibiting variable lithological and chemical compositions. They can be used as a clay component in cement mixtures due to their composition and modulus size.
- **Reserves:** Estimated at 40,000 thousand tons under category C<sub>1</sub>, with prospects for reserve increase.

#### *Dunayevetsky Deposit*

- **Location:** Near the eastern outskirts of the town of Dunayevtsi on arable land.
- **Useful Minerals:** Oolitic limestone with a thickness of up to 11 m and clay with a thickness of 3 m.
- **Overburden Thickness:** 3–3.5 m.
- **Characteristics:** The limestone belongs to the Sarmatian stage, is gray, and consists of fine and coarse oolites with interlayers of recrystallized limestone. The clay, also from the Sarmatian stage, is dark green, calcareous, and contains detritus and gravel.
- **Calcium Carbonate Content:** Ranges from 81–98 % in the limestone.

- **Reserves:** The limestone reserves are estimated at 109,200 thousand tons under category  $C_1$ . Clay reserves have not been assessed yet.

#### *Zelenchansky Deposit*

- **Location:** 12 km northwest of the town of Dunayevtsi, near the village of Zelencha, on low-yield agricultural lands.
- **Useful Minerals:** Loam, clay, and limestone.
- **Loam Characteristics:** Quaternary age, dark brown, yellowish-brown, porous, clumpy, with an average thickness of 1.6 m.
- **Clay Characteristics:** Sarmatian stage, yellowish-gray, sandy, greenish-gray, marly, light gray, and gray marls with an average thickness of up to 28 m.
- **Limestone Characteristics:** Sarmatian stage, clayey, detrital, and shell-detrital, with an average thickness of 3.8 m.
- **Reserves:** Clay reserves estimated at 59,800 thousand tons under category  $C_1$ , and limestone reserves at 72,800 thousand tons under category  $C_2$ . There is potential for increasing both clay and limestone reserves, including on low-yield lands. After detailed exploration, this deposit could serve as a base for the Kamyanets-Podilsky cement plant.

#### *Loshkivetsky Deposit*

- **Location:** 2 km northwest of the town of Dunayevtsi on arable land.
- **Useful Mineral:** Clay with an average thickness of 12 m.
- **Overburden Thickness:** 12 m.
- **Clay Characteristics:** Sarmatian stage, red-brown and gray, bluish-gray with carbonate inclusions.
- **Potential:** The loam from the overburden may also be identified as a useful mineral for use as a clay component in cement mixtures after additional studies.
- **Reserves:** Estimated clay reserves at 16,700 thousand tons under category  $C_1$ .

#### *Humenecky Deposit*

- **Composition:** This deposit consists of four sections: Humenecky, Kolu-baivsky, Pudlivetsky, and Kolubaivsky-2. Specific characteristics and reserve estimates for these sections would typically detail the types of useful minerals found, their thicknesses, and any relevant data regarding exploration and exploitation.

*Humenetska Site.* The Humenetska site is located 9 km northeast of Kamianets-Podilskyi on arable land. The useful mineral is limestone with a total thickness of 85 m. The limestones belong to the Sarmatian stage and are

characterized as serpulid-algal and lithotamnum-detrital. The overburden thickness is 4.6 m. The limestones are distinguished by the uniformity of their chemical composition and a high content of calcium oxide. When mixed with Sarmatian clays in a ratio of 3:1, they yield a practically identical mineralogical composition when incorporating waste materials up to 1–1.5 %. The clinker exhibits a low silicate modulus (1.93 – 2.0) alongside a high alumina modulus (1.7 – 2.0). This site is being developed by PJSC Podilsky Cement. As of January 1, 2022, the remaining reserves amounted to  $A+B+C_1$  – over 58 million tons. Any potential increase in reserves is only possible within the boundaries of the Tovtriv Ridge.

*Kolubaivska Site.* The Kolubaivska site is located 3.5 km east of the cement plant near the village of Kolubaivtsi on arable land. The useful minerals are clay, marls, and loams. The overburden thickness is 0.6 m. The loam is of Quaternary age, yellowish-brown with carbonate inclusions, cloddy, with an average thickness of 1.9 m. The Quaternary clay is brown, yellowish-brown, sandy, with an average thickness of 1.4 m. The Sarmatian clay is light gray, dark green, carbonate, dense, and plastic, with an average thickness of 11.9 m. The Sarmatian-age marl is clayey, dark gray, finely layered, dense, with an average thickness of 14.1 m. The marls of this site, when mixed with iron additives, can be used as an aluminosilicate component in the production of Portland cement clinker. As of January 1, 2022, the reserves of loams and clays amounted to 2,235 and 25,018 thousand tons ( $A+B+C_1$ ), respectively, and marls amounted to 29,399 thousand tons.

*Pudlivetska Site.* The Pudlivetska site is located near the village of Pudlivtisi, 5 km west of the cement plant on arable land. The useful minerals are loam and clays, which are found in the overburden above the limestones being exploited for the production of cold asphalt concrete. The loam is of Quaternary age, brown, sandy with carbonate inclusions, with an average thickness of 2.4 m. The Quaternary clay is brown and greenish-brown, dense with carbonate inclusions, with an average thickness of 1.9 m. The Sarmatian clay is greenish-gray, dense, plastic, and layered, with an average thickness of 14.5 m. The reserves of clays and loams amount to 19,686 thousand tons. This site is listed as a reserve for the cement plant. An increase in reserves is possible.

*Teremtsi Deposit.* The Teremtsi deposit is located 40 km southeast of the Kamianets-Podilskyi cement plant near the village of Teremtsi on low-productive and non-arable land. The useful mineral is tripolite with an average thickness of

11.5 m. The associated useful mineral includes reef limestones, organic, and detrital, with a thickness of 31.5 m. The quality of the tripolite meets the standard DST 21-9-74 «Active Mineral Additives for Binding Agents». The reserves classified as category  $C_2$  are: tripolite – 25.8 million tons, limestones – 81.6 million tons.

*Kryvynske Deposit.* The Kryvynske deposit is located near the village of Stary Kryvin, 38 km from the town of Zdolbuniv on arable land. The useful mineral is clay with an average thickness of 10 m. The overburden is 2.4 m. The clay belongs to the Sarmatian stage, is variegated in color, black, and coal-bearing. This clay is suitable for producing Portland cement of grades 400–500 in a mixture with loam and chalk from the Zdolbuniv deposit. The mixture ratio of the clay component is: clay – 1.36 parts, loam – 1 part. The reserves of clay in industrial categories as of January 1, 2020, amounted to 13,516 thousand tons, with reserves in category  $C_2$  totaling 28,174 thousand tons. The clay is utilized by commercial structures and PJSC «Dickerhoff Cement Ukraine». Currently, there is no data on extraction, and production capacities have been used at 18–20 % in recent years. An increase in reserves is possible.

In the early 1990s, an expedition from Ukrgeolbud conducted a re-evaluation of the clays from the upper part of the variegated thickness as expanded clay aggregate raw materials at two sites located near the cement plant's quarry. Laboratory and pilot tests established the suitability of the clays from the Southern area, as well as from both the Southern and Northern areas, in a 1:1 ratio with the addition of 0.7 % organic fuel for producing expanded clay gravel. The reserves of clay for expanded clay gravel were approved in categories  $B+C_1$  – 2,547 thousand  $m^3$ .

**ШЕВЧУК Світлана Володимирівна,**  
кандидат філологічних наук, професор,  
Український державний університет  
імені Михайла Драгоманова  
ORCID ID: 0009-0006-1817-4633  
Україна

## **МОВЛЕННЕВА КУЛЬТУРА В ОСВІТНІЙ ПРОФЕСІЙНІЙ СФЕРІ СПІЛКУВАННЯ**

У сучасному світі мовленнєва культура є важливим чинником ефективності та професійності комунікації. В епоху глобалізації, розвитку цифрових технологій та мультикультурності уміння чітко і грамотно висловлювати свої думки набуває особливого значення. У будь-якій сфері професійної діяльності мовленнєва культура забезпечує не лише успішне передавання інформації, але й сприяє створенню позитивного професійного іміджу, формуванню довіри між учасниками спілкування та уникненню конфліктних ситуацій. Недотримання мовленнєвих норм може зумовити непорозуміння, зниження продуктивності та навіть професійні ризики, особливо у сферах, де комунікація є головним елементом роботи, як-от медицина, освіта, бізнес та юриспруденція.

Метою цього дослідження є визначення значення та особливостей мовленнєвої культури в освітній професійній комунікації, а також аналіз чинників, що впливають на її формування та підтримання. Дослідження спрямоване на встановлення основних мовленнєвих норм та принципів, потрібних для досягнення високого рівня комунікативної ефективності в освітньому професійному середовищі.

Об'єктом дослідження є процес професійного спілкування як важливий елемент освітнього середовища. Предметом є мовленнєві особливості, що містять лексичні, граматичні, стилістичні та етичні компоненти, які формують основу мовленнєвої культури у професійному освітньому середовищі. Розуміння цього аспекту дозволяє підвищити ефективність взаємодії, а також сприяє успішному обміну інформацією між викладачами та студентами.

Отже, це дослідження спрямоване на розуміння мовленнєвої культури як фундаментальної складової спілкування в освітньому середовищі, що забезпечує не лише ефективність комунікації, але й підвищує загальний рівень професіоналізму. Висновки дослідження допоможуть визначити основні чинники розвитку мовленнєвої культури в освітній сфері, а також сприятимуть формуванню практичних рекомендацій для підвищення рівня мовленнєвих навичок серед здобувачів вищої освіти різних галузей знань.

Мовленнєва культура є складним і багатовимірним явищем, що містить систему мовних та комунікативних норм, правил і стратегій, яких слід дотримуватися для досягнення успішного спілкування. Її визначають як здатність людини точно, логічно і доцільно висловлювати свої думки у вербальній формі, зважаючи на контекст спілкування, цілі і характеристики аудиторії. Мовленнєва культура є не лише показником рівня освіти та інтелектуального розвитку людини, але й визначальним чинником в освітньому спілкуванні.

Компонентами мовленнєвої культури є лексичний, граматичний, стилістичний та комунікативний аспекти. Лексичний компонент стосується правильного вибору слів, що відповідають нормам літературної мови, а також вміння уникати канцеляризмів, суржикізмів, вульгаризмів чи жаргонізмів у професійному мовленні.

«Кожна мова – це окрема національна й інтелектуально-естетична картина світу, і щоб вона була і здійснювалася, мусить працювати така критична маса лексики, що відрізнятиме її від інших»<sup>1</sup>. Професор К.Тищенко уклав схему лексичних збігів мов Європи; виявилось, що між українською та російською лексична розбіжність становить 38 %, отже, 62 % збігів: 44 % лексики тотожні морфемно і 18 % – морфемно подібної. Щоденно ми стикаємося із взаємоперекладами мов і частіше вони зводяться до фонетичної адаптації, що породжує суржик, який порушує будь-яку літературну норму. Явище інтерференції (від лат. *inter* – між, взаємно та *ferens, ferentis* – який несе, приносить) взаємодія мовних систем в умовах білінгвізму, тобто перенесення, накладання ознак однієї мови на іншу<sup>2</sup>, запускає суржик у простори мови. Мовна інтерференція властива всім рівням української

1 Фаріон І. Д. Мовна норма: знищення, пошук, віднова (культура мовлення публічних людей): монографія. Івано-Франківськ: Місто НВ, 2013. 332 с. С.134

2 «Українська мова». Енциклопедія/ редкол. Русанівський В. М., Тараненко О.О., Зяблик М. П. та ін. Київ : Укр. енциклопедія, 2000. 752 с. С.209



мови: від фонологічного до синтаксичного. Скажімо, для тих, хто спілкувався російською мовою, нормативним є пом'якшена вимова приголосних звуків перед е: література.

Інтерференція на лексичному рівні породжує семантичні кальки, тобто мовці переносять чужомовне значення в українську фонетичну оболонку. Джерелом для семантичних кальок є багатозначність слова. Наприклад, російське слово **отношение** має 4 значення, і СУМ фіксує майже дослівно ці значення:

1. *Стосунок, причетність до кого, чого-небудь; зв'язок з кимсь, чимсь;*
2. *Взаємозв'язок між предметами, явищами (рідко людьми);*
3. *Заст. ставлення (в 1 знач.)*
4. *Діловий лист, що надсилається в установу або офіційній особі.*

Б. Антоненко-Давидович вказував на термінологічне значення цього слова: «У математиці, а також у філософії й логіці слово відношення є єдиний відповідник російському науковому терміну *отношение*, наприклад: відношення  $a:b = c:a$ »<sup>3</sup>.

В інших значеннях потрібно послуговуватися такими відповідниками: *відношення до студентів – ставлення до студентів;*

*у всіх відношеннях – з усякого (кожного погляду), як не глянь, як не подивись, з усіх боків, усебічно, зусібіч;*  
*в цьому відношенні – із боку, з цього погляду, щодо цього, у цім напрямі, супроти цього.*

Твірною основою до слова **відношення** є дієслово **відноситися** та похідне **відносно**, які теж вживають неправильно. Наприклад:

*відноситися добре – ставитися добре;*  
*відноситься до ХХІ сторіччя – стосується ХХІ сторіччя;*  
*відноситися критично – ставитися, поставитися критично;*  
*відноситися як до людей – Вас за людей мають;*  
*відносно умов – стосовно умов;*  
*відносно положення українців – щодо становища українців;*  
*відносно чого – щодо чого, що стосується чого.*

Нині в освітньому середовищі активізувався прикметник **вірний** і прислівник **вірно**, звичайно ж, під впливом російської мови Ми часто чуємо:

*вірна відповідь – правильна відповідь;*  
*вірний спосіб – надійний спосіб;*

3 Антоненко-Давидович Б. Як ми говоримо. Київ: Либідь, 1991. 253 с. С.30

*вірний переклад – правильний переклад;*

*вірний програш – неминучий програш;*

*вірна копія – правильна копія.*

Великий тлумачний словник сучасної української мови фіксує церковнослов'янiзм російської мови, дієслово **пред'являти**, іменники **пред'явник/пред'явниця**. За словником **пред'являти** має два значення: 1. Показувати якийсь документ (звичайно на підтвердження чого-небудь). 2. Заявляти претензії, ставити які-небудь вимоги стосовно когось, чогось. Образно у сполуч. зі сл. право. Вимагати визначення своїх прав на що- небудь.

Безперечно, в сучасній українській мові є власні відповідники, в чому ми переконуємося на таких прикладах:

*пред'явити докази – подати докази;*

*пред'явити позов – подавати, справляти позов;*

*пред'явити звинувачення – з(об)винувачувати, висунути звинувачення;*

*пред'явити претензію – заявляти претензію;*

*пред'явити рахунок – подавати рахунок;*

*пред'явити вимогу – ставити вимогу;*

*пред'явити документ – показати, подати документ.*

Таких калькованих слів звучить дуже багато в освітньому середовищі й не лише. Серед них і дієслово **поступити-поступати**:

*поступити по закону – вчинити, зробити законно, за законом;*

*поступити в підпорядкування – перейти у (до) підпорядкування;*

*поступити у власність – перейти у власність;*

*поступити в продаж – надійти у продаж;*

*поступити в університет- вступити до університету;*

*поступити на роботу – стати до роботи, влаштуватися на роботу;*

*поступила заява – надійшла заява.*

Створюємо вислови чи словосполучення за зразком російської мови, послуговуючись дієсловом **приймати, прийняти**, яке за ВТС СУМ має 18 значень, деякі з них не властиві українській мові, що й засвідчують подані нижче приклади:

*прийняти за основу – взяти (брати) за основу;*

*прийняти резолюцію – ухвалити резолюцію;*

*прийняти рішення – вирішити, ухвалити, винести ухвалу;*

*прийняти до відома – взяти (брати) до відома,*

прийняти міри – вжити заходів;  
 прийняти участь – взяти (брати) участь;  
 прийняти силу закону – набрати сили закону;  
 прийняти чергування – заступити (стати) на чергування;  
 прийняти чийсь сторону – стати на чийсь бік;  
 прийняти вогонь на себе – викликати вогонь на себе;  
 прийняте до серця – перейматися, брати до серця;  
 прийняти в шутку – вважати (сприйняти) за (як) жарт;  
 прийняти за другого – вважати (мати) за іншого;  
 прийняти вид – набрати (прибрати) вигляду;

Отже, в українській мові ці дієслова у складі поданих словосполук мають різні відповідники.

В освітній сфері широко вживають іменник **прийом**:

бути на прийомі в лікаря – побував у лікаря, відвідав лікаря;  
 прийом лікаря – лікар приймає (консультує);  
 записатися на прийом до лікаря – записатися до лікаря;  
 прийом відвідувачів – приймання відвідувачів;  
 прийом студентів – приймання студентів;  
 прийом їжі – споживання їжі;  
 прийом ліків – уживання ліків;  
 ліки на два прийоми – ліки на два рази;  
 години (дні) прийому – приймальні години (дні).

Як зазначає К. Городенська: «Цілком очевидно, що названі словосполуки є буквральним перекладом відповідних російських зі словом *приём*, тому що в українському іменниковому словотворенні немає зразка, за яким міг би утворитися іменник *прийом*. Його потрібно замінити органічними для української мови словами»<sup>4</sup>.

Калькуючи семантику недоречно вживають слово **зустрічається**, а його треба вживати там, де є зустріч, наприклад, *зустрітися з другом*.

*зустрітися з пропозицією – ознайомилися, натрапили на пропозицію;  
 у роботі часто зустрічаються помилки – у роботі є помилки;*

Не завжди усвідомлюють як помилку, послуговуючись словом **знаходиться**, бо це те, що загубили. Це слово в українській мові не вживане у значенні «бути, перебувати, міститися де-небудь». На жаль, чуємо російські синтаксичні блоки, заповнені українськими словами:

4 Городенська К. Українське слово у вимірах сьогодення/ Ін-т укр. мови НАН України. Київ: КММ, 2014. 124 с. С. 41

*знаходиться в опозиції- опозиційний до ..*  
*знаходиться в безпеці – бути в безпеці;*  
*знаходиться в залежності – залежний від кого;*  
*знаходиться у користуванні – є в ужитку;*  
*знаходиться під вартою – ув'язнений;*  
*знаходиться у відрядженні – тепер у відрядження;*  
*знаходиться на лікуванні – перебуває на лікуванні;*  
*знаходиться у протиріччі з ким – суперечить кому;*  
*знаходиться на службі – [бути] на службі, мати посаду;*  
*знаходити вихід зі становища – дати собі раду;*  
*місцезнаходження – місце перебування, розміщення, розташування.*

Можна й далі продовжувати ряд слів, які вживають у невластивому їм значенні під впливом багатозначності їхніх російських відповідників. Тривале зросійщення, як зазначає Олександр Пономарів, призвело до втрати дороговказів у користуванні рідною мовою.

Грамати́ка (з грец. *grammatike* від *gramma* – «літера», «написання») – розділ мовознавства, що вивчає систему морфологічних і синтаксичних одиниць, тобто визначає закономірності словозміни та поєднання слів у словосполучення й речення. Зумовлені ці правила внутрішніми законами мови й виявляються в системі граматичних форм і категорій.

Надзвичайно влучно схарактеризувала роль граматики для мови Ірина Фаріон: «Сила граматики в тому, що вона виструнчує мову, групуючи нескінченну кількість слів в обмежене коло класів, що творять абстрактні граматичні категорії, наприклад роду, числа, відмінка, дієвідміни тощо» [І. Фаріон, с.190]. Завдяки граматиці теоретичні знання стають практичними уміннями.

Морфологічні норми – правильний вибір відмінкової форми іменників, які, поєднуючись з іншими словами, змінюють форму і цим виражають смислові відношення: іменники чоловічого роду другої відміни у називному відмінку множини мають закінчення **-и**, а не **-а**, як у російській мові:

*укладено договора – укладено договори;*  
*закрито цеха – закрито цехи;*  
*перевіряють інспектора – перевіряють інспектори.*

Форму родового відмінка вимагають дієслова із заперечною часткою **не**; а без неї – знахідного:

*порушує Закон про мову – не порушує Закону про мову;*

*звернув на це увагу – не звернув на це уваги;  
свободу спинити – свободи не спинити.*

До власне українських відмінкових форм належить безприйменниковий родовий відмінок часу:

*наступного дня – замість на наступний день;*

*Леся Українка народилася 1871 року – замість у 1871 році.*

Доволі складним є родовий відмінок іменників чоловічого роду з основою на приголосний, бо має варіативні закінчення **-а (-я)**, **-у (-ю)**, зумовлені лексичним значенням, наголосом та морфемною будовою. У низці іменників значення слова (протиставлення конкретних та абстрактних іменників, а також іменників зі значенням сукупності) впливає на зміну закінчення:

*акта (документ) – акту (процес);*

*апарата (прилад) – апарату (установа);*

*блока (частина споруди) – блоку (об'єднання держав);*

*елемента (конкретне) – елементу (абстрактне);*

*звука (термін) – звуку (процес);*

*імейла (поштова електронна скринька) – імейлу (система електронної пошти);*

*індикатора (прилад, показник) – індикатору (речовина);*

*корпуса (тулуб) – корпусу (сукупне);*

*листопада (місяць) – листопаду (процес);*

*оригінала (особа) – оригіналу (документ);*

*рахунка (документ) – рахунку (дія);*

*телефона (апарат) – телефону (вид зв'язку);*

*терміна (слово) – терміну (строк);*

*шаблону (креслення; пристрій) – шаблону (зразок);*

*потяга (поїзд) – потягу (почуття).*

Найдавнішою й визначальною відмінково-граматичною ознакою української мови є закінчення **-ові (-єві, -єві)** іменників чоловічого роду другої відміни у давальному відмінку:

*Президентові*

*деканові*

*проректорові*

*прокуророві*

*директорові*

Коли в тексті вжито поряд два іменники чоловічого роду у формі давального відмінка однини, то спочатку використовуємо закінчення **-ові, -еві (-єві)**, потім – **у (-ю)**:

*панові генералу;*

*Вікторові Андрущенку.*

Орудний відмінок називає знаряддя дії, а не дійову особу, наприклад :

*підписано ректором*

*затверджено вченим секретарем*

*написано студентом*

Такі форми в сучасній українській літературній мові є ненормативними, на що вказує відомий мовознавець Олександр Пономарів<sup>5</sup>. «Це так звані пасивні конструкції, які не характерні для української мови, це російський синтаксичний блок (*проблем рассматривались многими исследователями*), наповнений українськими словами. Однак синтаксис не український»<sup>6</sup>. Правильно потрібно вживати *ректор підписав, студент написав, вчений секретар затвердив, проблеми цікавили багатьох дослідників*.

Відмінюючи іменники, чомусь і донині у свідомості мовця не зафіксовано кличний відмінок, натомість вживають називний. Зруйнована ціла мікросистема мови, хоча назву кличного відмінка зафіксовано у Правописі 1990 року.

Звичайно ж, форму кличного відмінка використовуємо у звертаннях, називаючи особу, до якої звертаємося. У звертаннях, що складаються з двох назв (двох загальних назв, із загальної назви та імені, з двох власних назв, із загальної назви та прізвища), форму кличного відмінка мають обидва слова:

*пане міліціанте;*

*побратиме Степане;*

*Петре Васильовичу;*

*колего Петренку.*

Закінчення іменників у формі кличного відмінка залежить від відміни, групи, наголосу. Чинним правописом та орфографічними словниками закріплена варіативність форм кличного відмінка:

*робітнику і робітнице;*

5 Пономарів О. Культура слова. Мовностилістичні поради: навч. посібник. Київ: Либідь, 1999. 240 с. С.175

6 Сербенська О.А. Волошак М.Й. Актуальне інтерв'ю з мовознавцем: 140 запитань і відповідей. Київ: Вид. центр «Просвіта», 2001. 204 с. С. 97- 98

*Олеже і Олегу;  
повстанцю і повстанче;  
умільцю і умільче.*

В офіційно-діловому спілкуванні вживають слова **пане/пані**, сполучаючи їх з номенклатурними назвами:

*Пане Президенте;  
пане консуле;  
пане голово.*

Слово **пан/пані** не можна вживати з іменем і по-батькові, бо це є грубим порушенням літературної норми, їх вживають або лише з іменем, або з іменем і прізвищем

*пане Петре, пані Ольго, пане Вікторе.*

Інтерференту основу має і порушення норм роду іменників, бо українські родові характеристики протистоять одні одним, наприклад, іменники *біль, дріб, запис, перекис, опис, продаж, рукопис, степінь, ступінь, ярмарок* належать до чоловічого роду, а в російській мові – до жіночого роду.

Іменник **путь** в українській мові належить до жіночого роду, а в російській – до чоловічого. Варто пам'ятати, що є низка іменників, що мають паралельну форму роду :

*банкнот – банкнота;  
зал – зала;  
кахель – кахля;  
оазис – оаза;  
парасоль – парасоля  
сусід – сусіда.*

Нині вживаємо ці іменники переважно із закінченням **-а**. В українській літературній мові функціонують іменники, в яких закінчення **-а** змінює їхнє значення:

*криз (медичний інструмент) – криза (загострення становища)  
адрес (вітальна поштівка) – адреса (місце проживання)  
округ (територіальна одиниця) – округа (навколишня місцевість)  
кар'єр (місце добування копалин) – кар'єра (успішне просування в діяльності)*

Щодо роду іменників в офіційно-ділових документах, то в Українському правописі зазначено, що від іменників чоловічого роду утворюємо іменники на означення осіб жіночої статі за допомоги суфіксів **-к- (-а), -ин-(-я), -иц-**



(-я), -ес- (-а). Найпродуктивнішим є суфікс -к- (-а), бо його можна поєднати з різними типами основ: *авторка, директорка, редакторка, дизайнерка, професорка*. Суфікс -ин- (-я) приєднуємо до основи на -ець: *кравчиня, продавчиня, плавчиня*; а також на приголосний: *майстриня*. Суфікс -иц-(-я) сполучаємо з основами на -ник-: *верстальниця, порадниця*. Суфікс -ес- (-а) рідковживаний в українській мові: *дияконеса, поетеса*<sup>7</sup>.

Аналізуючи типові морфологічні помилки освітнього середовища, можна говорити про творення ступенів порівняння прикметників: *найпопулярніші програми* (а не *самі популярні програми*); *найголовніше* (а не *саме головне*); *найвищі досягнення* (а не *самі вищі досягнення*); про утворенні наказового способу дієслова, коли замість нормативної форми

*попрацюймо*  
*поговорімо*  
*будьмо коректними*  
*розберімося*

офіційно-ділове спілкування, радіо, телебачення заповнили покручі на взірць

*російської мови*  
*давайте працювати*  
*давайте поговоримо*  
*давайте будемо коректними*  
*давайте розберемося*

У цьому контексті слово **давайте** позбавлене будь-якого значення, а отже, послуговуватися ним неправильно. Вживання замість нормативної форми наказового способу слова **давайте** – це величезна травма для української мови, адже втрачаємо форму, в якій українська історія, українських дух.

Треба наголосити на ще одній з багатьох національних особливостей української мови – це відмінювання складних числівників на позначення десятків, в яких змінюється лише друга частина: *п'ятдесяти, п'ятдесятьма, сімдесяти* (а не *п'ятидесяти*). Натомість у складних числівниках на позначення сотень змінюємо обидві складові частини: *двохсот, двомстам, двомстами* (а не *двохста, двомста, двомаста*) за аналогією відмінювання числівника **сто**, який має дві відмінкові форми – *сто* у називному і зна-

<sup>7</sup> Український правопис / НАН України, Ін-т мовознавства імені О. Потебні, Ін-т української мови, Український мовно-інформаційний фонд. Київ: Наук. думка, 2019. 391 с. С.39-40



хідному відмінках, *ста* – в усіх інших відмінках, але ця закономірність не поширюється на складні числівники на позначення сотень

Не завжди мовні покручі мовці сприймають як помилки, бо вони зазвичай належать до «картотеки готових висловів», у якій багато неукраїнських, наприклад:

*я прийшов на рахунок курсової – я прийшов щодо курсової;*

*рахую можливим – вважаю за можливе;*

*кожна хвилина на рахунку – кожна хвилина дорога;*

*відпала необхідність – немає потреби;*

*у строгому смислі слова – у точному значенні слова;*

*немає смислу – немає потреби;*

*перейшов границі можливого – перебрав міру (перейшов через край).*

Отже, інколи потрібно проводити своєрідну гігієну «картотеки», залишати там те, що є власне українським набутком, позбуватися чужого.

Можна говорити про орфоепічні, акцентуаційні, стилістичні помилки, що забруднюють освітній простір, їх чимало як у мовленні студентів, так і викладачів.

Як зазначає Олександра Сербенська «їх вивчення – важлива наукова проблема. Адже аналізуючи різноманітні мовленнєві порушення, комунікативні невдачі, пізнаючи механізми помилок – огріхів, описок, неточностей, аномалій, ляпсусів – можна розкрити психологічну структуру помилкової дії, визначити закони мовленнєвої поведінки людини і на цій основі виробляти практичні рекомендації»<sup>8</sup>.

Отже, освіта забезпечує базові знання про мовні норми, граматичні правила, що є фундаментом мовленнєвої культури в освітньому середовищі. Мовленнєва культура не обмежується лише цими знаннями, вона охоплює широкий спектр комунікативних навичок, потрібних для ефективної взаємодії в освітньому середовищі. Комунікативний аспект мовленнєвої культури передбачає вміння враховувати соціальний та психологічний контекст комунікації, вибрати правильні стратегії та тактики взаємодії, встановлювати емоційний контакт і дотримуватися етикетних норм спілкування.

Особливо важливе місце мовленнєва культура посідає в освітньому середовищі для побудови ефективного навчального процесу, вона є

8 Сербенська О., Білоус М. Екологія українського слова: практичний словничок – довідник Львів: Видавничий центр ЛНУ імені Івана Франка, 2003. 68 с. С.4

головним елементом взаємодії між викладачами та студентами, а також між самими учасниками навчального процесу, створення сприятливої атмосфери для здобувачів вищої освіти та професійної підготовки майбутніх фахівців. Для викладачів мовленнєва культура проявляється в умінні чітко та зрозуміло передавати знання, дотримуючись літературних норм, формувати в студентів

відповідні мовленнєві навички та культуру спілкування. Лекції, практичні заняття, семінари потребують від викладачів не лише правильного викладу матеріалу, але й врахування емоційного та психологічного стану аудиторії, створення атмосфери взаємоповаги та довіри.

Особливої уваги заслуговує роль мовленнєвої культури в дистанційному навчанні, яке набуло значної популярності в останні роки. Викладачі повинні вміти адаптувати свої комунікативні стратегії до умов онлайн-спілкування, де вербальні засоби мають більшу вагу через відсутність безпосереднього контакту з аудиторією. Правильна організація мовленнєвого процесу у цифровому середовищі допомагає зберегти якість навчання та взаємодію зі студентами.

Мовленнєва культура полягає у вмінні будувати комунікацію відповідно до вимог і специфіки майбутньої професії, кожна з яких має свої особливості, зумовлені специфікою спілкувальних ситуацій, характером майбутньої діяльності та професійними стандартами. Наприклад, під час підготовки спеціалістів медичної сфери мовленнєва культура має критичне значення, позаяк неправильне або неточне формулювання інформації може спричинити серйозні наслідки для здоров'я пацієнта. Викладач має зацентувати увагу студентів на тому, що стосунки між лікарем та пацієнтом повинні базуватися на довірі, яка багато в чому залежить від того, якою мірою лікар вміє зрозуміло, тактовно і коректно пояснити стан пацієнта, методи лікування та можливі ризики. Особливої уваги потребують ситуації, коли лікар має повідомити пацієнту про складний діагноз. У таких випадках важливо дотримуватися етичних норм та використовувати мовні засоби, які будуть зрозумілими для пацієнта, враховуючи його емоційний стан. Крім того, міжмедичне спілкування також вимагає високого рівня мовленнєвої культури. Команда лікарів, медсестер та іншого медичного персоналу повинна взаємодіяти чітко та злагоджено, тому що від цього залежить якість лікування і, зрештою, здоров'я пацієнтів.

Майбутні юристи та адвокати також повинні дотримуватися високих стандартів мовленнєвої культури, тому що від точності та чіткості формулювань залежить результат судових процесів та складання юридичних документів. Юридичні тексти мають бути написані зрозуміло, без надмірної складності або двозначності, бо це може зумовити непорозуміння і навіть юридичні помилки.

Під час судових засідань мовленнєва культура адвоката або прокурора має важливе значення для переконання судді або присяжних. Аргументована мова, логічна послідовність викладу та чітке дотримання професійної етики дозволяють ефективно захищати інтереси клієнта. У цьому контексті важливою є також здатність враховувати емоційний стан учасників процесу та бути тактовними у відповідях і виступах.

У процесі професійного навчання студенти оволодівають спеціальними комунікативними навичками, що відповідають обраній професії, вчать ефективно передавати інформацію, аргументувати свою позицію та дотримуватись етикетних норм спілкування. Особливо важливими є тренінги та практичні заняття, які дозволяють студентам здобути досвід у реальних комунікативних ситуаціях.

У сучасному освітньому середовищі важливим чинником мовленнєвої культури є цифровізація комунікацій. Зростання використання електронної пошти, месенджерів, відеоконференцій і соціальних мереж суттєво вплинуло на манеру спілкування викладачів зі студентами. Цифрові комунікації вимагають від фахівців знань і навичок цифрового етикету, що репрезентує вміння формулювати думки чітко і стисло, уникати агресивної або неформальної лексики, правильно будувати структуру повідомлень.

Цифровізація також вимагає адаптації до особливостей віртуального спілкування. У таких умовах невербальні сигнали, які є важливими в очному спілкуванні, втрачають свою ефективність, і на перший план виходить якість вербального контенту, що особливо важливо для освіти, де значна частина роботи відбувається в режимі онлайн.

Удосконалення мовленнєвої культури є важливим процесом для підвищення ефективності освітньої комунікації та успішного досягнення професійних цілей. Цей процес передбачає систематичну роботу над розвитком мовленнєвих навичок, знаннями мовних норм та комунікативної етики.

Над удосконаленням мовлення особливу роль відіграє самостійна робота: читання професійної літератури, статей та наукових праць сприяє

збагаченню словникового запасу та поглибленню розуміння специфічної лексики. Для більш глибокого розвитку мовленнєвих навичок доцільно приділяти увагу навчанню навичок письма, що допомагає студентам формулювати думки логічно та послідовно, з дотриманням мовних норм.

Інтенсивне навчання, орієнтоване на практику, є ефективним інструментом для вдосконалення мовленнєвої культури в освітньому середовищі. Сценарні тренінги, симуляції, ділові ігри та рольові моделі дозволяють майбутнім фахівцям відпрацьовувати навички в конкретних комунікативних ситуаціях. Наприклад, для юристів це можуть бути симуляції судових засідань, де вони практикують мову виступів, аргументацію і вміння вести діалог; для медиків – вправи на спілкування з пацієнтами, які допомагають удосконалювати здатність доступно і точно пояснювати медичні рекомендації. Такі тренінги надають можливість студентам отримати зворотний зв'язок від викладачів, які можуть вказати на помилки у мовленні та надати рекомендації для їх покращення.

Завдяки дотриманню норм мовленнєвої культури, учасники освітнього процесу можуть розвивати почуття взаємоповаги, довіри та співпраці. Фахівці з високим рівнем мовленнєвої культури здатні добирати правильні слова, формулювати відповіді так, щоб не викликати додаткового напруження, а також зберігати позитивний тон навіть у складних ситуаціях. Вирішення конфліктів через діалог, в якому враховують позиції всіх сторін, забезпечує кращі результати для всіх учасників процесу, оскільки вони почуваються почутими і зрозумілими. Зрештою, це сприяє підтримці здорового робочого середовища і забезпечує успіхи у навчанні.

Отже, мовленнєва культура є головним елементом успішної освітньої діяльності. Вона великою мірою залежить від її зорієнтованості на основні риси бездоганного, зразкового мовлення. Головними комунікативними ознаками (критеріями) культури мовлення є: правильність, змістовність, логічність, багатство, точність, виразність, доречність і доцільність<sup>9</sup>. Культура мовлення забезпечує ефективність освітньої комунікації, покращує якість навчання, полегшує взаємодію зі студентами та підтримує професійну етику.

9 Шевчук С. Українська мова за професійним спрямуванням: підручник. Київ: Алерта, 2023. 536 с. С.67



**БАРИНОВА Марія Едуардівна,**

доктор медичних наук, доцент,  
Національний університет охорони  
здоров'я України імені П. Л. Шупика  
ORCID ID: 0000-0003-1328-3807

**ЮРЧИК Яна Миколаївна,**

кандидат медичних наук, доцент,  
Національний університет охорони  
здоров'я України імені П. Л. Шупика  
ORCID ID: 0000-0003-2750-3866  
Україна

## ЦИТОМЕГАЛОВІРУСНА ІНФЕКЦІЯ: ОСОБЛИВОСТІ КЛІНІЧНИХ ПРОЯВІВ У ДЕРМАТОЛОГІЧНИХ ХВОРИХ

Останнім часом цитомегаловірусна інфекція (ЦМВ) була визнана фактором, що сприяє захворюваності та смертності в певних групах пацієнтів<sup>1</sup>. Раніше недооцінена, «тиха» ЦМВ все частіше обговорюється в публікаціях різних медичних спеціальностей, особливо в період глобальних змін у світі, що супроводжуються стресом і порушенням імунного статусу людини. ЦМВ або вірус герпесу людини 5 типу (HHV-5) – це дволанцюговий ДНК-вірус родини *Herpesviridae*, який має спільні риси з іншими герпесвірусами, включаючи геном, структуру віріонів та здатність викликати латентні та персистуючі інфекції<sup>2</sup>. Більше 50 % населення інфіковано ЦМВ з поширеністю близько 90 % в групах високого ризику (гомосексуалісти, працівники по догляду за дітьми, реципієнти переливання крові і ЦМВ-несумісних органів або кісткового мозку, особи, які ведуть безладне статеве життя)<sup>3</sup>. У країнах, що розвиваються більшість інфікується в дитячому віці, в розвинених країнах до 50 % молодих людей серонегативні. ЦМВ є найбільш поширеним вродженим інфекційним захворюванням із середньою поширеністю 0,58 %–0,64 %.

- 1 Gupta M, Shorman M. Cytomegalovirus. [Updated 2023 Aug 8]. In: StatPearls [Internet]. Treasure Island (FL): StatPearls Publishing; 2024 Jan-. Available from: URL: <https://www.ncbi.nlm.nih.gov/books/NBK459185/>
- 2 Zuhair M, Smit GSA, Wallis G, Jabbar F, Smith C, Devleeschauwer B, Griffiths P. Estimation of the worldwide seroprevalence of cytomegalovirus: a systematic review and meta-analysis. *Rev Med Virol*. 2019;29(3):e2034.
- 3 Fowler, K., Mucha, J., Neumann, M. et al. A systematic literature review of the global seroprevalence of cytomegalovirus: possible implications for treatment, screening, and vaccine development. *BMC Public Health* 22, 1659 (2022). URL: <https://doi.org/10.1186/s12889-022-13971-7>

Частота серопозитивності зростає з віком і до 80 років становить 91 %<sup>4</sup>. Найчастіше інфекція протікає безсимптомно, залишається латентною протягом усього життя і може бути реактивована. Первинне інфікування відбувається у осіб без імунітету, при інфікуванні антитіла до імуноглобуліну М можуть виявлятися через 1–1,5 місяці після зараження і зберігаються до 5 місяців. Другий тип інфекції виникає при реактивації вірусу, третій тип проявляється при повторному зараженні (суперінфекція)<sup>5</sup>. У імунокомпетентних осіб симптоми захворювання проявляються мононуклеозом, реактивація інфекції частіше розвивається у хворих з імунодефіцитом, ВІЛ-позитивних, після трансплантації солідних органів і кісткового мозку, у хворих, які отримують системну терапію гормональними, імунобіологічними препаратами, імунодепресантами<sup>6</sup>. У цієї категорії хворих можуть уражатися всі органи і системи організму. Вірус проникає в організм людини через слизові оболонки верхніх дихальних шляхів, шлунково-кишкового і сечостатевого шляхів, міститься в слині, сечі, грудному молоці, спермі, вагінальних виділеннях і може передаватися опосередковано через забруднені фоміти. Таким чином, передача ЦМВ здійснюється шляхом тісного контакту, трансплацентарно, гематогенно, при трансплантації органів, через біологічні рідини. У плода і новонародженого частіше ЦМВ-інфекція вражає слинні залози і нейрони, у імунокомпетентних осіб – лімфоїдну тканину, у людей з ослабленим імунітетом – внутрішні органи<sup>7</sup>. У клінічній практиці діагностика та моніторинг ЦМВ-інфекції ґрунтується на виявленні та кількісному визначенні вірусної ДНК у крові, виявленні антигенів в інших рідинах організму або біопсії. Вроджена ЦМВ є основною інфекційною причиною глухоти, порушень навчання та розумової відсталості<sup>8</sup>. ЦМВ латентно персистує в кровотворних клітинах кісткового мозку та в ендотеліальних клітинах тканин (недиференційовані стовбурові клітини CD34+, міелоїдні клітини – попередники CD33+, моноцити та дендритні клітини CD14+, в яких вони дозрівають)<sup>9</sup>. За допомогою складних

4 Centers for Disease Control and Prevention. Cytomegalovirus (CMV) and Congenital CMV Infection – Clinical Overview. 2020.

5 Griffiths, P., Reeves, M. Pathogenesis of human cytomegalovirus in the immunocompromised host. *Nat Rev Microbiol* 19, 759–773 (2021). URL: <https://doi.org/10.1038/s41579-021-00582-z>

6 Fowler, K., Mucha, J., Neumann, M. et al. A systematic literature review of the global seroprevalence of cytomegalovirus: possible implications for treatment, screening, and vaccine development. *BMC Public Health* 22, 1659 (2022). URL: <https://doi.org/10.1186/s12889-022-13971-7>

7 Gupta M, Shorman M. Cytomegalovirus. [Updated 2023 Aug 8]. In: StatPearls [Internet]. Treasure Island (FL): StatPearls Publishing; 2024 Jan-. Available from: <https://www.ncbi.nlm.nih.gov/books/NBK459185/>

8 Zheng H, Savitz J. Effect of Cytomegalovirus Infection on the Central Nervous System: Implications for Psychiatric Disorders. *Curr Top Behav Neurosci*. 2023;61:215-241. URL: [https://doi.org/10.1007/7854\\_2022\\_361](https://doi.org/10.1007/7854_2022_361). PMID: 35505056.

9 Shi, X.; Liu, X.; Sun, Y. The Pathogenesis of Cytomegalovirus and Other Viruses Associated with Hearing Loss: Recent Updates. *Viruses* 2023, 15, 1385. URL: <https://doi.org/10.3390/v15061385>



механізмів ЦМВ обходить розпізнавання імунних клітин, кодуючи імунomodуючі молекули, що пригнічують функції Т-клітин і природних кілерів, що забезпечує вірусу довічну персистенцію<sup>10</sup>. Існує багато штамів ЦМВ, тому інфікування одним штамом не виключає зараження іншим протягом усього життя<sup>11</sup>. Було показано, що імуносупресія є ключовим тригером для реактивації вірусу, а запалення також вважається фактором реактивації. Важливим є взаємозв'язок між клінічною та клітинною реактивацією вірусу, що може лежати в основі реалізації вірусемії у людей з ослабленим імунітетом<sup>12</sup>. Найбільший ризик захворювання у пацієнтів з дефіцитом клітинної ланки імунітету. ЦМВ-специфічні CD4+/CD8+ лімфоцити відіграють важливу роль в імунному захисті після інфекції та реактивації.

Розглянемо особливості клінічних проявів у різних вікових групах. У новонароджених ЦМВ є основною причиною вроджених інфекцій (0,2–6,1 %), частота трансплацентарної передачі після первинної материнської інфекції становить близько 32 %<sup>13</sup>. У більшості немовлят ЦМВ протікає безсимптомно, у 10 % можуть спостерігатися тромбоцитопенія, петехії, гепатомегалія і спленомегалія, гепатит, затримка внутрішньоутробного росту, ураження центральної нервової системи (мікроцефалія, внутрішньомозковий кальцифікація), офтальмологічні аномалії (хоріоретиніт, атрофія зорового нерва) і сенсоневральна приглуховатість. Летальність від вродженої ЦМВ-інфекції низька (близько 5 %) і виникає в результаті дисемінованого внутрішньосудинного згортання крові, порушення функції печінки або бактеріальної суперінфекції<sup>14</sup>. Повідомлялося, що від 10 % до 20 % дітей з безсимптомною інфекцією згодом розвивають неврологічні захворювання, а діти з важкими симптомами при народженні мають високий ризик (від 40 % до 58 %) серйозного ураження нервової системи (втрата слуху, порушення розвитку, дитячий церебральний параліч, епілепсія, мікроцефалія, патологічна моторика). Дослідження повідомляли про когнітивні порушення та поганий розвиток мовлення у дітей із

10 Chiopris G, Veronese P, Cusenza F, et al. Congenital Cytomegalovirus Infection: Update on Diagnosis and Treatment. *Microorganisms*. 2020. 8(10):1516.

11 C.Gourine, S.Alaine, S. Hantz Anti-CMV therapy, what next? A systematic review *Front. Microbiol.*, 20 November, 2023 *Sec. Virology*. Volume 14 – 2023. URL: <https://doi.org/10.3389/fmicb.2023.1321116>

12 Laura I Levi, Jean-Michel Molina, Cytomegalovirus (CMV) Viremia in People With Human Immunodeficiency Virus (HIV): Should We Treat the CMV? or the HIV? or Both?, *Clinical Infectious Diseases*, Volume 76, Issue 6, 15 March 2023, Pages 975–976. URL: <https://doi.org/10.1093/cid/ciad011>

13 S.Salome , F.R. Corrado , L.L. Mazarelli Congenital cytomegalovirus infection: the state of the art and future perspectives. *Front. Pediatr.*, 16 November 2023, *Sec. Pediatric Infectious Diseases* Volume 11 – 2023. URL: <https://doi.org/10.3389/fped.2023.1276912>

14 Alifieraki S, Payne H, Hathaway C, et al. Delays in diagnosis and treatment initiation for congenital cytomegalovirus infection – why we need universal screening. *Front Pediatr*. 2022;10(open in a new window):988039. URL: <https://doi.org/10.3389/fped.2022.988039>.

симптоматичною інфекцією<sup>15</sup>. На відміну від вродженої інфекції, набуте зараження відбувається через родові шляхи або грудне молоко. У деяких малюків спостерігаються симптоми лімфаденопатії, гепатиту, пневмонії (частіше у недоношених дітей). У імунокомпетентних дітей первинна інфекція зазвичай протікає в легкій формі, проявляється лімфопенією, лімфаденопатією, лихоманкою та гепатоспленомегалією. У дітей з ослабленим імунітетом, які отримують імуносупресивну терапію або після трансплантації, ЦМВ може бути небезпечною для життя інфекцією<sup>16</sup>.

Первинна ЦМВ-інфекція у дорослих зазвичай має безсимптомний або субклінічний перебіг. Мононуклеоз є найбільш поширеним проявом, що характеризується лихоманкою, висипом і лейкоцитозом. Відзначено, що дерматологічні прояви спостерігаються у третини хворих з мононуклеозоподобними синдромами ЦМВ, висипання можуть бути представлені макулопапульозними, розеольозними, еритематозними, геморагічними, рідше – порожнинними елементами, проявами у вигляді мультиформної еритеми<sup>17</sup>. У пацієнтів з ослабленим імунітетом найбільш поширеними ураженнями є виразки, зазвичай в періанальній області і шкірі сідниць, що виникають в результаті впливу вірусу на ендотелій судин<sup>18</sup>. Інші прояви включають анемію, тромбоцитопенію, зміни показників печінки, позитивний ревматичний фактор та підвищений рівень антинуклеарних антитіл. Первинна ЦМВ-інфекція може бути причиною лихоманки невідомого генезу та лімфаденопатії. У пацієнтів з імуносупресією ЦМВ більш агресивний у вигляді гепатиту, ретиніту (найбільш поширена опортуністична інфекція у людей, хворих на СНІД), уражень шлунково-кишкового тракту (коліт, гастрит, афти ротової порожнини), пневмонії (найбільш частий прояв у реципієнтів, має високий рівень смертності), енцефаліту (зустрічається рідко), нефриту (в основному у хворих з пересадженою ниркою)<sup>19</sup>.

15 Falkenius Schmidt, K., Nyström, A., Karltorp, E., Magnusson, M., & Löfkvist, U. (2023). Long-term linguistic outcome in adults with congenital cytomegalovirus infection. *Infectious Diseases*, 56(1), 32–41. URL: <https://doi.org/10.1080/13744235.2023.2263567>

16 Hurt C, Tammaro D. Diagnostic evaluation of mononucleosis-like illnesses. *Am J Med*. 2007 Oct;120(10):911.e1-8. URL: <https://doi.org/10.1016/j.amjmed.2006.12.011>. PMID: 17904463.

17 Saddouk H., Kaddar K., Hormi O., Zizi N., Dikhaye S. 2024. Erythema multiforme major associated with Cytomegalovirus in an immunocompetent child. *Eur. J. Pediatr. Dermatol.* 34 (2):101-3. URL: <https://doi.org/10.26326/2281-9649.34.2.2625>.

18 Drozd B, Andriescu E, Suárez A, De la Garza Bravo MM. Cutaneous cytomegalovirus manifestations, diagnosis, and treatment: a review. *Dermatol Online J*. 2019 Jan 15;25(1):13030/qt84f936cp. PMID: 30710895.

19 Seul Gi Yoo a, Kyung Do Han b, Kyoung Hwa Lee a, Joohee Lim c, Yeonju La a, Da Eun Kwon a, Sang Hoon Han a. Epidemiological changes in cytomegalovirus end-organ diseases in a developed country: A nationwide, general-population-based study *Journal of Microbiology, Immunology and Infection* Volume 55, Issue 5, October 2022, P. 812-819.



У людей похилого віку серопревалентність ЦМВ надзвичайно висока, ЦМВ-специфічні Т-клітини складають значну частину пулу Т-лімфоцитів, мають змінений імунний фенотип, характеризуються зниженням експресії CD28 на клітинній поверхні та підвищенням експресії CD57<sup>20</sup>. У період пандемії відзначалася найбільша вразливість людей похилого віку до COVID-19, і згідно з останніми дослідженнями, це пов'язано не лише з віковими факторами, а й з впливом ЦМВ<sup>21</sup>. З віком спостерігається зниження ефективності вакцин і підвищена сприйнятливність до інфекцій, з'являються публікації, що підтверджують зв'язок ЦМВ з розвитком пухлинних процесів, при цьому підвищується ризик розвитку аутоімунних захворювань<sup>22</sup>. ЦМВ-інфекція може призводити до вироблення прозапальних цитокінів, які провокують хронічне запалення. Відзначається роль вірусу у виникненні захворювань серцево-судинної системи, особливо в утворенні атеросклеротичних бляшок і ендотеліальної дисфункції<sup>23</sup>. ЦМВ може персистувати в клітинах нервової тканини, що призводить до дегенеративних і цереброваскулярних змін, зниження когнітивних функцій, нервово-психічних розладів, наприклад, служить потенційним фактором прогресування хвороби Альцгеймера<sup>24</sup>.

Лабораторна ідентифікація за допомогою кількісних ПЛР-тестів є кращим методом виявлення вірусу у пацієнтів з підозрою на ЦМВ-інфекцію, гістопатологічна діагностика є золотим стандартом діагностики (шляхом виявлення включень ЦМВ). У пацієнтів з імуносупресією вірусне навантаження не завжди можна виявити, тому негативний результат ПЛР не виключає ЦМВ-інфекцію. Реактивація вірусу не є рідкістю, іноді з вірусемією та позитивним результатом IgM за наявності антитіл IgG. Зазвичай це спостерігається під час інтеркурентних інфекцій або під час стресу пацієнта. Для того щоб підтвердити внутрішньоутробну інфекцію, діагностика повинна проводитися протя-

- 20 Poloni C, Szyf M, Cheishvili D, Tsoukas CM. Are the Healthy Vulnerable? Cytomegalovirus Seropositivity in Healthy Adults Is Associated With Accelerated Epigenetic Age and Immune Dysregulation. *J Infect Dis.* 2022 Feb 1;225(3):443-452. URL: <https://doi.org/10.1093/infdis/jiab365>. PMID: 34255838; PMCID: PMC8344607.
- 21 Müller, L.; Di Benedetto, S. Immunosenescence and Cytomegalovirus: Exploring Their Connection in the Context of Aging, Health, and Disease. *Int. J. Mol. Sci.* 2024, 25, 753. URL: <https://doi.org/10.3390/ijms25020753>
- 22 Gugliesi F, Pasquero S, Griffante G, Scutera S, Albano C, Pacheco SFC, Riva G, Dell'Oste V, Biolatti M. Human Cytomegalovirus and Autoimmune Diseases: Where Are We? *Viruses.* 2021 Feb 8;13(2):260. URL: <https://doi.org/10.3390/v13020260>. PMID: 33567734; PMCID: PMC7914970.
- 23 Cristescu CV, Alain S, Ruță SM. The Role of CMV Infection in Primary Lesions, Development and Clinical Expression of Atherosclerosis. *J Clin Med.* 2022 Jul 1;11(13):3832. URL: <https://doi.org/10.3390/jcm11133832>. PMID: 35807114; PMCID: PMC9267753.
- 24 Mody PH, Marvin KN, Hynds DL, Hanson LK. Cytomegalovirus infection induces Alzheimer's disease-associated alterations in tau. *J Neurovirol.* 2023 Aug;29(4):400-415. URL: <https://doi.org/10.1007/s13365-022-01109-9>. Epub 2023 Jul 12. PMID: 37436577.

гом перших 3 тижнів життя. ПЛР слини є кращим діагностичним тестом для скринінгу вродженої ЦМВ у новонароджених. При біопсії шкірних дефектів визначаються клітини із зовнішнім виглядом «совиного ока», що представляє собою включення в інфіковані ендотеліальні клітини, які збільшені в 2–3 рази більше нормального розміру, містять великі внутрішньоядерні включення і оточені прозорим ореолом<sup>25</sup>. Диференціальна діагностика ЦМВ проводиться з ВІЛ-інфекцією, герпесвірусною інфекцією 6 типу, вірусними та аутоімунними гепатитами, інфекцією Епштейна-Барр (ВЕБ), іншими мононуклеозоподібними синдромами, ентеровірусною інфекцією, лихоманкою неясного генезу та деякими іншими. Вакцина ЦМВ в даний час проходить клінічні випробування на пацієнтах після трансплантації і в майбутньому може бути використана більш широко<sup>26</sup>. Для лікування ЦМВ застосовують противірусні препарати, спрямовані на ДНК-полімеразу вірусу рUL54: цидофовір, фоскарнет, ганцикловір, валганцикловір, марібавір, летермовір<sup>27</sup>. Основним терапевтичним препаратом є ганцикловір, який виступає в якості нуклеозидного аналога, цидофовір – це нуклеотидний аналог, який вже фосфорильований і активний, фоскарнет безпосередньо пригнічує функцію полімерази. Препаратом вибору для профілактики ЦМВ-інфекції у пацієнтів після трансплантації є валганцикловір. Летермовір, новий інгібітор вірусної термінази, не був схвалений для реципієнтів трансплантатів. Високі дози валацикловіру, пенцикловіру, фамцикловіру і ацикловіру також використовуються для профілактики ЦМВ у реципієнтів трансплантованих органів, проте ефективність цих препаратів значно нижча. Марібавір ефективний для лікування ЦМВ і ВЕБ, є нуклеозидом бензimidазолу, який перешкоджає синтезу вірусної ДНК, частіше використовується при резистентності до інших препаратів. Противірусна терапія застосовується у випадках важкого перебігу ЦМВ-інфекції у пацієнтів з ослабленим імунітетом з урахуванням токсичності препаратів.

Прояви висипу при ЦМВ зустрічаються рідко на відміну від інших вірусних екзантем. Під нашим спостереженням перебувало 25 пацієнтів у віці від 18 до 45 років. При обстеженні у 19 хворих виявлено висип, що проявлявся роzeолою різного ступеня вираженості та інтенсивності, з переважним ура-

25 Mona Deewester, Lisa R. Rothman, Nooshin K. Brinster, Pustulonodular cytomegalovirus infection, *Human Pathology: Case Reports*, Volume 22, 2020, 200426, ISSN 2214-3300. URL: <https://doi.org/10.1016/j.ehpc.2020.200426>.

26 Carlos Fierro, Daniel Brune, Marian Shaw, Howard Schwartz, Conor Knightly, Jiang Lin, Andrea Carfi, Andrew Natenshon, Shiva Kalidindi, Caroline Reuter, Jacqueline Miller, Lori Panther, Safety and Immunogenicity of a Messenger RNA-Based Cytomegalovirus Vaccine in Healthy Adults: Results From a Phase 1 Randomized Clinical Trial, *The Journal of Infectious Diseases*, Volume 230, Issue 3, 15 September 2024, Pages e668–e678. URL: <https://doi.org/10.1093/infdis/jiae114>

27 Ricardo Cedeno – Mendoza Cytomegalovirus (CMV) Treatment & Management Medscape Updated: May 17, 2024

женням верхньої частини тулуба, у 6 були скарги на ураження слизових оболонок порожнини рота та статевих органів, що дозволило запідозрити вірусну етіологію захворювання. На момент обстеження у 7 хворих були симптоми катаральних явищ, порушення загального стану, підвищення температури тіла. У всіх хворих в анамнезі були різні прояви алергічних реакцій або епізоди висипу, які ніяк не інтерпретувалися. Була проведена лабораторна діагностика, що включала загальний аналіз крові та обстеження на специфічні імуноглобуліни методом ПЛР (включаючи АТ IgM, АТ IgG к капсидному АГ ВЕБ, ЦМВ). У 3 жінок підтвердився діагноз первинного ЦМВ (у 2 пацієток – присутствовали як АТ к IgG, так і IgM, у 1 – тільки АТ к IgM). Клінічна картина у вигляді мононуклеозоподобної висипки супроводжувалася субфебрилітетом, слабкістю, в одному випадку – лімфаденопатією. Ще у 1 пацієнта діагностовано ВЕБ-інфекцію з виявленням АТ к IgM. Клінічна картина була типова для мононуклеозу: задняшийна лімфаденопатія, тонзиліт, субфебриліт, висип, підвищення рівня лімфоцитів з виявленням атипових мононуклеарів 12 %, помірний лейкоцитоз, моноцитоз. Дана група пацієнтів була спрямована на лікування до інфекціоніста. У 15 пацієнтів, при ретельному зборі анамнезу та обстеженні, вірусна інфекція була сумнівною, хоча у 3 пацієнтів були присутні АТ к IgG ЦМВ та ВЕБ, у цих випадках ми розцінювали ситуацію як раніше перенесену інфекцію. Діагнози в цій групі хворих верифікувалися як група токсико-алергічних дерматитів різної етіології. В інших 6 хворих виявлення IgM на фоні виявленого IgG до ЦМВ дозволяє запідозрити реактивацію ЦМВ-інфекції. В анамнезі одного хворого – тривало існуючий субфебрилітет невідомого генезу з явищами періодичного ентероколіту, виявлені ерозивні дефекти на голівці статевого члена були підтвердженою герпесвірусною інфекцією 2 типу. У другого хворого – дисбактеріоз, збільшення печінки, лімфаденопатія, шкірний процес був ідентифікований як лишай Жиберера, ймовірно, також вірусної етіології. У 2 пацієток зі скаргами на висипання на статевих органах діагностовано кандидоз (підтверджено лабораторними дослідженнями), в обох в анамнезі були періодичні незначні виділення з піхви, у однієї була ерозія шийки матки, у другої – мимовільний аборт. 2 пацієнти скаржилися на періодичні афтозні висипання на слизовій оболонці порожнини рота, у одного з них виявлено рецидивну герпесвірусну інфекцію 1 типу, у іншого – ВІЛ інфекцію. Отримана інформація дозволяє запідозрити реактивацію ЦМВ-інфекції в цій групі. Всіх пацієнтів направили на подальше цілеспря-

моване обстеження з метою можливого виявлення імунодефіцитних станів та підтвердження діагнозу.

Описані випадки підтверджують різноманіття клінічних проявів ЦМВ-інфекції і вимагають подальшого вивчення впливу вірусу на організм конкретного пацієнта. Практикуючі лікарі повинні знати, що «тиха» інфекція ЦМВ може призвести до несприятливих наслідків, включаючи підвищення смертності в загальній популяції. Триваючі дослідження ЦМВ, розробка нових методів терапії та профілактики захворювання, безсумнівно, візьмуть в майбутньому цей важливий вірус під надійний контроль.

---

**ТАБАЧНИКОВ Станіслав Ісакович,**

доктор медичних наук, професор,  
заслужений лікар України, відмінник освіти України,  
Президент Національної академії наук вищої освіти України  
ORCID ID: 0000-0002-6771-6412

**МАРКОВА Маріанна Владиславівна,**

доктор медичних наук, професор,  
Харківський національний медичний університет  
ORCID ID: 0000-0003-0726-4925

**ЗІЛЬБЕРБЛАТ Геннадій Михайлович,**

генеральний директор Київського обласного  
психіатрично-наркологічного медичного об'єднання,  
заслужений лікар України  
ORCID ID: 0000-0002-0379-1448

**АБДРЯХІМОВА Ціра Борисівна,**

доктор медичних наук, професор,  
Національний медичний університет імені О. О.Богомольця  
ORCID ID: 0000-0002-9406-2696

**МАРКОВ Артур Рубенович,**

кандидат психологічних наук,  
Академія праці, соціальних відносин і туризму  
ORCID ID: 0000-0002-2164-7159

## ПСИХОТЕРАПІЯ СТРЕС-АСОЦІЙОВАНИХ ПСИХІЧНИХ РОЗЛАДІВ: УКРАЇНСЬКІ РЕАЛІЇ І СТАНДАРТИ

За даними аналітичного дослідження компанії Gradus, виконаного в рамках Всеукраїнської програми ментального здоров'я «Ти як?» під егідою Першої Леди України Олени Зеленської, оприлюдненого у 2024 році, тільки 13 % українців «не відчують стресу і знервованості останнім часом», інші

87 % в тому чи іншому ступені відмічають наявність дистресових станів різної наповненості та інтенсивності, причому кількість таких осіб зростає порівняно з 2022 та 2023 рр.<sup>1</sup>

За даними фахівців Інституту соціології НАН України, опублікованими у 2022 році, в суспільствах, які пережили війну, тягар психічних розладів є дуже відчутним: у кожного п'ятого (22 %) фіксується той чи інший ступінь депресії, тривоги, посттравматичний стресовий розлад (ПТСР) тощо. За їхнім прогнозом, майже п'ята частина населення України може виявитися особливо вразливою і потребуватиме якщо не прямої психіатричної допомоги, то принаймні, можливості отримати кваліфіковану допомогу психолога<sup>2</sup>.

Експерти Всесвітньої організації охорони здоров'я (ВООЗ) зазначають, що понад 10 мільйонів українців в умовах війни страждають від психічних розладів, таких як депресія або тривога, з яких майже 4 мільйони можуть мати помірні або важкі випадки<sup>3</sup>.

За прогнозом Національного інституту стратегічних досліджень (2023), потребуватимуть психологічної допомоги 40–50 % населення України. У певних соціальних групах кількість таких осіб буде становити серед військових та ветеранів – 1,8 млн, людей старшого віку – 7 млн і близько 4 млн – дітей та підлітків<sup>4</sup>.

Міністерством охорони здоров'я України оприлюднено дані, що через широкомасштабну війну психологічної підтримки потребуватимуть понад 15 млн українців, причому близько 3–4 млн людей треба буде призначати медикаментозне лікування, а після закінчення війни щонайменше кожна п'ята особа матиме негативні наслідки для психічного здоров'я. Також, за даними МОЗ України, у 20–30 % осіб, які пережили травматичні події, можна очікувати розвитку ПТСР, а через 5–7 років – зростання кількості осіб з наркотичною, алкогольною та іншими залежностями. Через психоемоційне напруження, спричинене війною, українці постаріють на 10–15 років, тобто хвороби, притаманні для зрілого та літнього віку, будуть траплятися значно раніше, ніж це було до війни<sup>5</sup>.

1 Психічне здоров'я та ставлення українців до психологічної допомоги під час війни: хвиля 3. URL:<https://drive.google.com/file/d/1bROoqHpwTMnDVPR79V5wrm-r9u8tnCb5/view>

2 Українське суспільство в умовах війни. 2022. Колективна монографія / С.Дембійський, О.Злобіна, Н.Костенко та ін.; за ред. Є Головахи. Київ: Інститут соціології НАН України. С. 384.

3 Війна і психічне здоров'я українців. URL:[https://uain.press/\\_uploads/2024/01/Mariupol-39.jpg](https://uain.press/_uploads/2024/01/Mariupol-39.jpg)

4 Підтримка ментального здоров'я в часи війни. URL: <https://niss.gov.ua/news/komentari-ekspertiv/pidtrymka-mentalnoho-zdorovya-v-chasy-viyny>

5 ПТСР та загострення хронічних хвороб: як війна вплине на здоров'я українців. URL: <https://www.slovoidilo.ua/2022/11/01/infografika/suspilstvo/ptsr-ta-zah...>

На думку експерта штаб-квартири ВООЗ у Женеві, співголови Референтної групи з психічного здоров'я та психосоціальної підтримки Фамі Ханна, ризик захворіти внаслідок війни на такі психічні розлади, як депресія і ПТСР, мають понад 8,5 млн українців<sup>6</sup>. Дещо інше, але порівнянне число називає представник ВООЗ в Україні Ярно Хабіхт. За його словами, воно становить до чверті населення України, тобто майже 10 млн осіб потерпатимуть від таких розладів, як тривога, стрес та ПТСР<sup>7</sup>, до 2025 року кожен другий українець може зіткнутися з проблемами у сфері ментального здоров'я<sup>8</sup>. На думку деяких фахівців, для психологічної реабілітації українців після війни знадобиться до 20 років.

Прогнозована потреба в допомозі з питань психічного здоров'я на первинній ланці медицини – 27 млн звернень. Водночас близько 3–4 млн українців матимуть певний розлад психічного здоров'я – помірної форми, що потребуватиме надання їм спеціалізованої психіатричної або медико-психологічної допомоги<sup>9</sup>.

Це створює серйозні виклики як для держави, так і для суспільства. Підтримка психічного здоров'я людини стала одним із пріоритетних завдань державної політики. З огляду на вищезазначене, як відповідь на виклики сьогодення, а також з урахуванням сучасних світових уявлень про обов'язковість психотерапевтичних втручань як «першої лінії» терапії стрес-асоційованих розладів, Міністерство охорони здоров'я України (МОЗ України) наприкінці 2023 року видало наказ від 13.12.2023 № 2118 «Про організацію надання психосоціальної допомоги населенню», додаток 4 до якого має назву «Перелік методів психотерапії з доведеною ефективністю»<sup>10</sup>.

Даний наказ МОЗ України містить перелік 24-ох психотерапевтичних методів з обґрунтуванням показань для використання кожного з них.

Але тільки 9 із них використовують для роботи зі стрес-асоційованими розладами: арт-терапія, десенсибілізація і репроцесуалізація рухом очей (EMDR), емоційно фокусована терапія, когнітивно-поведінкова терапія (КПТ) (у тому числі, травмо-фокусована КПТ, наративно-експозиційна терапія,

6 Понад 8,5 млн українців мають ризик психічних розладів психічних розладів через війну – ВООЗ. URL: <https://www.ukrinform.ua/rubric-society/3567887-ponad-85-miljona-ukrain...>

7 Майже 10 млн людей можуть страждати від психічних розладів через війну – ВООЗ. URL: <https://www.slovoidilo.ua/2022/12/20/novyna/suspilstvo/majzhe-10-mln-ly...>

8 Малолеткова О. Потрібна нова культура ставлення до ментального здоров'я. URL: <https://ukurier.gov.ua/uk/articles/potribna-nova-kultura-stavlennya-do-...>

9 У межах Всеукраїнської програми ментального здоров'я визначили пріоритетні проекти. URL: <https://www.ukrinform.ua/rubric-society/3695613-u-mezah-vseukrainskoi-p...>

10 Наказ МОЗ України № 2118 від 13.12.2023 «Про організацію надання психосоціальної допомоги населенню» URL: <https://zakon.rada.gov.ua/laws/show/z0126-24#Text>



когнітивно-процесуальна терапія, когнітивна терапія, пролонгована експозиція та інші інтервенції та методики базовані на КПТ), логотерапія та екзистенційна терапія, майндфулнес-базований підхід, позитивна психотерапія, протокол реконсолідації травматичної пам'яті, психодраматична терапія.

Треба відмітити, що серед цих методів є такі, що рекомендовані для роботи зі станами усієї амплітуди невротичних, пов'язаних зі стресом, розладів і насамперед, такі «важковики», як: когнітивно-поведінкова терапія, логотерапія з екзистенційною терапією, позитивна психотерапія, інші – тільки для роботи з розладами спектру реакції на тяжкий стрес і розлади адаптації, це: арт-терапія, метод десенсибілізації і репроцесуалізації рухом очей (EMDR), майндфулнес-базований підхід, протокол реконсолідації травматичної пам'яті, психодраматична терапія. Використання емоційно-фокусованої терапії рекомендовано виключно при роботі з посттравматичним стресовим розладом.

Однак, даний наказ містить інформацію про те, що «цей Перелік методів і наведені в ньому рекомендації не є виключними. Застосовуватись можуть і інші методи, відсутні в переліку, які мають рівні доказовості А чи В», а «...застосування конкретного методу психотерапії (інтервенції, методики) до конкретного розладу чи стану визначається стандартами медичної допомоги та відповідними клінічними протоколами».

Наказом МОЗ України від 19.07.2024 № 1265 затверджено уніфікований клінічний протокол первинної та спеціалізованої медичної допомоги «Гостра реакція на стрес. Посттравматичний стресовий розлад. Порушення адаптації», розроблений мультидисциплінарною робочою групою провідних фахівців України на основі клінічної настанови з урахуванням сучасних міжнародних рекомендацій та вимог доказової медицини з метою визначення і розробки комплексу заходів з профілактики, раннього і своєчасного виявлення, діагностики, лікування та реабілітації гострої реакції на стрес, розладів адаптації, посттравматичного стресового розладу та впровадження медико-організаційних і лікувально-діагностичних підходів на основі сучасних принципів доказовості<sup>11</sup>.

В цьому протоколі повноцінно відображено сучасну діагностично-лікувальну тактику менеджменту пацієнтів з усім нозологічним спектром

11 Наказ МОЗ України від 19.07.2024 № 1265 «Про затвердження Уніфікованого клінічного протоколу первинної та спеціалізованої медичної допомоги «Гостра реакція на стрес. Посттравматичний стресовий розлад. Порушення адаптації». URL: <https://moz.gov.ua/uk/decrees/nakaz-moz-ukrayini-vid-19-07-2024-1265-pro-zatverdzhennya-unifikovanogo-klinichnogo-protokolu-pervinnoyi-ta-specializovanoyi-medichnoyi-dopomogi-gostra-reakciya-na-stres-posttravmatichnij-stresovij-rozlad-porushennya-adaptatsiyi>

стрес-асоційованих розладів – від гострої реакції на стрес, посттравматичного стресового розладу, розладів адаптації до інших реакцій на тяжкий стрес та реакції на зтяжний стрес, неуточненої. Всі діагностичні і терапевтичні процедури, рекомендовані для впровадження даним документом, ґрунтуються на результатах медичних досліджень з високим рівнем доказовості стосовно ефективності і безпеки медичних заходів та організаційних принципів її надання.

Згідно з даним протоколом, необхідними діями при роботі зі стрес-асоційованими розладами є обов'язкове застосування психотерапевтичної допомоги з використанням наступних психотерапевтичних технологій когнітивно-поведінкової терапії: травма-фокусованої когнітивно-поведінкової терапії – для дітей, підлітків і дорослих із ПТСР, десенсибілізації та переробки рухом очей – для дорослих, когнітивно-процесуальної терапії, пролонгованої експозиційної терапії, та бажаним використанням наративно-експозиційної терапії – для дорослих.

**Травма-фокусована когнітивно-поведінкова терапія (ТФ-КПТ)**, створена Джудіт Коен, Антоні Маннаріно, Естер Деблінджер (2006) – короткостроковий метод психотерапії, заснований на наукових дослідженнях дітей та підлітків, які, після того, як вони зазнали однієї або декількох травмуючих подій, у тому числі фізичне і сексуальне насильство. ТФ-КПТ ефективна у вирішенні посттравматичних стресових симптомів, занепокоєння, депресії, страху, поведінкових проблем та почуття сорому і недовіри. ТФ-КПТ входить у когнітивно-поведінковий підхід психотерапії, орієнтований працювати з дітьми та підлітками, і навіть їх батьками. Крім допомоги дітям у подоланні симптомів травми, ТФ-КПТ допомагає батькам підтримувати своїх дітей у ефективному керуванні симптомами травми<sup>12</sup>. ТФ-КПТ показана для 4 видів травм, незалежно від віку: травма власних помилок, травма втрати, травма відносин, екзистенційні травми.

Компоненти ТФ-КПТ: психоосвіта про психічну травму та нагадування про неї, робота з батьками, включаючи навички виховання дітей, формування індивідуальних релаксаційних навичок клієнта, навчання ефективному вираженню емоцій, допомога клієнтам ідентифікувати та справлятися з цілим рядом емоцій. (це дозволяє змінювати негативні чи марні думки про психічну травму), проговорення, розповідь про травму, у якому клієнти описують осо-

12 Watkins, L. E., Sprang, K. R., & Rothbaum, B. O. (2018). Treating PTSD: A Review of Evidence-Based Psychotherapy Interventions. *Frontiers in behavioral neuroscience*, 12, 258. URL: <https://doi.org/10.3389/fnbeh.2018.00258> <https://www.ncbi.nlm.nih.gov/pmc/articles/PMC6224348/>



бисті травматичні переживання. Вони є важливими компонентом психотерапії, формування навичок екологічних спогадів про травму в природних умовах клієнта, щоб подолати уникнення ситуацій, які вже не є небезпечними, але які нагадують йому про початкову психічну травму, супутньо – дитячо-батьківські заняття (або групова терапія), які допомагають клієнтам (дитині) та учасникам групи (батькам) розмовляти один з одним про психічну травму дитини. Заключний етап психотерапії підвищує безпеку та розвиток у майбутньому, допомагає клієнту відновити імпульс розвитку та охоплює будь-які інші навички, які потрібні йому для підтримання власного стану.

Яка ж має бути послідовність ефектів ТФ-КПТ? На початку треба розібратися з тим, чому і як травма так сильно впливає на життя пацієнта зараз. Після першого пункту необхідно навчитися формувати індивідуальні навички релаксації, а далі навчитися ефективному вираженню емоцій. Після цього слід розповісти про травму і описати свої особисті травматичні переживання. Пізніше потрібно оволодіти своїми спогадами про травму в природних для вас умовах, щоб подолати уникнення ситуацій, які вже не є небезпечними, але все ще нагадують вам про початкову психічну травму. Потім слід провести групову терапію, яка допоможе учасникам групи розмовляти один з одним про психічну травму, ділитися своїми переживаннями з цього приводу.

На заключному етапі необхідно підвищити безпеку, що сприятиме вашому розвитку в майбутньому, а також формуванню інших навичок, які необхідні для припинення психотерапії.

**Десенсибілізація та репроцесуалізація рухом очей (EMDR)** – комплексний багатокомпонентний психотерапевтичний підхід, який був розроблений Франсін Шапіро наприкінці 1980-х років. Рекомендований як засіб ефективного втручання при ПТСР, асоційованого з бойовим стресом, більшістю відповідних клінічних настанов. EMDR-терапія допомагає переробляти травматичні спогади й інший несприятливий життєвий досвід, який викликає негативні думки, емоції та поведінку, внаслідок чого вони перестають бути психологічно обтяжливими для людини.

Мета EMDR-терапії – зменшення рівня дистресу та підсилення адаптивних переконань, пов'язаних із травматичним досвідом.

Під час проведення терапії індивід фокусується одночасно на пов'язаних із травмою образах, спогадах, емоціях, думках і тілесних відчуттях, рухаючи очима зі сторони в сторону. Так, при типовій сесії терапевт просить пацієнта, не повертаючи голови, слідкувати очима за рухами пальців (терапевта), які

здійснюються в полі зору пацієнта з одного боку до іншого, при цьому слід згадувати минулий травматичний досвід<sup>13</sup>.

Етапи проведення EMDR:

1. збирання анамнезу та оцінювання попереднього стану пацієнта,
2. проведення власне десенсибілізації,
3. вибір позитивних когніцій,
4. перевірка щодо залишкових ефектів травми,
5. закінчення сеансу та повторна оцінка стану пацієнта.

Зазвичай один такий сеанс триває від 60 до 90 хвилин.

Сесія може повторюватися стільки разів, скільки необхідно.

**Когнітивно-процесуальна терапія** (Cognitive Processing Therapy – CPT) – високоструктурований підхід до лікування стрес-асоційованих психічних розладів, що складається з 12 щотижневих сеансів, кожен тривалістю близько години. Заняття можуть відбуватися в індивідуальному, груповому або комбінованому форматі. Їх можна пропонувати особисто чи онлайн<sup>14</sup>.

CPT ґрунтується на ідеї про те, що симптоми ПТСР виникають через конфлікт між уявленнями про себе та світ, що існували до травми, та інформацією, отриманою після травми. Саме у момент коли вони не збігаються, виникають проблеми.

Мета терапії – виявити «точки застрягання» та когнітивні помилки, у тому числі, дисфункціональні переконання про себе, та усунути їх.

Структура сесії CPT:

Сесія 1. Початок терапії

Сесія 2. Значення події

Сесія 3. Ідентифікація думок і почуттів

Сесія 4. Пригадування травматичної події

Сесія 5. Робота над наративом

Сесія 6. Конфронтаційні запитання

Сесія 7. Патерни проблемного мислення

Сесія 8. Питання безпеки та довіри

Сесія 9. Питання довіри

Сесія 10. Питання влади і контролю

Сесія 11. Питання самооцінки

Сесія 12. Питання інтимності та значення події

13 Сошенко Т., Габінська А. Ефективність психотерапії та фармакотерапії в лікуванні ПТСР у військовослужбовців і ветеранів (2018) *НейроNews Психоневрологія та нейропсихіатрія*. №3 (96), С. 32-36.

14 Cognitive processing therapy for posttraumatic stress disorders. URL: <https://cptforptsd.com>

**Пролонгована експозиційна терапія (ПЕТ)** – вид когнітивно-поведінкової терапії, націлений на реструктуризацію закарбованих жахливих картин, які споглядала людина під час війни. Мета – забрати травматичну наповненість таких картин і, відповідно, проблем, пов’язаних з їх постійним проживанням.

ПЕТ має на меті поступову роботу з травматичними подіями чи тими спогадами, які становлять для людини стрес та проковують негативі переживання. Експозиція може відбуватися як в реальності, тобто зіткнення зі своїм страхом (наприклад, піти в переповнене кафе при соціальній тривожності), так і в уяві (повернутися думками в те місце та опрацювати травматичний спогад)<sup>15</sup>.

Наративна експозиційна терапія (НЕТ) – метод психотерапевтичного лікування для тих, хто пережив складні травматичні події, що загрожують життю. НЕТ базується на визнанні того, що травматичний досвід зберігається у двох окремих аспектах системи пам’яті: асоціативній пам’яті, в якій реєструються всі чуттєві сприйняття та почуття, пов’язані з подією, та автобіографічній пам’яті, де фіксується часова послідовність. Метою НЕТ є відновлення зв’язку між ними та пам’яті системи, яка більше не функціонує під час травмуючих подій<sup>16</sup>.

Структура сесії НЕТ:

1-й сеанс – діагностика і психоосвіта,

2-й сеанс – «Лінія життя»,

3-й сеанс – розповідь,

4-й і наступні (10-12) сеанси – експозиційні сесії, закінчення розповіді, останній сеанс модуля НЕТ.

Терапевтичні елементи НЕТ:

- активна хронологічна реконструкція автобіографічної/епізодичної пам’яті;
- ретельна експозиція «гарячих точок» і повна активація пам’яті страху з метою модифікації емоційної мережі (тобто вироблення вміння відокремлювати травматичний спогад від умовної емоційної реакції і розуміння тригерів лише як тимчасово асоційованих сигналів) через детальну розповідь про травматичну подію і її уявлення;
- осмислене пов’язування та інтеграція фізіологічних, сенсорних, когнітивних і емоційних реакцій з часовим, просторовим та життєвим

15 Clinical Practice Guideline for the Treatment of Posttraumatic Stress Disorder (PTSD) in Adults, American Psychological Association (2017). URL: <https://www.apa.org/ptsd-guideline>; Будянська М.П. Особливості проведення психологічної реабілітації військовослужбовців в Україні. Кваліфікаційна робота освітнього ступеню бакалавр, Київ, 2024. С. 23.

16 Шнайдер У., Клуатр М. Доказові методи лікування психологічних розладів, пов’язаних із травмою (U. Schnyder, M. Cloitre (eds.), Evidence Based Treatments for Trauma-Related Psychological Disorders). URL: [https://doi.org/10.1007/978-3-030-97802-0\\_12](https://doi.org/10.1007/978-3-030-97802-0_12)

- контекстом (тобто, усвідомлення початкового контексту набуття умовних реакцій, їх повторення у подальшому житті);
- наприкінці терапії – когнітивна переоцінка поведінки та когнітивних патернів (тобто когнітивних викривлень, автоматичних думок, переконань, реакцій), а також переосмислення смислового змісту через опрацювання негативних, страшних і травматичних подій;
  - перегляд позитивного життєвого досвіду для здобуття (психологічної) опори та коригування основних припущень;
  - відновлення власної гідності через задоволення потреби у визнанні завдяки чіткій правозахисній спрямованості «свідчення».

Таким чином, уніфікований клінічний протокол не дає рекомендацій для застосування при веденні випадків стрес-асоційованих розладів таких психотерапевтичних інструментів, як логотерапія і екзистенційна терапія, позитивна терапія, арт-терапія, психодрама, емоційно-фокусована терапія, протокол реконсолідації травматичної пам'яті.

Але, згідно зі стандартною світовою практикою, дані методи можуть бути включені в локальні протоколи лікувальних установ, які розроблені на основі уніфікованого клінічного протоколу первинної та спеціалізованої медичної допомоги «Гостра реакція на стрес. Посттравматичний стресовий розлад. Порушення адаптації», при умові доказовості А чи В щодо їх ефективності і безпечності при даній патології.

На наш погляд, перспективу включення в подібні документи має, перш за все, протокол реконсолідації травматичної пам'яті, як специфічний інструмент, що працює виключно в сегменті ПТСР, а не всіх невротичних станів. Він є дієвим, короткостроковим, та таким що зараз активно розвивається і це дає змогу накопичити дані щодо його результативності відповідного рівню доказовості<sup>17</sup>. Також, можливо, в якості додаткового

17 Sturt, J., Rogers, R., Armour, C., Cameron, D., De Rijk, L., Fiorentino, F., Forbes, T., Glen, C., Grealish, A., Kreft, J., Meye de Souza, I., Spikol, E., Tzouvara, V., & Greenberg, N. (2023). Reconsolidation of traumatic memories protocol compared to trauma-focussed cognitive behaviour therapy for post-traumatic stress disorder in UK military veterans: a randomised controlled feasibility trial. Pilot and feasibility studies, 9(1), 175. URL: <https://doi.org/10.1186/s40814-023-01396-x>; Astill Wright, L., Horstmann, L., Holmes, E. A., & Bisson, J. I. (2021). Consolidation/reconsolidation therapies for the prevention and treatment of PTSD and re-experiencing: a systematic review and meta-analysis. *Translational Psychiatry*, 11(1), 453. URL: <https://doi.org/10.1038/s41398-021-01570-w>; Kitchiner, N.J., Lewis, C., Roberts, N. P., & Bisson, J. I. (2019). Active duty and ex-serving military personnel with post-traumatic stress disorder treated with psychological therapies: systematic review and meta-analysis, *European Journal of Psychotraumatology*, 10:1, 1684226. URL: <https://doi.org/10.1080/20008198.2019.1684226>; Gray, R. M., Budden-Potts, D., Schwall, R. J., & Bourke, F. F. (2021). An open-label, randomized controlled trial of the reconsolidation of traumatic memories protocol (RTM) in military women. *Psychological Trauma: Theory, Research, Practice, and Policy*, 13(6), 641–651. URL: <https://doi.org/10.1037/tra0000986>; Gray, R., Budden-Potts, D., & Bourke, F. (2017). Reconsolidation of Traumatic Memories for PTSD: A randomized controlled trial of 74 male veterans. *Psychotherapy Research*, 29(5), 621–639. URL: <https://doi.org/10.1080/10503307.2017.1408973>; Tylee DS, et al. Evaluation of the reconsolidation of traumatic memories protocol for the treatment of PTSD: a randomized, wait-list-controlled trial (2017). *J Military Veteran Fam Health*, 3(1):21–33. URL: <https://doi.org/10.3138/jmvfh.4120>

(допоміжного) методу може бути включена арт-терапія, яка жодним чином не може розглядатися в якості монотерапії стрес-асоційованих розладів.

В той же час, немає юридичних обмежень для застосування при роботі зі стрес-асоційованими станами і інших методів психотерапії, про які йде мова в зазначеному наказі МОЗ України.

В цілому, оптимальною лікувально-реабілітаційною стратегією менеджменту стрес-асоційованих розладів психічної сфери є холістичний мультимодальний міждисциплінарний принцип роботи, та коректне і своєчасне застосування, в першу чергу, нефармакологічних – психоосвітніх і психотерапевтичних втручань, обраних на основі evidencebased і evidence-informed підходів, що зможе забезпечити надання високодиференційованої і високоефективної спеціалізованої медико-психологічної і психіатричної допомоги при роботі зі станами, обумовленими психічною травмою військового часу.

---

**МОЙСЕЄНКО Валентина Олексіївна,**  
доктор медичних наук, професор,  
академік НАН ВО України,  
Національний медичний університет  
імені О.О. Богомольця  
ORCID ID: 0000-0003-1402-6028

## **НЕПРОСТІ ПИТАННЯ ВІЙНИ: НАУКА, ОСВІТА, ВІРА**

Проведенням конференції «Відновлення та подальший розвиток освіти і науки України в період глобальних викликів сьогодення» ГО «Національна академія наук вищої освіти України» як і чимало дослідницьких установ та університетів прагне привернути увагу суспільства до потреб освіти і науки. Не залишаються осторонь і Національний фонд досліджень України. Науковий комітет Національної ради України з питань розвитку науки і технологій, директорат науки та інновацій Міністерства освіти і науки України, Фонд Президента України з підтримки освіти, науки та спорту, ініціативні команди UAScience.reload та Science at Risk та інші. Сьогодні надто часто лунає думка, що війна – це час для виживання, а реформи будуть потім, після війни. Нинішні проблеми наукової сфери лише частково пов'язані з війною. Про це свідчать і показники щодо кількості дослідників,

які знижувалися останні десять років (хоча в Європі – зростали), і видатки на дослідження у відсотках від ВВП. Нині у світі говорять про високу стійкість української держави, суспільства та інституцій. Але ця стійкість дуже сильно залежить від попередньої історії.

Війна в Україні підштовхнула багатьох громадян свідомо зробити власний цивілізаційний вибір. Від початку агресивних дій північного сусіда більшість українців відокремили себе від росіян. У 2022 році Київський інститут соціології запропонував відповісти на питання: «Ким ви, перш за все, себе вважаєте»? До початку повномасштабного вторгнення 64,6 % передусім ідентифікували себе, як громадян своєї країни. Тепер показник цей зріс до 85 %. Цікаво, що менше 3 % вважають себе представником якогось етносу. 6 % асоціюють себе із малою батьківщиною – краєм, селом чи селищем. 4 % мислять широко – вважають себе Громадянами Світу, або Європи. Усвідомлення себе як українця пережило три хвилі його підвищення: після Помаранчевої революції (51,6 %), Революції гідності та початку російської агресії (64,4 %), повномасштабного вторгнення (84,6 %). Тривалий час Україна перебувала під владою двох імперій: 80 % її земель входили до складу російської імперії. 20 % території потрапили під владу династії Габсбургів і пізніше входили до складу імперії Австро-Угорської Імперії Габсбургів, до якої входили землі західної України, бракувало центральних установ, які могли би уніфікувати управління. Тому влада тут була більше схильна до компромісів. Але з приходом цієї влади становище селян-українців погіршилося, бо їх відрізали від колишніх ринків збуту. Можливості для економічного зростання регіону були обмежені. Під час попереднього панування поляків західні українці втратили суспільну еліту. Існувало лише дві верстви: селяни, та невелика кількість священиків. Під час Революції гідності була утворена Громадянська Церква України, що, хоч й не набула офіційного статусу, проте успішно об'єднувала представників різних конфесій, що поділяють духовні цінності та ідеали.

Наука довгий час функціонувала не найкращим чином. Наприклад, інтеграція до світового дослідницького простору трималась в основному на науковцях, роль держави обмежувалася підписанням міжнародних угод. З початком війни додалися нові проблеми: розрив зв'язків усередині наукових колективів, неможливість планувати наукові дослідження, невідомо, чи буде доступ до інфраструктури, чи збережеться дослідницька група, а це потребує гнучкості прийняття рішень. Додалося проблем і на рівні



інституцій. Державна політика не мала достатньої спроможності й до війни (не було коштів, розуміння, управлінської культури, рішення ухвалювалися без наукової експертизи тощо), нині ж, під час кризи, нарощувати цю спроможність ще складніше.. Після Другої світової війни у Великобританії при кожному з міністерств впроваджена посада Chief Scientific Advisor – це людина, яка має у своєму розпорядженні науковців, що допомагають кожному з міністерств ухвалювати рішення. Питання освітньої реформи – це виклик сьогодення

Серед наявних проблем: слабкий зв'язок науки з економікою, обмежений попит на наукові дослідження й невисокі стимули для приватних інвестицій; втрата загальної стратегії розвитку науки (її почали розглядати як мистецтво, а не як пріоритет політики); відсутність довіри між основними стейкхолдерами, пострадянська структура управління й організації науки, відсутня стратегія розвитку чи модернізації матеріальної бази, недостатня міжнародна співпраця. низький рівень володіння англійською мовою, низька академічна мобільність (пов'язана з невисокими зарплатами), відірваність від світової науки, відсутність стратегії тощо. Бізнес не завжди володіє інформацією: що може запропонувати науковий осередок, конкретний вчений, установа чи ЗВО. Метою бізнесу є збільшення прибутків, і якщо наукові розробки й дослідження не будуть цьому сприяти, ніякий бізнес не буде вкладатися. Правильно говорити не про допомогу (сьогодні більшість заощаджень йде на допомогу ЗСУ – це вимога часу), а про інвестиції в науку.

Щодо збереження основної частини людського капіталу. Слід зазначити, що війна, розв'язана рф, триває третій рік, а якщо вести відлік з 2014 – 10 років. Результати опитувань свідчать: 73 % дослідників мають психологічні проблеми, їм складно виконувати дослідження, хоча б тому, хто хотів займатися наукою – постаріли на десятиліття, не мають відповідного рівня мотивації і концентрації, тому зростає імітація науки, академічна недоброчесність. Нині в освіті дедалі частіше використовують термін «освітні розриви». Він говорить про різницю в навчальних досягненнях учнів з різних верств, а також – під час пандемії, війни, вимушеного переміщення. Повномасштабне вторгнення рф на територію України, яке розпочалося 24 лютого 2022 року, призвело до тяжких наслідків освіти і науки в нашій країні. Багато вишів було зруйновано або пошкоджено. Тисячі здобувачів освіти, вчителі, професорсько-педагогічний склад

закладів вищої освіти України вимушені були змінити місце проживання в самій країні або виїхати за кордон. У науці теж спостерігаються «наукові розриви» (на індивідуальному, колективному, інституційному, державному, міжнародному рівнях), оскільки вони вказують на те, з чим ми прийшли до моменту кризи, що поглибилося, які тренди є критичними. Потрібно розуміти довгострокові проблеми, без розв'язання яких неможливо компенсувати нові виклики. Старі «пробіли» не дозволятимуть системі відновлюватися. Величезне значення у повоєнному відновленні має людський капітал, бо ж наука – це вчені. Людський капітал потрібно не лише зберегти (щоб люди не пішли з галузі від безгрошів'я), а й подбати про його розвиток, допомогти дослідникам, які перебувають у шоку від війни, повернутися до наукового життя. МОН намагається співпрацювати з бізнес-інституціями, залучати бізнес до інформаційних заходів, проводити хакатони, фестивалі інновацій, влаштовувати пітчинги тощо.

Післявоєнне відновлення ставить перед Україною серйозні задачі. Найперша з них – глибинна модернізація економіки. Трансформувати ж низькотехнологічну вуглецевовмісну промисловість до конкурентного рівня можливо лише на основі науки та інновацій. Фінансові можливості держави нині лімітовані, тому важливо залучати до співпраці бізнес. Потрібно сформулювати засади, на яких ґрунтуватиметься повоєнне відновлення науки, чесно визнати, що це вимагає змін у державній політиці й фундаментальної реформи наукової сфери. Драйвером змін може стати довгострокова підтримка ЄС. Ця підтримка має сприяти розвитку нових політик, організаційних структур та інструментів на тлі розвитку комунікаційних зв'язків. Українці мають амбітне бачення країни після перемоги, прагнуть побудувати сильну, розумну, високотехнологічну країну. Вкрай необхідним напрямом є безперервний професійний розвиток освітян і науковців в умовах воєнного і повоєнного стану, відновлення освітньої інфраструктури, зміцнення матеріально-технічної бази освітніх закладів. Звісно, зробити це можна лише на основі розвитку і зміцнення освіти, науки і віри.



**МЕЛЬНИКОВА Руслана Миколаївна,**

кандидат педагогічних наук, доцент,

Ізмаїльський державний гуманітарний університет

ORCID ID: 0000-0001-8187-1921

**АНГЕЛОВСЬКА Катерина Владиславівна,**

кандидат філологічних наук, викладач,

Південноукраїнський національний

педагогічний університет імені К. Д. Ушинського

ORCID ID: 0000-0001-9345-3655

## **ОРГАНІЗАЦІЯ НАВЧАННЯ В ЗАКЛАДАХ ЗАГАЛЬНОЇ СЕРЕДНЬОЇ ОСВІТИ В ПЕРІОД ГЛОБАЛЬНИХ ВИКЛИКІВ СЬОГОДЕННЯ**

Ковідний період в Україні, спричинений пандемією COVID-19, воєнні дії РФ проти України внесли свої корективи в організацію освітнього процесу. Саме ці чинники вплинули на впровадження реформи «Нова українська школа». Підготовка вчителів-предметників до роботи в 5–6 класах НУШ не була реалізована на належному рівні через брак фінансування, відсутність підручників, змоги проводити повноцінне навчання. Перехід на дистанційну форму вимагав використання різних вебсерверів, платформ, ресурсів, соціальних мереж і відповідного програмного забезпечення. Вимушене дистанційне навчання стало викликом для всіх учасників освітнього процесу: вчителів, учнів, батьків. Організувати якісне навчання з використанням цифрових технологій, керувати освітнім процесом віддалено, зацікавлювати й мотивувати учнів до навчання, підтримувати взаємодію всіх учасників освітнього процесу, досконало володіти інструментами комунікації виявилось зовсім непросто.

Щодо організації та управління навчанням у дистанційному форматі роль учителя є надзвичайно великою. Зросла його роль в організації та управлінні навчанням у дистанційному форматі, зокрема виявились необхідними вміння працювати з аудиторією онлайн, володіння компетентностями щодо роботи з цифровими інструментами, здатність координувати процес навчання, постійно вдосконалюючи власні навички.

У зв'язку з введенням у навчальний процес дистанційної форми навчання виникла необхідність у застосуванні візуальних та аудіовізуальних засобів навчання: комп'ютера, Інтернета, мультимедійних презентацій, відеофільмів та ін.

Останнім часом з'явилося багато праць щодо візуальних засобів навчання. Так, Вітченко А.М. зосереджує увагу на характеристиці сучасних технологій візуалізації навчального матеріалу, виділяючи інфографіку, сторітелінг, скрайбінг, скетчноутинг, звертаючи увагу на їхню дидактичну спрямованість і проблеми реалізації<sup>1</sup>. Житеньова Н. розглядає технології візуалізації в сучасних технотрендах, виділяючи при цьому BYOD, мобільне навчання, хмарні технології, віртуальні лабораторії, робототехніку, гейміфікацію<sup>2</sup>.

Технологія візуалізації навчальної інформації – система, яка включає комплекс навчальних знань; візуальні способи їхнього представлення; візуально-технічні засоби передачі інформації; психологічні прийоми використання та розвитку візуального мислення в процесі навчання<sup>3</sup>.

До найбільш поширених візуалізацій на сучасному етапі можна віднести навчальні мультимедійні презентації. Інформація в них подається у вигляді слайдів в інтерактивній мультимедіа-формі, які об'єднані певною темою й єдиним дизайном. Вони унаочнюють теоретичний матеріал, який пояснює вчитель, полегшують його сприйняття та запам'ятовування. Вчитель може керувати темпом демонстрації слайдів, коментуючи зображене на ньому. Мультимедійні презентації особливо доречно було використовувати в 5–6 класах НУШ, коли паперові підручники були відсутні. На слайдах можна розмістити не лише теоретичний матеріал, але й вправи, тестові завдання, QR-коди з посиланнями на різні види інформації: відеофільм, рубрику «Цікаві факти про письменника», вправи LearningApps та ін.

Основними властивостями мультимедіа-наочності є: гнучкість, адаптивність до користувача, інтерактивність, інсценоване подання інформації, сучасність, яка підвищує інтерес до такого виду діяльності.

Переваги мультимедійних навчальних презентацій полягають у тому, що допомагають засвоїти базові знання з предмета, систематизувати засвоєну інформацію, сформувати навички самоконтролю та мотивацію до навчання в цілому.

1 Вітченко А.М., Корнева А.О., Коваленко А. М. Характеристика сучасних технологій візуалізації навчального матеріалу для дітей шкільного віку. URL: <http://surl.li/utwtfx>

2 Житеньова Н.В. Технології візуалізації в сучасних освітніх трендах. Відкрите освітнє е-середовище сучасного університету. URL: <https://openedu.kubg.edu.ua/journal/index.php/openedu/article/view/43/83>

3 Технологія візуалізації навчального матеріалу. URL: <http://surl.li/zhxkru>

З метою підвищення інтересу до уроків української літератури, урізноманітнення завдань, формування інформаційно-комунікаційної компетентності ми використовуємо візуалізацію таймлайн або «стрічку часу» (Рис. 1). За її допомогою можна проілюструвати розвиток подій у просторі й часі. Так, вивчаючи в 7 класі творчість Б. Лепкого, використовували «стрічку часу». Учні мали її заповнити, знаходячи інформацію у підручнику з української літератури або в інших джерелах. Така робота не лише розвиває пам'ять, мислення, а я вчить працювати з додатковою літературою,



Рис. 1. Таймлайн («стрічка часу»)

Хмари тегів – це візуальне подання списку категорій. Перевагами цієї візуалізації є те, що можна запропонувати учням уже готовий матеріал або створити самостійно відповідно до теми, яку вивчають на уроці української мови або літератури.

Застосовувати хмари тегів можна як на уроках української мови, так і української літератури. Так, вивчаючи життя і творчість письменника, ми пропонуємо учням виписати з хмари слів біографічні дані. Або, працюючи над змістом того чи іншого твору, риси характеру головних персонажів.

Хмара містить в собі як візуальну інформацію, так і змістове навантаження – сам текст. Це сприяє більш ефективній роботі з інформацією. Вивчаючи в 6 класі тему «Велика буква та лапки у власних назвах» (Рис. 2), ми використовували хмарку, на якій було відтворено власні назви. Учні повинні були виписати слова, пояснюючи їх написання. Таке завдання ми пропонуємо під час закріплення нової теми.

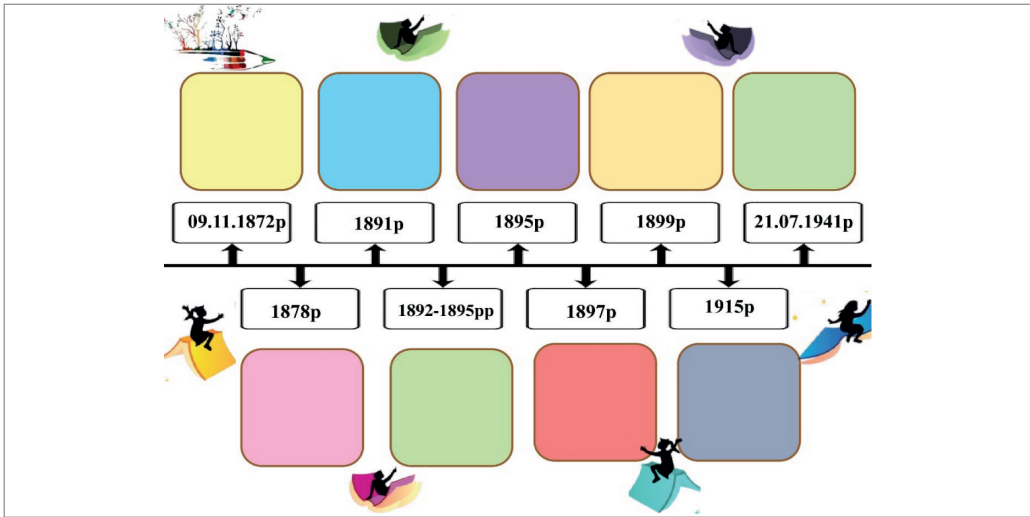

Ментальну карту використовували й на уроках української літератури. Так, вивчаючи в 7 класі повість І. Франка «Захар Беркут», створювали карту розуму (Рис. 3). Виконуючи таке завдання, семикласники пригадують сюжет твору, головних героїв, риси характеру. Ця візуалізація сприяє розвитку в учнів уміння систематизувати матеріал, який засвоювали протягом кількох уроків.



Рис. 3. Ментальна карта до твору І. Франка «Захар Беркут»

Цікавою візуалізацією є кроссенс, що в перекладі з англійської означає «перетин значень». Кроссенс – це візуальний асоціативний ланцюжок, який складається з 9 зображень, кожен з яких пов’язаний з попереднім і наступним. Щоб розв’язати цю візуалізацію, треба знати зміст твору, тому ця технологія сприяє підвищенню мотивації до його прочитання, створює умови для комунікації. Так, вивчаючи в 6 класі творчість Л. Вороніної «Таємне Товариство Боягузів, або Засіб від переляку № 9», ми використовували такий кроссенс (Рис. 4).

Не секрет, що сучасні школярі не люблять читати, тому на уроках української літератури з метою зацікавлення твором використовували буктрейлер. Буктрейлер – це короткий відеоролик, який надихає прочитати книгу. В ньому стисло розповідається сюжет, проте не розкривається інтрига, аби цікаво було читати. В процесі роботи над повістю «Дорогою ціною» М. Коцюбинського в 8 класі пропонували перегляд буктрейлера<sup>4</sup>.

4 Буктрейлер. Коцюбинський М. «Дорогою ціною». URL: <http://surl.li/cvcvki>



Наведені вище приклади застосування візуалізації стимулюють інтерес до навчання, полегшують сприйняття й запам'ятовування інформації, розвивають мислення, уяву, увагу, пам'ять, формують навички самоконтролю, підвищують мотивацію до навчання й рівень успішності як на уроках української мови, так і української літератури.



1. Повесть – «Тасмне Товариство Боягузів, або Засіб від переляку №9»
2. Клім Джура – головний герой твору.
3. Він має побороти свій страх і врятувати планету від інопланетян.
4. У повісті Землю атакують прибульці з чужої Галактики – підступні і хижі Синьоморди-Квакожері.
5. Клімові в його боротьбі з космічними варварами допомагають інші члени Товариства – Жук і Заєць.
6. Але в центрі Тасмного Товариства-супербуса Соломія.
7. Клім з батьками розвіює насіння, яке вкриває пустелю квітами. Сватання.
8. Клім подумки віддає жабам наказ, вони повертаються в кораблі та відлітають.
9. Л. Воронина - автор твору.

Рис. 4. Кроссенс до твору Л. Вороніної «Тасмне Товариство Боягузів, або Засіб від переляку»

Природні можливості розвитку мислення кожного індивіда реалізуються в процесі його взаємодії з зовнішнім світом, пізнання ним предметів і явищ, засвоєння мисленневих надбань людства. У процесі вирішення проблемних задач, участі в дискусіях, обґрунтуванні власних позицій виникає потреба в застосуванні критичного мислення. Критичне мислення – це складний процес, який починається із залучення інформації та завершується прийняттям рішення. Критично мислити означає: використовувати такі мисленневі операції, як аналіз, синтез, оцінка; ставити питання різних типів і відповідати на них, виходячи із ситуації та інформації; ефективно шукати нове та оцінювати факти й судження.

Технологія формування та розвитку критичного мислення – система діяльності, що ґрунтується на дослідженні проблем і ситуацій на основі самостійного вибору, оцінки й визначення міри корисності інформації для

особистих потреб і завдань. Критичне мислення є досить складним процесом творчої переробки інформації, пов'язаної з її усвідомленням, переосмисленням і творчим генеруванням ідей у результаті такої діяльності. Це процес, що найчастіше починається з визначення проблеми, продовжується пошуком і осмисленням інформації, закінчується прийняттям рішення щодо розв'язання поставленої проблеми.

Методів розвитку критичного мислення дуже багато. Добирати їх учителям слід з огляду на мету, завдання, зміст уроку. Крім того, слід зважати на особливості цих методів, адже на певних етапах уроку вони є ефективнішими, а отже, доречнішими.

Фахівці з критичного мислення передбачають застосування певних стратегій (методів, прийомів, технологій, системи вправ) навчання на кожному етапі уроку.

Упроваджуючи технологію, потрібно враховувати специфіку кожного предмета. Так, наприклад, на уроці української літератури учні не тільки знайомляться з життєвим шляхом письменників, їх творчістю, а й вчать аналізувати, систематизувати здобуті знання, формувати власну думку. Тому так важливо навчити школярів критично оцінювати інформацію, виважено підходити до прийняття рішень.

Навчити учнів правильно та грамотно ставити запитання допоможе стратегія «Методика взаємних питань» або ж прийом «Ромашка Блума». Опрацьовуючи будь-який твір, можна запропонувати дітям таке завдання: складіть 6 указаних типів запитань до твору, впишіть їх у пелюстки.

Просте (Що...? Коли...? Як...? Де...?)

Уточнювальне (Якщо я правильно зрозумів, то ..?)

Пояснювальне (Чому...?)

Творче (Що змінилося б, якщо ..?)

Оцінювальне (Що можна запропонувати для того, щоб...?)

Практичне (Як би ти вчинив на місці...?)

Використання технології розвитку критичного мислення – це засіб створення атмосфери доброзичливості й порозуміння, зняття почуття страху, налаштування на успіх, виявлення творчих здібностей. Освоєння технології критичного мислення є вимогою часу, адже тільки мисляча людина вміє визначати проблему, перевірити використану інформацію, проаналізувати твердження, оцінити альтернативні погляди, виявити наявність підтексту в інформації, синтезувати здобуті знання, зробити висновок, прийняти оптимальне рішення.

Важливим методом розвитку критичного мислення учнів є читання з позначками. «Цей метод активізує процес сприйняття учнями інформації, підвищує ефективність цього процесу через системну розмітку тексту під час читання й обдумування. Метод допомагає учням аналізувати текст, глибше усвідомлювати його зміст та використовувати результати цього аналізу залежно від навчальних завдань. Таке читання вимагає від учня активного й уважного ставлення до тексту: не просто читати, а вчитуватися в текст»<sup>5</sup>. На цьому етапі можна організувати роботу в групах: схарактеризувати світ яян (1 група) і світ пастушка (2 група), добираючи під час читання цитати на підтвердження тієї чи іншої думки. Аналіз образів буде здійснюватися за допомогою методу бесіди. Цей метод «розрахований на активну самостійну роботу учнів як у підготовці питань для розмови, так і під час їх обговорення. До того ж, діалог чи полілог, що реалізується в бесіді, є необхідною, принциповою умовою зацікавленого й аргументованого обговорення змісту виучуваного художнього твору»<sup>6</sup>.

Завдання для 1 групи. Схарактеризуйте світ яян.

- Де мешкають?
- Відшукайте у творі три ключові фрази, які стосуються яян. Про що вони свідчать?
- Мета життя.
- Емоції, почуття.
- Чи щасливі яяни? Чому ви так вважаєте?
- Складіть сенкан із ключовим словом «яяни».

Завдання для 2 групи. Схарактеризуйте світ пастушка.

- Хто він?
- Сенс життя.
- Відшукайте ключові слова в ланцюжку дій хлопця. Про що вони свідчать?
- Найпоказовіший учинок.
- Винагорода.
- Чи щасливий хлопчик? Чому ви так вважаєте?
- Складіть сенкан із ключовим словом «пастушок»<sup>7</sup>.

Під час роботи над твором можна використати метод «Кубик запитань» («Кубик Блума»). Мета такого методу полягає в тому, щоб навчити учнів

5 Пометун О. Урок, що розвиває критичне мислення: навчально-методичний посібник. К.: Видавничий дім «Освіта», 2020. 104 с. С. 55.

6 Ситченко А. Методика навчання української літератури в загальноосвітніх закладах. К.: Ленвіт, 2011. 291 с. С.70

7 Олійник Г. Вивчаємо життєтворчість Емми Андіївської. Дивослово. 2021. № 1. С. 8 – 11.



формулювати запитання різного рівня і стимулювати роботу над ними, організувати взаємодію та взаємоопитування учнів<sup>8</sup>. Кубик Блума являє собою звичайний кортовий кубик, на гранях якого написані певні питання: назви, поясни, чому, придумай, поділися та запропонуй.

**Назви** – найпростіше запитання, яке передбачає назвати предмет, назву, термін, подію чи іншу загальну інформацію.

**Поясни** – дозволяє аргументовано висловити власну точку зору стосовно даного питання, розглядаючи його з різних сторін.

**Чому** – дозволяє визначити причинно-наслідкові зв'язки певного процесу та перевірити рівень розуміння дитиною взаємозв'язку між певними явищами.

**Придумай** – творче запитання, що передбачає формулювання вигадки чи припущення стосовно предмета обговорення.

**Поділись** – передбачає вираження власного емоційного ставлення до предмета обговорення.

**Запропонуй** – надає можливість учневі запропонувати власний варіант практичного застосування тих чи інших знань<sup>9</sup>.

Працюючи над змістом «Казки про яян», можна запропонувати учням такі питання відповідно до методу «Кубик Блума»(Рис. 5):

- **Назви** провідні проблеми, які порушено у творі.  
(Засудження тих, хто чує тільки власне «я», возвеличення доброти, чуйності, прагнення подати безкорисливу допомогу тому, хто її потребує).
- **Поясни**, чому яянам не вдавалося вийти зі свого загадкового світу?  
(«...коли хтось із яян пробує вимовити «ти», в устах яянина це чомусь завжди обертається на «я», і тому брами не відчиняються»)[10, с. 127].
- **Чому** яяни зазнавали невдач при будівництві веж?  
(«Яянинові годі допомогти... Ніхто не може догодити яянинові, бо тільки він сам усе знає і вміє, і то найкраще»)<sup>10</sup>.
- **Придумай** власний фінал до цієї історії.
- **Поділися** враженнями від прочитаного.
- **Запропонуй** свій заголовок до твору.

8 Пометун О. Запитання на уроці: Навіщо? До кого? Як і про що? : метод. посібник для вчителів загальноосвітніх шкіл. К., 2019. 96 с.

9 «Кубик Блума»: інтерактивний метод розвитку критичного мислення. URL: <http://surl.li/blsgvw>

10 Коваленко Л. Т. Українська література: підруч. для 6 кл. закл. загальн. серед. освіти. К., 2014. 240 с. С. 127.



Рис. 5. Кубик Блума

Опрацьовуючи образи казки-притчі, вчитель може запропонувати учням придумати сенквейн (від фр. «п'ять» – це незвичайний неримований вірш, написаний за певними правилами з метою зацікавлення та залучення дітей до поетичної творчості) до основного поняття уроку або тексту за такими правилами:

1. Перший рядок – поняття, якому присвячений вірш, зазвичай іменник.
2. Другий рядок – два прикметники, що характеризують цей іменник й описують ваше уявлення про нього.
3. Третій рядок – три дієслова, які показують, що «робить» поняття або що з ним відбувається.
4. Четвертий рядок – фраза з чотирьох слів, що передає ваше ставлення до поняття (може бути у формі запитання-звернення).
5. П'ятий рядок – одне-два слова, через які людина висловлює свої почуття, асоціації, пов'язані з цим поняттям<sup>11</sup>.

Наприклад:

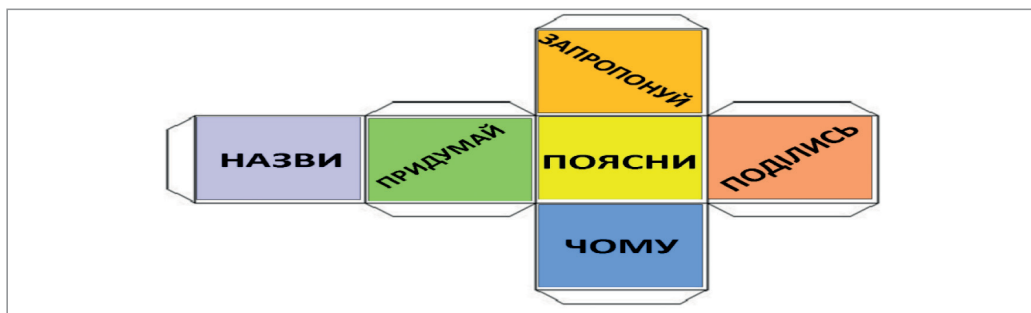
#### **Яяни.**

Байдужі. Самозакохані.  
Не чують, не допомагають, існують.  
Байдужість – це параліч душі.  
Егоїсти.

#### **Пастушок.**

Цілеспрямований. Чуйний.  
Співчуває, допомагає, перемагає.  
Не одяг прикрашає людину, а добрі справи.  
Альтруїст<sup>12</sup>.

11 Пометун О. Урок, що розвиває критичне мислення: навчально-методичний посібник. К.: Видавничий дім «Освіта», 2020. 104 с. С. 98.

12 Олійник Г. Вивчаємо життєтворчість Емми Андієвської. Дивослово. 2021. № 1. С. 8–11.

Важливим методом, який дає змогу поглибити розуміння й осмислення учнями поглядів і позицій щодо спірного питання; розвинути навички свідомого вибору, аргументування, співпраці з тими, хто має схожу позицію є метод «Займи позицію». Учитель пропонує учням дискусійне питання, яке записує на дошці, щоб учні могли на ньому фокусуватися. Він просить учнів визначити власну позицію щодо цього питання, свою думку обґрунтувати.

- Мені подобається бути таким(-ою), як усі, бо...
- Мені подобається бути унікальним (-ою), бо...
- Я вважаю, що всі повинні бути різними, бо...

Мета методу «Риб'ячий скелет» або «Фішбоун» (Рис. 6) – навчити учнів аналізувати текст, розрізняючи факти й думки, причини й наслідки; робити висновки на основі проведеного аналізу, користуючись спеціальним графічним організатором. Цей різновид графічного організатора вчитель зображує на дошці (аркуші паперу) під час обговорення. Біля «голови» записують проблему, яка розглядається. «Скелет» має верхні й нижні «кісточки»: 1) на верхніх вказують причини виникнення проблеми, на нижніх записують проблеми, а на нижніх – факти, які їх підтверджують чи спростовують. Головний принцип полягає в тому, що верхній та нижній рядки записів мають бути логічно пов'язані. «Риб'ячий хвіст» містить висновок з міркувань<sup>13</sup>.



Рис. 6. Метод «Фішбоун»

З метою залучення більшої кількості учнів до роботи на уроці або ж урізноманітнення домашніх завдань, можна використовувати картки (Рис. 7). Вони допомагають зробити урок продуктивнішим, сприяють повторенню великої кількості матеріалу, підвищують інтерес до уроків. Картки можуть містити різні завдання: вставити пропущені букви, зробити розбір слова за будовою, фонетичний аналіз, дібрати спільнокореневі слова, антоніми, синоніми, з'ясувати значення паронімів, побудувати речення за поданою схемою та ін.

<sup>13</sup> Пометун О. Урок, що розвиває критичне мислення: навчально-методичний посібник. К.: Видавничий дім «Освіта», 2020. 104 с.

**БОЧКИ ДЛЯ ЗАМОРОЧКИ**

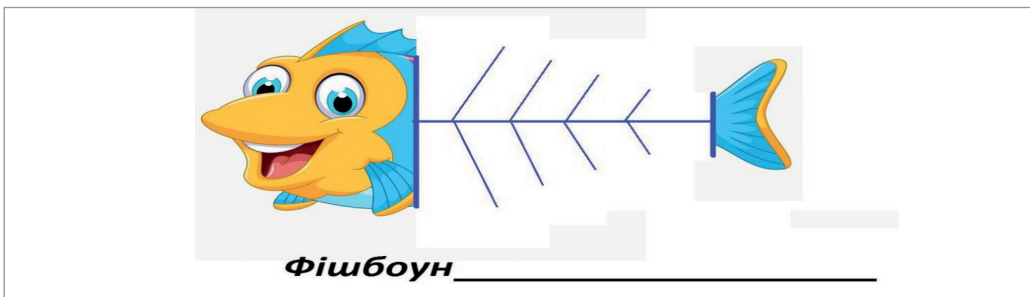

Запишіть речення, вставляючи пропущені букви. Поясніть орфограми. Зробіть морфемний аналіз виділеного слова.

Пр. красний лелека в польоті, і пр. красний його політ. ..хожий на бе..звучну мелодію, що завжди викликає захват (С. Гуцало).

Доберіть спільнокореневі слова до слів *дорога, край*. Складіть з ними речення.

Розберіть за будовою такі слова: рівнесенький, порозходитись, правданий, дійсність, нездара, хлопчисько, хатиночка, звірятко.

Рис.7. Картка «Бочки для заморочки»

Ефективними є цифрові диктанти, сутність яких полягає не в диктуванні тексту, а цифровому позначенні мовних явищ. Їх перевага – швидке оцінювання учнів. Під час написання такого диктанту учні лише проставляють цифри, яким відповідає той чи інший вид. Такий вид роботи розвиває уважність, виробляє навички сприйняття тексту на слух. Вивчаючи в 5 класі тему «Ненаголошені голосні», пропонували такий диктант: запиши

номери слів, які пишуться з – е – або – и -:

- |                 |                  |                |
|-----------------|------------------|----------------|
| 1 – ож...ледиця | 5 – ел...гантний | 9 – дал...чїнь |
| 2 – др...жати   | 6 – кл...котїти  | 10 – печ...во  |
| 3 – ож...вати   | 7 – адр...сат    | 11 – кр...хкий |
| 4 – л...генький | 8 – нап...кти    | 12 – м...даль  |

Вивчаючи у 8 класі тему «Односкладні речення. Види односкладних речень», виконували такий цифровий диктант: де під цифрою:

- 1 – означено-особове речення;
  - 2 – неозначено-особове речення;
  - 3 – узагальнено-особове речення;
  - 4 – безособове речення;
  - 5 – називне.
1. Шануйте здобуєте трудом покоління.
  2. Ведуть коня вороного розбиті копита.
  3. За вікном гуде, співає.
  4. Здобудеш освіту – побачиш більше світу.
  5. Сонцю над світом горіти.

6. Весна. Хліборобська весна. Перший день оранки.
7. Той монастир недавно збудували.
8. З повагою добре не зробиш.
9. Підеш тією стежкою, глянеш кругом себе, і скрізь бачиш зелене море верб, садків, конопель, соняшників та густої осоки.
10. Мело, крутило, скаженіло, огортаючи присмерками весь край.

Вивчаючи в 6 класі тему «Якісні, відносні та присвійні прикметники», проводили такий цифровий диктант: де під цифрою:

- 1 – якісні прикметники;
- 2 – відносні прикметники;
- 3 – присвійні прикметники.

Дерев'яний стіл, батькове майно, гостре слово, золотий годинник, материна ласка, вовча нора, вовча натура, тепла усмішка, чиста блакить, чиста совість, високий дім, рожева мрія, тепле повітря, залізна воля.

Такі завдання ми застосовували на різних етапах уроку: під час закріплення набутих теоретичних знань, під час перевірки того, наскільки діти засвоїли вивчений матеріал.

Досвід підтверджує, що традиційні форми навчання не завжди викликають інтерес до навчання, а отже, не дають ефективного результату. Використання ігрової технології на уроках української мови та літератури надає навчальному процесові різноманітності, зміцнює набуті знання, розвиває комунікативну компетентність, творчі нахили учнів, підвищує інтерес до навчання, знижує психологічне навантаження.

У зв'язку з впровадженням основних положень НУШ у навчальний процес, з урахуванням психологічних та індивідуальних особливостей учнів, з метою підвищення мотивації до вивчення української мови та літератури ми впроваджували на уроках ігрові елементи.

Вивчаючи біографію письменників у будь-якому класі, застосовували фб-сторінки письменників (Рис. 8), літературних героїв. Користуючись різними джерелами, учні їх заповнювали вдома. Фб-сторінка може містити QR-коди, в яких міститься різноманітна інформація: документальні фільми, покликання на текст, кросворди, вправи та ін. Така робота підвищує інтерес до уроків української літератури, активізує мовну діяльність, формує критичне мислення, розвиває творчі здібності дітей. QR-коди дозволяють отримати миттєвий доступ до будь-якої інформації з мережі Інтернет за допомогою смартфонів, а також вміщує великі об'єми відомостей у невеликому зображенні.

Заповнюючи фб-сторінки письменників, учні мали можливість знаходити в різноманітних джерелах інформацію про життєвий і творчий шлях. Звертаючись до QR-кодів, діти дивилися документальні фільми, які розширювали їх кругозір про того чи іншого письменника. Заповнюючи фб-сторінки літературних героїв, учні, користуючись текстом, знаходили в ньому риси характеру, які притаманні тому чи іншому герою, підтверджували їх цитатами. Саме така робота привчає учнів працювати з текстом уважно, добирати потрібний матеріал, критично мислити.

Якщо учням 5-6 класів пропонувалися готові шаблони фб-сторінок, які вони заповнювали, то 7-8 класам – самим їх створити.

The image shows a Facebook profile template for a writer named Volodymyr Sosyura. It includes a profile picture, a search bar, and navigation icons. The main content area is divided into several sections:

- Profile Information:** Fields for "Дата народження", "Місце народження", "Моя родина", "Моя освіта", and "Моя перша збірка".
- Відео про мене:** A section with QR codes and the text "Відеопоезія" and "Перевір себе – розгадай кросворд!".
- Події з життя:** A section with horizontal lines for writing.
- Візуальна діяльність:** A section titled "А чи знаєш ти, як мене називають? (ЗНО: ПЕРИФРАЗ)" featuring three word clouds: "СОЛОВЕЙКО" (with a bird icon), "Найніжніший" (with a lyre icon), and "Співець" (with a house icon). Below each word cloud are lines for writing.
- Візуальна діяльність (додатково):** A section titled "Чи можна звинувачувати Сосюру в націоналізмі?" with the text "Творча спадщина" and lines for writing.

Рис. 8. ФБ-сторінка письменника

Досить часто як на уроках української мови, так і літератури використовували розмальовки. Розмальовка – це книга або сторінка з контурними зображеннями для розфарбування різних композицій олівцями, фарбами, фломастерами або іншими художніми засобами. Всі контури зображення вже надруковані, але

ціле зображення безбарвне. Розмальовка – це не тільки дієвий спосіб розвантажити дитину, а й ефективний інструмент для розвитку та навчання.

Підвищенню мотивації до навчання слугують кросворди. Їх розгадування дає можливість перевірити знання учнів з теорії літератури, знання текстів програмних творів, фактів біографії й творчості письменників. Кросворди розширюють кругозір, розвивають логічне мислення, пам'ять.

Цікавою вправою є й «кросворд навиворіт», коли діти не відповідають на питання, а самі формулюють їх. Така вправа вчить учнів правильно ставити питання, акцентуючи увагу на важливих моментах твору, біографії письменника.

Частотним завданням, яке дає змогу перевірити знання біографії письменників, текстів є «Так чи ні». Після вивчення у 7 класі творчості М. Стельмаха, А. Чайковського, Т. Шевченка, І. Франка учням пропонували питання, на які вони мають дати відповідь: «так» або «ні»:

1. І.Франко народився на Волині.
2. «Гуси-лебеді летять» М. Стельмаха – автобіографічний твір.
3. І. Франко перекладав «Слово про Ігорів похід».
4. Перший «Кобзар» Т.Шевченка налічував всього 10 творів.
5. «За сестрою» А. Чайковського є історичною повістю.
6. А. Чайковський після закінчення Львівського університету працював адвокатом.
7. М. Стельмах є батьком Ярослава Стельмаха, автора повісті «Мітькозавр із Юрківки, або Химера лісового озера».
8. Твір Т. Шевченка «Тополя» – це поема.
9. Вірш Т. Шевченка «Як умру, то поховайте...» після смерті поета дістав назву «Заповіт».

Такі й інші ігрові елементи ми використовуємо на уроках української мови та літератури.

Як показують спостереження, класи, в яких вони застосовуються, мають більшу мотивацію до навчання, читання творів, виконання цікавих завдань, краще орієнтуються в інтерактивних засобах навчання й мають вищий навчальний результат.

Шляхи застосування ігрових елементів можуть бути, як було зазначено вище, різними (картки, цифрові диктанти, фб-сторінки письменників, літературних героїв, розмальовки, кросворди, диктант «Так чи ні» та багато інших).



Отже, гра є інструментом викладання, який активізує розумову діяльність учнів, дає змогу зробити навчальний процес привабливішим і цікавішим, примушує хвилюватися і переживати, що формує могутній стимул до оволодіння мовою, а отже й підвищує успішність навчання. Саме гра, як активна форма пізнавальної діяльності, сприяє реалізації діяльнісного підходу – одного з основних принципів активного навчання, адже в ігровій формі поєднуються різноманітні інтерактивні форми й методи навчання. Ігри мають на меті, крім засвоєння навчального матеріалу, вироблення практичних умінь і навичок, ще й надання учневі можливості самовизначитися, розвивають творчі здібності, сприяють емоційному сприйманню змісту навчання.

У молодшому підлітковому віці (особливо при переході з початкової до основної школи) відбувається демотивованість, тобто зниження інтересу до навчання. Подолати цю проблему частково допоможе застосування в навчальній діяльності методу проєктів. Використовувати його можна як у середніх класах закладів загальної середньої освіти, так і в старших.

Після опрацювання творчості Т. Г. Шевченка в 5 класі учням було запропоновано виконати завдання різних типів, об'єднавшись у групи. При цьому враховувалися здібності учнів, їхні нахили, бажання. Клоуз-тест – це специфічний тип тестового завдання відкритої форми, який передбачає відновлення в зв'язному тексті пропущених слів<sup>11</sup>.

Садок вишневий ... ..,  
Хрущі над вишнями ...,  
Плугатарі з плугами ...,  
Співають ідучи ...,  
А матері вечерять ...  
Сім'я вечеря ...,  
Вечірня зіронька ...,  
Дочка вечерять ...,  
А мати ... ..,  
Так соловейко ...  
Поклала мати ... ..  
Маленьких діточок ...;  
Сама заснула ... ..,  
Затихло все, тільки ...  
Та соловейко ...



Завдання «Факти мовою цифр» вимагало від учнів знань життєвого й творчого шляху письменника: **3** – Тарас був третьою дитиною в сім'ї; **9** – народився 9 березня 1814 року в с. Моринці, **11** – в 11 років став круглою сиротою, **1838** р. – Тарас Шевченко почав відвідувати класи Академії мистецтв, **1840** р. – перша збірка творів «Кобзар».

Пропонувалося укласти сенкан «Тарас Шевченко» – це вірш, що складається з п'яти рядків. Слово «сенкан» походить від французького слова «п'ять» і позначає вірш у п'ять рядків.

1. Перший рядок – тема (іменник).
2. Другий – опис теми (прикметники).
3. Третій – називає дію, пов'язану з темою, складається з трьох дієслів.
4. Четвертий рядок – фраза, переважно з чотирьох слів, висловлює ставлення до теми, почуття.
5. Останній рядок – одне слово – синонім до слова (теми), ніби висновок вірша<sup>14</sup>.

Необхідно було дати відповідь на питання «Який твір Тараса Шевченка тобі сподобався найбільше? Спробуй намалювати ілюстрацію до нього».

З'єднати частини прислів'їв:

Шевченкове слово	сяють, мов зорі.
Шевченків «Кобзар» –	в вікнах не старіє.
Тарасові слова –	облетів увесь світ.
Хто Шевченка прочитав,	то правда жива.
Тарасів «Заповіт»	для народу великий дар.
Шевченкові твори,	той багатший серцем став.
Написати міні-вірш «Чого я навчився у Тараса Шевченка?»	

Після виконання завдань відбувся захист проекту, оцінювання й підбиття підсумків.

Таким чином, описані методи навчання, технології активізують розумову діяльність учнів, дають змогу зробити навчальний процес привабливішим та цікавішим, підвищують успішність навчання, розвивають творчі здібності, сприяють емоційному сприйманню змісту навчання в період глобальних викликів сьогодення.

14 Що таке сенкан і як його робити. URL: <https://naurok.com.ua/scho-take-senkan-yak-pisati-senkan-7191.html>

**НИЖЕНКОВСЬКА Ірина Володимирівна,**

доктор медичних наук, професор,  
Національний медичний університет  
імені О. О. Богомольця  
ORCID ID: 0000-0001-5065-3147

**ВЕЛЬЧИНСЬКА Олена Василівна,**  
доктор фармацевтичних наук, професор,  
Національний медичний університет  
імені О. О. Богомольця  
ORCID ID: 0000-0001-7023-8493

**МЕЛЕШКО Руслан Анатольович,**  
кандидат біологічних наук, асистент,  
Національний медичний університет  
імені О. О. Богомольця  
Україна

## ВПРОВАДЖЕННЯ У ПРАКТИКУ ФАРМАЦЕВТИЧНОГО АНАЛІЗУ МЕТОДУ ВИСОКОЕФЕКТИВНОЇ РІДИННОЇ ХРОМАТОГРАФІЇ

Фармацевтичний аналіз лікарських засобів виконується відповідно до вимог Державної Фармакопеї України (ДФУ), Європейської Фармакопеї та Британської Фармакопеї. Ідентифікацію та кількісне визначення активних інгредієнтів (АФІ) та ексципієнтів виконують, в тому числі, й, хроматографічними методами. Однак, стандартизований фармакопейний метод – рідинна хроматографія не завжди дозволяє виявити та визначити всі неприпустимі домішки у складі субстанцій, які утворюються в результаті хімічної деградації вихідних сполук<sup>1</sup>.

Тому, вкрай важливим є впровадження у фармацевтичний аналіз високотехнологічного інструментального методу вискоелективного рідинної хроматографії (ВЕРХ), який зміг би продемонструвати вищу ідентифікаційну здатність під час визначення домішок у їх складі досліджуваних субстанцій.

<sup>1</sup> Державна Фармакопея України / Державне підприємство «Український науковий фармакопейний центр якості лікарських засобів». – 2-ге вид. Доповнення 5. Х.: Укр. наук. фармакоп. центр якості лік. засобів, 2021. 424 с.; The British Pharmacopoeia 2020. London.2020: I-1298. URL: <https://www.webofpharma.com>

Алоферони відносяться до родини цитокіноподібних пептидів імунної системи комах, які здатні до специфічного корегування механізмів антивірусного та протипухлинного імунітету людини. За ДФУ та Європейською Фармакопеею аналіз субстанції алоферону не виконується. Нами досліджено субстанцію алоферону методом ВЕРХ з метою визначення чистоти субстанції та виявлення неприпустимих домішок. Для виконання експерименту необхідно було розробити умови хроматографування методом ВЕРХ та модифікувати методики дослідження.

*Методи дослідження.* Високоєфективна рідинна хроматографія на хроматографі Agilent 1260 Infinity II з УФ детектором, колонка – ODS Hypersil, 250x4,6x3; комп'ютерний аналіз за програмою OpenLab CDS. Стандарт – фармакопейний стандартний зразок ДФУ алоферону.

Для фармацевтичного аналізу субстанції алоферону використовували наступні умови хроматографування:

- потік – 1,5 мл/хв
- детектування – УФ при 220 нм
- об'єм інжекції – 20 мкл
- температура колонки – 35 °С
- температура зразку – кімнатна
- рухома фаза – ацетонітрил Р – трифтороцтова кислота Р – 2М розчин амонію сульфату Р – вода Р (5 : 0,1 : 10 : 84,9, V/V/V)
- час хроматографування – 12 хв.

При проведенні хроматографічного аналізу зразків алоферону проводився *селективний відбір хроматографічних колонок* для досягнення найбільш якісного розділення піків та для найкращої форми піків. Застосовувалися С18, С8, CN колонки з довжиною 150 та 250 мм.

За результатами попередніх досліджень встановлено, що ***найкращі результати отримуються при застосуванні колонки ODS Hypersil (С18) з довжиною 250 мм та діаметром 4,6 мм.***

Також модифікувалися співвідношення компонентів рухомої фази для отримання найкращих результатів.

Для визначення домішок методом ВЕРХ використовували реактиви: ацетонітрил (чистоти для ВЕРХ), вода (чистоти для ВЕРХ), трифтороцтова кислота (чистоти для ВЕРХ), амонію сульфат.

Після хроматографування досліджуваних зразків 1 та 2 субстанції алоферону отримано наступні результати (табл. 1, 2; рис. 1, 2)

Таблиця 1

### Результати хроматографування зразку 1 – субстанції алоферону

Джерело: дослідження авторів.

	Зразок 1									
	Imp 1		Imp 2		Imp 3		Imp 4		Аллоферон	
	RT	Area	RT	Area	RT	Area	RT	Area	RT	Area
	1,786	8,374	2,272	33,055	3,003	9,065	3,660	267,730	4,005	9584,547
	1,784	8,940	2,272	32,622	3,003	9,045	3,658	267,999	4,003	9593,609
	1,786	8,586	2,272	32,217	3,004	9,112	3,661	267,811	4,006	9590,673
<b>Середнє</b>	<b>1,785</b>	<b>8,633</b>	<b>2,272</b>	<b>32,631</b>	<b>3,003</b>	<b>9,074</b>	<b>3,660</b>	<b>267,847</b>	<b>4,005</b>	<b>9589,610</b>
	Зразок 1 (продовження)								Σ домішок	
	Imp 5		Imp 6		Imp 7		Imp 8			
	RT	Area	RT	Area	RT	Area	RT	Area		
	4,430	55,709	4,822	53,021	5,131	12,971	7,239	140,891		
	4,428	55,971	4,820	53,041	5,130	13,188	7,236	141,170		
	4,431	55,773	4,823	53,149	5,133	13,340	7,237	141,380		
<b>Середнє</b>	<b>4,430</b>	<b>55,818</b>	<b>4,822</b>	<b>53,070</b>	<b>5,131</b>	<b>13,166</b>	<b>7,237</b>	<b>141,147</b>	<b>10170,996</b>	

Джерело: дослідження авторів.



Рис. 1. Хроматограма зразку 1 – субстанції алоферону

Таблиця 2

## Результати хроматографування зразку 2 – субстанції алоферону

Джерело: дослідження авторів

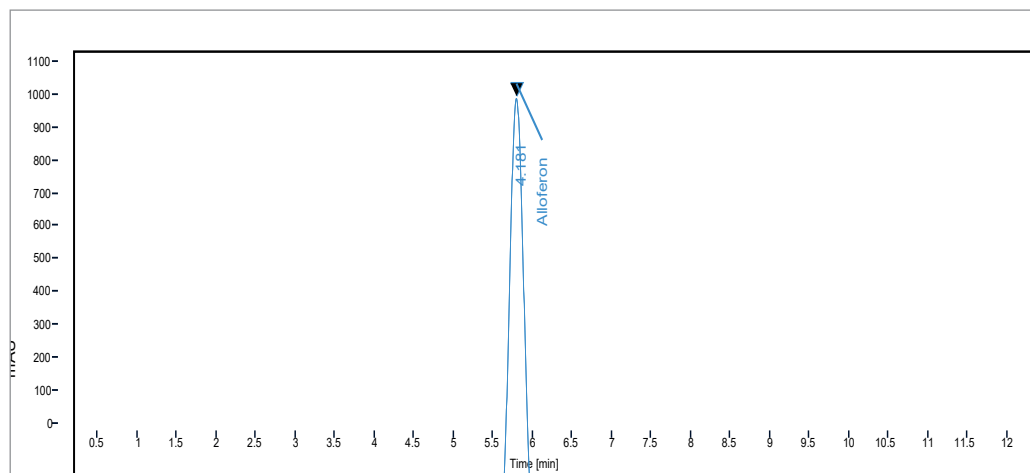
	Зразок 2							
	Imp 1		Imp 2		Imp 3		Imp 4	
	RT	Area	RT	Area	RT	Area	RT	Area
	1,761	13,944	2,270	22,488	3,003	9,126	3,659	266,216
	1,766	12,807	2,270	22,197	3,003	9,252	3,658	266,202
	1,766	12,800	2,270	22,087	3,003	9,188	3,658	266,015
<b>Середнє</b>	<b>1,764</b>	<b>13,184</b>	<b>2,270</b>	<b>22,257</b>	<b>3,003</b>	<b>9,189</b>	<b>3,658</b>	<b>266,144</b>

	Зразок 2 (продовження)							
	Imp 5		Imp 6		Imp 7		Imp 8	
	RT	Area	RT	Area	RT	Area	RT	Area
	4,429	55,495	4,821	53,100	5,129	13,308	7,233	139,498
	4,427	55,419	4,819	53,224	5,127	13,323	7,231	139,700
	4,427	55,467	4,819	53,464	5,126	13,343	7,230	140,022
<b>Середнє</b>	<b>4,428</b>	<b>55,460</b>	<b>4,820</b>	<b>53,263</b>	<b>5,127</b>	<b>13,325</b>	<b>7,231</b>	<b>139,740</b>

Джерело: дослідження авторів.



Рис. 1. Хроматограма зразку 2 – субстанції алоферону

За результатами проведених досліджень встановлено, що в зразку субстанції алоферону № 1 міститься 97,7 % алоферону у порівнянні з стандартним зразком, а у субстанції алоферону № 2 – 97,4 % алоферону у порівнянні з стандартним зразком.

Встановлено, що в наданій субстанції №1 виявлено неідентифіковані супровідні домішки, сумарний вміст яких **становить 2,3 % (при допустимій нормі 4 %)** та не міститься ні одної домішки, кількість якої перевищувало 2 %. В наданій на дослідження субстанції №2 виявлено неідентифіковані супровідні домішки, сумарний вміст яких **становить 2,6 % (при допустимій нормі 4 %)** та не міститься ні одної домішки, кількість якої перевищувало 2 %.

Таким чином, нами було адаптовано та модифіковано умови хроматографічного дослідження методом ВЕРХ алоферону субстанцій з використанням колонки ODS Hypersil (C18) 250 ммх 4,6 мм, запропонована рухома фаза – ацетонітрил *P* – трифтороцтова кислота *P* – 2М розчин амонію сульфату *P* – вода *P* (5:0,1:10:84,9, V/V/V). Виявлена присутність неідентифікованих домішок, які можуть утворюватися в результаті неповного синтезу пептидів.

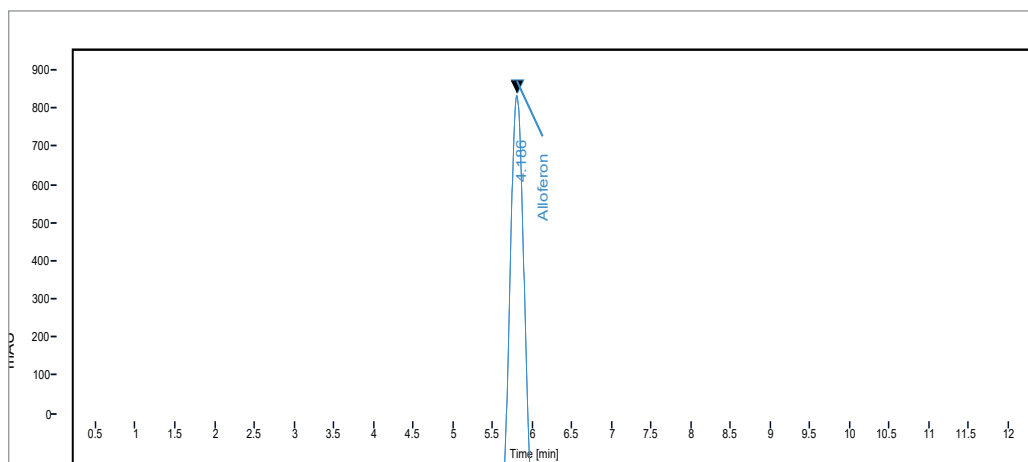
**Andrii FOMENKO,**

Doctor of Law Sciences, Associate Professor,

Honored Lawyer of Ukraine

Professor of Department of Public Law,

Dnipro University of Technology

ORCID ID: 0000-0003-3755-4130

Ukraine

## **FORMATION OF THE INSTITUTE OF MEDIATORS IN UKRAINE: CHALLENGES OF EDUCATION AND CERTIFICATION**

Mediation, as an alternative method of conflict resolution, is an important tool in the modern legal system of many countries, particularly in reducing the burden on the judicial system and ensuring effective dispute resolution. Globally, mediation has long gained popularity, especially in the United States and European Union countries, where it is actively used to resolve various types of conflicts – from family disputes to commercial disagreements. In Ukraine, however, the institution of mediation is still in its formative stages and requires significant efforts to establish an appropriate legal framework, create an effective education system for mediators, and define certification standards.

One of the main issues in the development of mediation in Ukraine is the lack of proper legal regulation of this institution. Although several draft laws propose regulating mediation, their adoption and implementation have been delayed, which slows down the development of mediation practice in the country. For example, Draft Law № 3504 «On Mediation,» which was registered in the Verkhovna Rada of Ukraine in 2020, is an important step in this direction but has not yet been passed<sup>1</sup>. Internationally, mediation is a recognized tool, particularly in European Union countries, where it is regulated both at the national and international levels, according to Directive 2008/52/EC of the European Parliament and the Council of Europe on certain aspects of mediation in civil and commercial matters<sup>2</sup>.

1 Verkhovna Rada of Ukraine. (2020). Draft Law № 3504. Draft Law on Mediation. URL : <https://itd.rada.gov.ua/billInfo/Bills/Card/24519> [in Ukrainian] (23.09.2024).

2 European Union. (2008). Directive 2008/52/EC of the European Parliament and of the Council of 21 May 2008 on certain aspects of mediation in civil and commercial matters. Official Journal of the European Union. URL : <https://eur-lex.europa.eu/legal-content/en/ALL/?uri=CELEX%3A32008L0052> (23.09.2024).



The need to establish a training system for mediators is another critical component of developing the institution of mediation in Ukraine. In many countries worldwide, mediator training follows clearly defined educational standards that include both theoretical and practical skills. At present, Ukraine lacks unified standards for mediator education, which complicates the preparation of qualified professionals in this field. Standardizing educational programs for mediators is essential to ensuring the quality of their work and building public trust. According to studies, the success of mediation largely depends on the qualifications of mediators and their ability to resolve conflicts in a legal and ethical context<sup>3</sup>.

In addition, the issue of mediator certification is highly relevant. In many countries, such as Germany, the United Kingdom, and the United States, certification of mediators is a mandatory requirement for providing services in this field. This ensures that professionals meet certain standards and guarantees the quality of the services they provide<sup>4</sup>. In Ukraine, certification is not yet mandatory, which creates risks for both mediators and their clients, as the lack of proper control over the quality of services can lead to ineffective conflict resolution.

Thus, the development of the institution of mediators in Ukraine faces numerous challenges, including the lack of proper legal regulation, standardization of education, and certification of professionals. These problems require a comprehensive solution, taking into account international experience and the specifics of the Ukrainian legal system, which will allow the integration of mediation as an effective tool for conflict resolution.

Mediation, as a form of alternative dispute resolution, has ancient roots and was used in early civilizations such as China, Egypt, and Rome. It developed alongside the evolution of law and social institutions, serving as an effective mechanism for resolving conflicts within communities and interpersonal relationships. In its modern form, mediation gained significant popularity in the second half of the 20th century, when countries began seeking alternatives to court processes for dispute resolution. In particular, mediation became widely used in the United States in the 1970s due to the increasing number of court cases and the need to reduce the burden on the judicial system<sup>5</sup>.

3 Krychevska, T. (2018). Training of mediators in Ukraine: Analysis of the current state and development prospects. *Legal Journal of Ukraine*, 4, 22–27 [in Ukrainian] (23.09.2024).

4 Waldman, E. (2011). *Mediation: Theory, Policy and Practice*. LexisNexis (23.09.2024).

5 Waldman, E. (2011). *Mediation: Theory, Policy and Practice*. LexisNexis (23.09.2024).

In Europe, interest in mediation grew significantly after the adoption of Directive 2008/52/EC of the European Parliament and the Council of Europe, which regulates certain aspects of mediation in civil and commercial matters. This directive establishes basic principles of mediation, such as the voluntary nature of the process, confidentiality, and the neutrality of the mediator. It also laid the foundation for the development of national legislation in many European Union countries, where mediation became an officially recognized tool for resolving conflicts<sup>6</sup>.

In Ukraine, the development of mediation began relatively late. Despite the fact that mediation as a conflict resolution tool had been known worldwide since the 1980s, its active implementation in Ukraine started only in the 2000s. One of the first steps in the development of mediation in Ukraine was the creation of mediation centers, such as the Ukrainian Mediation Center at the Kyiv-Mohyla Business School, which was established in 2010. This center launched a mediator training program and became an important hub for the promotion of mediation in Ukraine<sup>7</sup>.

The development of mediation in Ukraine was also supported by international organizations. Programs supported by the European Union, OSCE, and other international institutions facilitated mediator training, as well as organizing conferences and seminars that raised awareness about this institution among the public and legal professionals. However, unlike many European countries, the institution of mediation in Ukraine has long remained under-regulated at the legislative level.

One of the biggest challenges in the development of mediation in Ukraine has been the adoption of appropriate legislation. The first attempts to introduce mediation at the legislative level began in the early 2010s, but they did not yield concrete results. Only in 2020 was Draft Law № 3504 «On Mediation» registered, aiming to regulate the legal status of mediators and establish the basic principles of the mediation process<sup>8</sup>. This draft law defines mediation as an out-of-court method of conflict resolution and sets requirements for the professional training of mediators; however, as of the time of writing, it has not yet been adopted.

6 European Union. (2008). Directive 2008/52/EC of the European Parliament and of the Council of 21 May 2008 on certain aspects of mediation in civil and commercial matters. Official Journal of the European Union. URL : <https://eur-lex.europa.eu/legal-content/en/ALL/?uri=CELEX%3A32008L0052> (23.09.2024).

7 Kalinichenko, O. (2017). The development of mediation in Ukraine: Opportunities and challenges. *Legal Journal*, 3, 45–52 (23.09.2024).

8 Verkhovna Rada of Ukraine. (2020). Draft Law № 3504. Draft Law on Mediation. URL : <https://itd.rada.gov.ua/billInfo/Bills/Card/24519> [in Ukrainian] (23.09.2024).

Despite the absence of comprehensive legislation, mediation in Ukraine is gradually gaining popularity thanks to the efforts of non-governmental organizations and educational institutions. Mediation programs are being implemented in universities and legal institutions, including the National Academy of Internal Affairs, which contributes to the training of professionals in this field<sup>9</sup>.

Thus, the institution of mediation in Ukraine has a rich history of development but is still in the process of being fully established. Key factors for its further development include legislative regulation, the standardization of training programs for mediators, and the promotion of this institution among citizens and the legal community.

The standardization of education for mediators is critically important for the development of the mediation institution in Ukraine. The preparation of qualified mediators requires clearly defined educational standards that will ensure the professionalism of mediators in the conflict resolution process. In many countries worldwide, systems for mediator training have long been implemented, which include both theoretical training and the practical application of skills in real-life situations. To effectively work, mediators need not only a deep understanding of the legal aspects of conflict resolution but also training in psychology, communication, and ethics.

In many countries, mediators must undergo a certified training program that includes several important stages: learning the basics of mediation, acquiring skills in conflict resolution, and practicing under the supervision of experienced professionals. For instance, in the United States, mediators are required to be certified in accordance with standards set by professional associations, such as the American Bar Association (ABA) or the Association for Conflict Resolution (ACR). These organizations set minimum qualification requirements for mediators, including the number of hours of training and practical experience<sup>10</sup>.

In Ukraine, the standardization of education for mediators is a topic that is just beginning to develop. The absence of unified educational standards leads to varying levels of professional training and, consequently, inconsistent quality in mediation services. Currently, some educational programs for mediators are offered by universities, including the Kyiv-Mohyla Business School and the

9 Sliusar, O. (2020). Training of mediators: Experience of Ukrainian educational institutions. *Law of Ukraine*, 8, 12–17 [in Ukrainian] (23.09.2024).

10 Herrman, M. S., Hollett, N., Eaker, D., & Gale, J. (2016). *The Blackwell Handbook of Mediation: Bridging Theory, Research, and Practice*. Wiley (23.09.2024).

National Academy of Internal Affairs, but the overall requirements for the volume and content of training have not yet been standardized at the legislative level<sup>11</sup>.

The implementation of unified standards for education is essential for improving the professional training of mediators. This should include the development of training programs that cover not only theoretical knowledge but also the practical skills necessary for working in the field of mediation. According to recommendations from the European Union, effective mediator training should involve interactive teaching methods, such as role-playing, simulations, and practical training under the supervision of experienced mediators<sup>12</sup>.

Additionally, one of the important aspects of the standardization of education for mediators is the accreditation of training programs. The lack of accreditation can lead to a decrease in the quality of mediator training and a loss of trust from clients seeking qualified help in conflict resolution. Accreditation of training programs should be carried out according to unified standards established at the national level, which will guarantee a high level of professional training for mediators and their compliance with international standards<sup>13</sup>.

It should also be noted that the standardization of education for mediators should include continuous professional development. Mediation is a dynamic field, and mediators must regularly update their knowledge and skills to meet current demands. Regular professional development, participation in seminars, training sessions, and international conferences is an integral part of a mediator's professional growth<sup>14</sup>.

Thus, the standardization of education for mediators is an important step toward improving the quality of mediation services in Ukraine. The implementation of unified training standards, the accreditation of educational programs, and continuous professional development for mediators will ensure a high level of professional preparation in this field and contribute to the effective introduction of mediation as a tool for alternative dispute resolution.

The standardization of education for mediators is critically important for the development of the mediation institution in Ukraine. The preparation of qualified mediators requires clearly defined educational standards that will ensure the

11 Matsko, L. (2019). The development of education for mediators in Ukraine: Problems and prospects. *Legal Bulletin of Ukraine*, 12, 45–48 [in Ukrainian] (23.09.2024).

12 European Commission. (2019). *Training of Mediators: Best Practices in the European Union*. URL : [https://ec.europa.eu/justice/civil/files/training\\_mediators\\_en.pdf](https://ec.europa.eu/justice/civil/files/training_mediators_en.pdf) (23.09.2024).

13 Folger, J. P., Poole, M. S., & Stutman, R. K. (2017). *Working through Conflict: Strategies for Relationships, Groups, and Organizations* (7th ed.). Pearson (23.09.2024).

14 Zariski, A. (2010). *Mediation Advocacy: A Practice Guide*. Springer (23.09.2024).

professionalism of mediators in the conflict resolution process. In many countries worldwide, systems for mediator training have long been implemented, which include both theoretical training and the practical application of skills in real-life situations. To effectively work, mediators need not only a deep understanding of the legal aspects of conflict resolution but also training in psychology, communication, and ethics.

In many countries, mediators must undergo a certified training program that includes several important stages: learning the basics of mediation, acquiring skills in conflict resolution, and practicing under the supervision of experienced professionals. For instance, in the United States, mediators are required to be certified in accordance with standards set by professional associations, such as the American Bar Association (ABA) or the Association for Conflict Resolution (ACR). These organizations set minimum qualification requirements for mediators, including the number of hours of training and practical experience<sup>15</sup>.

In Ukraine, the standardization of education for mediators is a topic that is just beginning to develop. The absence of unified educational standards leads to varying levels of professional training and, consequently, inconsistent quality in mediation services. Currently, some educational programs for mediators are offered by universities, including the Kyiv-Mohyla Business School and the National Academy of Internal Affairs, but the overall requirements for the volume and content of training have not yet been standardized at the legislative level<sup>16</sup>.

The implementation of unified standards for education is essential for improving the professional training of mediators. This should include the development of training programs that cover not only theoretical knowledge but also the practical skills necessary for working in the field of mediation. According to recommendations from the European Union, effective mediator training should involve interactive teaching methods, such as role-playing, simulations, and practical training under the supervision of experienced mediators<sup>17</sup>.

Additionally, one of the important aspects of the standardization of education for mediators is the accreditation of training programs. The lack of accreditation can lead to a decrease in the quality of mediator training and a loss of trust from

15 Herrman, M. S., Hollett, N., Eaker, D., & Gale, J. (2016). *The Blackwell Handbook of Mediation: Bridging Theory, Research, and Practice*. Wiley (23.09.2024).

16 Matsko, L. (2019). The development of education for mediators in Ukraine: Problems and prospects. *Legal Bulletin of Ukraine*, 12, 45–48 (23.09.2024).

17 European Commission. (2019). *Training of Mediators: Best Practices in the European Union*. URL : [https://ec.europa.eu/justice/civil/files/training\\_mediators\\_en.pdf](https://ec.europa.eu/justice/civil/files/training_mediators_en.pdf) (23.09.2024).

clients seeking qualified help in conflict resolution. Accreditation of training programs should be carried out according to unified standards established at the national level, which will guarantee a high level of professional training for mediators and their compliance with international standards<sup>18</sup>.

It should also be noted that the standardization of education for mediators should include continuous professional development. Mediation is a dynamic field, and mediators must regularly update their knowledge and skills to meet current demands. Regular professional development, participation in seminars, training sessions, and international conferences is an integral part of a mediator's professional growth<sup>19</sup>.

Thus, the standardization of education for mediators is an important step toward improving the quality of mediation services in Ukraine. The implementation of unified training standards, the accreditation of educational programs, and continuous professional development for mediators will ensure a high level of professional preparation in this field and contribute to the effective introduction of mediation as a tool for alternative dispute resolution.

Certification and licensing of mediators are essential elements in the formation of the mediation institution, as they ensure that professionals meet necessary professional standards and guarantee the quality of mediation services. However, in many countries, including Ukraine, these processes face a number of problems that hinder the development of the mediation institution and create challenges in ensuring the appropriate level of professionalism in the field of mediation.

One of the main problems with mediator certification in Ukraine is the lack of clearly defined legislative norms regarding certification and licensing requirements. At present, there are no national standards regulating the certification procedure for mediators, leading to uneven training of specialists and the possibility of services being provided by individuals who do not possess the necessary knowledge and skills<sup>20</sup>. Draft Law № 3504 «On Mediation,» registered in the Verkhovna Rada of Ukraine in 2020, aims to address this issue, but it has not yet been adopted<sup>21</sup>. In the absence of legislative requirements, various organizations may carry out certification, which poses a risk of inconsistent training quality for mediators.

18 Folger, J. P., Poole, M. S., & Stutman, R. K. (2017). *Working through Conflict: Strategies for Relationships, Groups, and Organizations* (7th ed.). Pearson (23.09.2024).

19 Zariski, A. (2010). *Mediation Advocacy: A Practice Guide*. Springer (23.09.2024).

20 Kudryashov, O. (2019). Certification of mediators in Ukraine: Status and prospects. *Law and Civil Society*, 1, 101-110 [in Ukrainian] (23.09.2024).

21 Verkhovna Rada of Ukraine. (2020). Draft Law № 3504. Draft Law on Mediation. URL : <https://itd.rada.gov.ua/billInfo/Bills/Card/24519> [in Ukrainian] (23.09.2024).

Another problem is that the certification process requires clearly defined standards and criteria by which mediators can be evaluated. In countries with a well-developed mediation practice, such as the United States and the United Kingdom, there are specialized organizations that handle certification and licensing of mediators, such as the Mediation Training Institute International or the National Association for Community Mediation (NAFCM). These organizations set standards not only for the amount of training but also for professional ethical norms and the skills of mediators<sup>22</sup>. In Ukraine, there is no unified body overseeing the quality of mediator certification, leading to uneven levels of training.

One of the most challenging issues is ensuring continuous professional development for mediators. In many countries, such as Germany and Canada, mediators are required to regularly renew their certifications by attending educational seminars, training sessions, and other forms of professional development<sup>23</sup>. This helps maintain a high level of professionalism and ensures that mediators stay up to date with the latest approaches and techniques in mediation. In Ukraine, the absence of a legislative requirement for regular certification renewal means that mediators who received certificates several years ago may lack the necessary current knowledge to work in modern conditions.

Moreover, the issue of mediator licensing is important for ensuring their legal status and protecting the rights of mediation service consumers. Licensing guarantees that mediators fulfill their duties in accordance with the law and ethical standards. In many countries, licensing bodies such as the Family Mediation Council in the United Kingdom or the Federal Mediation and Conciliation Service in the United States oversee the activities of mediators and grant them the right to practice mediation only after they meet all professional training and ethical requirements<sup>24</sup>. In Ukraine, the lack of licensing also creates legal uncertainty for mediators and their clients.

Additionally, there is a need to establish a national register of mediators, which would ensure transparency in this field. The presence of such a register would help track certified mediators and ensure that their services comply with established standards. In Ukraine, such an initiative has not yet been implemented,

22 Nolan-Haley, J. (2012). *Alternative Dispute Resolution in a Nutshell* (4th ed.). West Academic Publishing (23.09.2024).

23 Alexander, N. (2017). *International and Comparative Mediation: Legal Perspectives*. Kluwer Law International (23.09.2024).

24 Roberts, M. (2014). *Mediation in Family Disputes: Principles of Practice* (4th ed.). Ashgate Publishing (23.09.2024).



which complicates monitoring the quality of mediation services and ensuring an appropriate level of accountability for professionals<sup>25</sup>.

Thus, certification and licensing of mediators in Ukraine face a number of serious challenges that require a comprehensive solution. The introduction of legislative norms for certification, the development of training standards, and the implementation of mechanisms to monitor the activities of mediators are necessary steps to improve the quality of mediation services. Only with clear certification and licensing requirements can we expect the mediation institution in Ukraine to function at a high professional level.

Legislative regulation of mediation plays a key role in developing the institution of mediators, ensuring the quality of services, and protecting the rights of the participants in the process. International experience in this area demonstrates the importance of clear legal frameworks to ensure the effectiveness of mediation procedures and trust in this institution. In Ukraine, the issue of legislative regulation of mediation is still in its formative stage, whereas many countries already have established legislative frameworks for regulating mediation.

At the international level, one of the key documents regulating mediation is Directive 2008/52/EC of the European Parliament and the Council of Europe on certain aspects of mediation in civil and commercial matters. This directive, adopted on May 21, 2008, serves as the foundation for the development of mediation in European Union countries. It establishes the basic principles of mediation, including voluntariness, confidentiality, and the neutrality of the mediator, which are crucial elements of a successful dispute resolution process<sup>26</sup>. EU member states were required to implement the provisions of this directive into their national legislations, which led to the widespread adoption of mediation procedures in the European legal field.

In the United States, mediation has a long history and is regulated at both federal and state levels. For example, the Alternative Dispute Resolution Act of 1998 introduced mandatory mediation for federal courts in the U.S. to reduce the burden on the judicial system<sup>27</sup>. This act also sets forth basic requirements for the qualifications and training of mediators. Mediation legislation in the U.S.

25 Sliusar, O. (2020). Creating a mediator registry: Prospects for Ukraine. *Legal Bulletin of Ukraine*, 8, 30-34 [in Ukrainian] (23.09.2024).

26 European Union. (2008). Directive 2008/52/EC of the European Parliament and of the Council of 21 May 2008 on certain aspects of mediation in civil and commercial matters. *Official Journal of the European Union*. URL : <https://eur-lex.europa.eu/legal-content/en/ALL/?uri=CELEX%3A32008L0052> (23.09.2024).

27 U.S. Congress. (1998). Alternative Dispute Resolution Act of 1998. URL : <https://www.congress.gov/bill/105th-congress/senate-bill/2089> (23.09.2024).

mandates that mediators undergo specialized training and certification, ensuring a high level of professionalism in this field.

In Ukraine, the institution of mediation is still in the process of development, and the issue of its legal regulation remains unresolved. The first attempts to legislate mediation were made in the early 2010s, but they were unsuccessful. Only in 2020 was Draft Law № 3504 «On Mediation» registered in the Ukrainian parliament, which seeks to legally regulate mediation in Ukraine. The draft law defines mediation as an out-of-court dispute resolution method based on the voluntary participation of the parties and the neutrality of the mediator. An important part of the draft law is the regulation of mediator certification, which guarantees the quality of their training and compliance with international standards<sup>28</sup>.

In addition to Ukraine, many post-Soviet countries are also working on developing legislative regulation for mediation. For instance, Kazakhstan has had its Law «On Mediation» in place since 2011, which regulates conflict resolution through mediation. This law defines the status of mediators, their training, certification, and mechanisms for protecting the rights of participants in mediation procedures. Similarly, in Georgia, mediation is regulated by law, which promotes its development as an alternative to judicial resolution<sup>29</sup>.

International experience also highlights the need for regulation of mediation in specific areas of law. For example, in family law matters, mediation is often a mandatory step before filing a lawsuit. Such approaches are actively used in the United Kingdom, where the Family Law Act 1996 introduced mandatory mediation meetings for couples seeking divorce<sup>30</sup>. This practice helps reduce conflict and lowers the number of court cases, significantly easing the burden on the judicial system.

Thus, international experience demonstrates the importance of having clear legislative norms regulating mediation. Successful examples from the European Union, the U.S., the United Kingdom, and other countries can serve as models for Ukraine in creating its own legal framework for mediation. Implementing international standards into Ukrainian legislation will contribute to the development of the mediation institution, increase its popularity among the public, and ensure the high quality of mediation services.

28 Verkhovna Rada of Ukraine. (2020). Draft Law № 3504. Draft Law on Mediation. URL : <https://itd.rada.gov.ua/billInfo/Bills/Card/24519> [in Ukrainian] (23.09.2024).

29 Kazakhstan Ministry of Justice. (2011). Law of the Republic of Kazakhstan on Mediation. URL : <https://adilet.zan.kz/eng/docs/Z1100000404> (23.09.2024).

30 UK Government. (1996). Family Law Act. URL : <https://www.legislation.gov.uk/ukpga/1996/27/contents> (23.09.2024).

Mediators play an important role in the modern legal system of Ukraine, as they offer an alternative method of conflict resolution that helps reduce the burden on the judiciary and facilitates more efficient dispute settlement. Mediation, as a mechanism for alternative dispute resolution, allows parties to independently reach a mutually beneficial agreement with the help of a neutral mediator, avoiding lengthy and costly court proceedings. In the current situation, where the judicial system in Ukraine is overloaded with cases, mediators can become an essential tool for speeding up the dispute resolution process.

The main function of a mediator is to help the parties find a compromise and reach mutual agreement. This is particularly important in cases involving family, labor, and commercial disputes, where maintaining relationships between the parties is crucial. An important aspect of mediation is that the process is voluntary, and the parties retain full control over decision-making. This reduces conflict levels and increases the likelihood that agreements will be adhered to, making mediation an attractive tool within Ukraine's legal system<sup>31</sup>.

Thanks to its flexibility and informality, mediation is also an effective means of resolving business and commercial disputes. In this context, mediators can help parties preserve business relationships, as decisions reached through mediation are generally less adversarial than court rulings. Additionally, mediation is often faster and less costly compared to traditional court proceedings<sup>32</sup>.

The role of mediators in Ukraine's legal system is further strengthened in the context of judicial reform. According to the Judicial Reform Strategy of Ukraine for 2015-2020, one of the priorities was to reduce the burden on the courts by actively introducing alternative dispute resolution methods such as mediation<sup>33</sup>. In this strategy, mediation is viewed as an effective way to reduce the number of court cases and ensure faster conflict resolution. However, despite interest from the government and international organizations, the integration of mediation into Ukraine's judicial system remains in the early stages.

Another important aspect of the role of mediators in Ukraine's modern legal system is their involvement in resolving conflicts in the social sphere. In particular, in the context of labor disputes, mediators can facilitate resolving conflicts between employers and employees, helping to avoid strikes and other negative

31 Sherstiuk, V. (2020). Mediation as a tool for conflict resolution in the legal system of Ukraine. *Current Issues of Jurisprudence*, 5, 15-20 (23.09.2024).

32 Nolan-Haley, J. (2012). *Alternative Dispute Resolution in a Nutshell* (4th ed.). West Academic Publishing (23.09.2024).

33 CMU. (2015). *Judicial Reform Strategy of Ukraine for 2015-2020*. Cabinet of Ministers of Ukraine (23.09.2024).

consequences that may impact the country's economy<sup>34</sup>. Therefore, the role of mediators in socio-economic disputes is crucial for ensuring stability and harmony in society.

A key step in the development of the institution of mediators in Ukraine is the adoption of Draft Law № 3504 «On Mediation,» which provides for the official recognition of mediation as a method of dispute resolution and defines the legal status of mediators<sup>35</sup>. The adoption of this law will not only raise the status of mediators but also create the prerequisites for their integration into the country's legal system at all levels. This will allow mediators to take a more active role in resolving conflicts arising in various areas of life and ensure the quality of mediation services in line with international standards.

Thus, mediators play a key role in Ukraine's modern legal system by reducing court overload, speeding up dispute resolution, and ensuring stability in the social and economic spheres. The integration of mediation into Ukraine's legal system is an important step towards increasing the efficiency of conflict resolution and creating a culture of peaceful dispute settlement.

The institution of mediators in Ukraine is in an active stage of formation, presenting significant opportunities for development while also requiring the resolution of several critical issues. Mediation as an alternative dispute resolution method has the potential to reduce the burden on the judicial system, expedite conflict resolution, and lower the costs of legal proceedings. The successful development of this institution depends on several key factors: the implementation of appropriate legislation, ensuring high-quality mediator training, and establishing mechanisms for controlling the quality of mediation services.

The adoption of Draft Law № 3504 «On Mediation» is an important step toward the development of the institution of mediators in Ukraine. This draft law outlines the key principles of mediation, such as voluntariness, confidentiality, and mediator neutrality, which correspond to international standards and practices. Its adoption will provide legislative recognition of the status of mediators, enabling the integration of mediation into various areas of law, including family, labor, and commercial law, and increasing public trust in the institution.

One of the key problems that needs to be addressed for the development of mediation in Ukraine is the standardization of mediator training and certifica-

34 Matsko, L. (2019). Mediation in labor disputes: Prospects for application in Ukraine. *Legal Bulletin of Ukraine*, 12, 32-36 (23.09.2024).

35 Verkhovna Rada of Ukraine. (2020). Draft Law № 3504. Draft Law on Mediation. URL : <https://itd.rada.gov.ua/billInfo/Bills/Card/24519> [in Ukrainian] (23.09.2024).

tion. Currently, the absence of unified training standards leads to inconsistent quality of mediation services, negatively affecting their effectiveness. The introduction of a unified certification and accreditation system for training programs that meet international requirements will raise the professional level of mediators and ensure the quality of services provided.

The prospects for developing the institution of mediators are also tied to the need to create a national register of mediators, which would ensure transparency in the provision of mediation services. Such a register would provide access to information about certified mediators, monitor their qualifications, and prevent unauthorized activity by individuals without the appropriate training. Furthermore, the register would help build public and business trust in the institution of mediators, which is necessary for the wider adoption of mediation in legal practice.

International experience also highlights the importance of raising public awareness about mediation as an effective tool for dispute resolution. In many countries, such as the United Kingdom, the United States, and Canada, significant resources are directed towards educating citizens about the possibilities of mediation through government programs and non-governmental organizations. Ukraine also needs to develop programs to raise public awareness about mediation, making this tool more popular and accessible.

Moreover, the development of the institution of mediators in Ukraine requires support at the international level. Cooperation with international organizations such as the European Union and the Organization for Security and Cooperation in Europe (OSCE) can contribute to the introduction of best international practices and standards into Ukraine's mediator training system. International support may also include financial and technical assistance for creating educational programs and certification bodies.

In conclusion, the institution of mediators in Ukraine has great potential for development, but several important tasks need to be addressed. These include passing legislation, standardizing mediator training, creating a mediator register, and raising public awareness of the benefits of mediation. Only by addressing these issues can mediation become an effective tool for conflict resolution in Ukraine and help reduce the burden on the judicial system.

**Volodymyr HORBALINSKYI,**  
Doctor of Juridical Science,  
Head of the Dnipropetrovskiy Regional Administrative Court  
ORCID ID: 0000-0002-6203-6151  
Ukraine

## **PERSPECTIVES AND CHALLENGES OF TRANSITIONAL POST-CONFLICT JUSTICE IN UKRAINE**

Transitional post-conflict justice is a complex and multifaceted process aimed at restoring justice and ensuring peace in society after the end of armed conflicts or serious human rights violations. It involves the implementation of various mechanisms to address past crimes, provide reparations to victims, promote reconciliation between conflicting parties, and strengthen state institutions that are designed to prevent future conflicts. The concept of transitional justice is grounded in principles of human rights, justice, and the rule of law.

Transitional justice not only involves holding perpetrators accountable but also ensuring victims' rights to truth, justice, and reparation. One of the key goals of transitional justice is to promote the restoration of social trust in state institutions that have been undermined by armed conflicts or mass human rights violations. An important aspect of this process is balancing individual rights to justice with societal needs for reconciliation and peacebuilding<sup>1</sup>.

International organizations, such as the United Nations, the European Union, and the International Criminal Court (ICC), are actively working to develop standards and procedures for transitional justice that can be adapted to specific national contexts. In the framework of international law, transitional justice has become a critical element in ensuring lasting peace and preventing new conflicts. A key role in this process is played by international humanitarian law, which sets norms and rules for holding individuals accountable for war crimes and serious human rights violations<sup>2</sup>.

In the context of Ukraine, transitional justice has become increasingly relevant due to the armed conflict that has been ongoing since 2014, the annexation of Crimea, and the occupation of parts of the Donetsk and Luhansk regions. In these

1 Teitel, R. G. (2000). *Transitional Justice*. Oxford University Press (23.09.2024).

2 Sikkink, K. (2011). *The Justice Cascade: How Human Rights Prosecutions Are Changing World Politics*. W. W. Norton & Company (23.09.2024).

circumstances, the issues of fairly addressing past crimes, ensuring accountability for those responsible, providing reparations to victims, and restoring state institutions are of utmost importance for the country's future. The implementation of transitional justice elements, such as truth and reconciliation commissions, trials for war crimes, and reparations for victims, may become a crucial factor in restoring trust in the state and the legal system<sup>3</sup>.

The importance of transitional justice also lies in its ability to prevent new conflicts by establishing the truth about past events, holding perpetrators accountable, and restoring social justice. This is particularly important for Ukraine, where the ongoing armed conflict and human rights violations continue to affect society and the political situation. The experiences of other countries, such as South Africa, Rwanda, and Bosnia and Herzegovina, demonstrate that transitional justice can be an effective tool for peacebuilding and reconciliation<sup>4</sup>.

Thus, transitional post-conflict justice in Ukraine is crucial for establishing justice, reconciliation, and societal stabilization after the conflict. It requires a comprehensive approach and close cooperation between national and international institutions to achieve lasting peace and the rule of law.

Transitional post-conflict justice is a complex set of legal and political mechanisms aimed at addressing the aftermath of mass human rights violations and armed conflicts. Its primary goal is to ensure justice for the victims of conflicts, establish accountability for the crimes committed, promote peace restoration, and rebuild state institutions. Transitional justice combines individual justice measures for victims, collective reconciliation mechanisms, and institutional reforms to prevent the recurrence of future conflicts<sup>5</sup>.

One of the key elements of transitional justice is the establishment of truth about the crimes and human rights violations committed. This is achieved through the creation of truth commissions, which investigate the circumstances of the crimes and publicly announce their findings, thereby acknowledging the suffering of victims. The principle of justice also plays a crucial role, ensuring accountability for the crimes committed. Transitional justice seeks to balance the punishment of perpetrators with societal reconciliation, as in some cases,

3 Kritz, N. J. (1995). *Transitional Justice: How Emerging Democracies Reckon with Former Regimes*. Vol. 1. United States Institute of Peace Press (23.09.2024).

4 Roht-Arriaza, N., & Mariezcurrena, J. (2006). *Transitional Justice in the Twenty-First Century: Beyond Truth versus Justice*. Cambridge University Press (23.09.2024).

5 Teitel, R. G. (2000). *Transitional Justice*. Oxford University Press (23.09.2024).



amnesty may contribute to social peace, though this always raises ethical and legal debates<sup>6</sup>.

Transitional justice also includes reparations – measures to compensate the damage suffered by conflict victims. Reparations can take the form of material compensation or symbolic acts, such as public apologies or commemorations of those who lost their lives. Reparations contribute to the restoration of social justice and the recognition of the suffering endured by victims<sup>7</sup>.

Another key aspect of transitional justice is institutional reform. These reforms are necessary to prevent future human rights violations and ensure that state institutions function based on the rule of law and respect for human rights. These reforms can include restructuring the judicial system, law enforcement, and other state institutions that played a role in the conflicts or were involved in human rights abuses<sup>8</sup>.

International law also plays a significant role in shaping the concept of transitional justice. Specifically, the Rome Statute of the International Criminal Court (ICC) established mechanisms for holding individuals accountable for war crimes, genocide, crimes against humanity, and other serious violations of international law<sup>9</sup>. International tribunals and national courts operating under international law ensure the implementation of transitional justice principles, ensuring that perpetrators do not escape accountability for their actions.

Thus, transitional post-conflict justice is a complex process that encompasses legal, social, and political aspects. It aims to achieve justice through accountability for crimes, providing reparations to victims, and carrying out institutional reforms. Through this process, it is possible to restore peace and stability in society and prevent future conflicts.

International experience in transitional justice encompasses various countries that have undergone recovery processes after armed conflicts, repressive regimes, or mass human rights violations. Transitional justice has been used to address the aftermath of these conflicts, provide justice for victims, hold perpetrators accountable, and promote long-term peace. Countries such as

6 Hayner, P. B. (2011). *Unspeakable Truths: Transitional Justice and the Challenge of Truth Commissions* (2nd ed.). Routledge (23.09.2024).

7 Roht-Arriaza, N., & Mariezcurrena, J. (Eds.). (2006). *Transitional Justice in the Twenty-First Century: Beyond Truth versus Justice*. Cambridge University Press (23.09.2024).

8 Sikkink, K. (2011). *The Justice Cascade: How Human Rights Prosecutions Are Changing World Politics*. W. W. Norton & Company (23.09.2024).

9 International Criminal Court. (1998). *Rome Statute of the International Criminal Court*. United Nations.

South Africa, Rwanda, Bosnia and Herzegovina, and Colombia demonstrate diverse approaches to implementing transitional justice, adapted to the specific nature of the conflicts and the needs of society.

One of the most well-known examples of transitional justice is the experience of South Africa after the end of apartheid. In 1995, the Truth and Reconciliation Commission was established to uncover the historical truth about human rights violations committed during apartheid. The commission provided victims the opportunity to share their testimonies and allowed for public acknowledgment of the crimes. A notable feature of this model was the possibility of amnesty for those who confessed their guilt and cooperated with the commission, which aimed to promote reconciliation in society<sup>10</sup>. This approach was innovative, as it combined justice with reconciliation, reducing the risks of further violence and contributing to societal stabilization.

Another significant example of transitional justice occurred in Rwanda after the 1994 genocide. Following the civil war, Rwanda faced a massive number of crimes, including mass killings, rape, and other serious human rights violations. Two parallel justice systems were created: the International Criminal Tribunal for Rwanda (ICTR), established by the United Nations, and local Gacaca courts, which aimed to involve communities in the justice process. The ICTR prosecuted the organizers and major perpetrators of the genocide, while the Gacaca courts handled less severe crimes and promoted reconciliation at the community level. Although both systems had their shortcomings, they played an important role in restoring justice in Rwanda<sup>11</sup>.

Bosnia and Herzegovina also implemented elements of transitional justice after the civil war in the Balkans. In 1993, the International Criminal Tribunal for the former Yugoslavia (ICTY) was established to address war crimes committed during the war. This tribunal was the first since World War II to hold individuals accountable for genocide and ethnic cleansing, providing justice for victims. One of the most well-known trials was the prosecution of Radovan Karadzic and Ratko Mladic, who were charged with genocide in Srebrenica. The ICTY's work not only punished the perpetrators but also set important international precedents for war crimes trials<sup>12</sup>.

10 Tutu, D. (1999). *No Future without Forgiveness*. Rider (23.09.2024).

11 Clark, P. (2010). *The Gacaca Courts, Post-Genocide Justice and Reconciliation in Rwanda: Justice without Lawyers*. Cambridge University Press (23.09.2024).

12 Peskin, V. (2008). *International Justice in Rwanda and the Balkans: Virtual Trials and the Struggle for State Cooperation*. Cambridge University Press (23.09.2024).

More recently, Colombia serves as an example of transitional justice following more than 50 years of civil war between the government and the Revolutionary Armed Forces of Colombia (FARC). As part of the 2016 peace agreement, the Special Jurisdiction for Peace was created to investigate and prosecute those responsible for war crimes and serious human rights violations. This process included elements of both punishment and reparations for victims, while also facilitating the reintegration of former combatants into society<sup>13</sup>. Colombia's model demonstrates an innovative approach to combining justice, reconciliation, and peacebuilding.

Each of these international examples shows that the success of transitional justice depends on adapting its mechanisms to the specific national context and balancing justice with reconciliation. Despite various challenges, these models confirm that transitional justice can be an effective tool for restoring peace, justice, and stability after conflict.

The transitional justice process in Ukraine involves several key elements that aim to address the consequences of the ongoing conflict, ensure justice for victims, and promote reconciliation. These elements include the prosecution of war crimes, the establishment of truth, reparations for victims, and institutional reforms. Each of these components plays a vital role in restoring social trust and rebuilding state institutions to prevent future conflicts.

### **1. Prosecution of War Crimes and Human Rights Violations**

One of the fundamental elements of transitional justice in Ukraine is the prosecution of those responsible for war crimes and serious human rights violations. Ukrainian authorities have already taken steps to investigate and prosecute crimes committed during the conflict, although significant challenges remain in terms of resources, legal expertise, and international cooperation. Ukraine has recognized the jurisdiction of the International Criminal Court (ICC), allowing it to investigate war crimes, crimes against humanity, and genocide committed on its territory since 2014<sup>14</sup>. This cooperation with the ICC is an essential component of Ukraine's transitional justice framework, as it helps to ensure accountability at an international level.

13 Uprimny, R. (2017). *Transitional Justice in Colombia and the Role of the Special Jurisdiction for Peace*. International Center for Transitional Justice (23.09.2024).

14 International Criminal Court. (2015). Ukraine: Acceptance of the ICC's Jurisdiction. International Criminal Court. URL : <https://www.icc-cpi.int/ukraine>.

In addition to the ICC's involvement, Ukraine has implemented domestic legislation that provides for the prosecution of war crimes under national law. The Criminal Code of Ukraine includes provisions for prosecuting crimes against humanity and war crimes, aligning with international legal standards<sup>15</sup>. The Law on Ensuring Civil Rights and Freedoms and the Legal Regime on Temporarily Occupied Territory of Ukraine also establishes the legal framework for addressing crimes committed in occupied territories, emphasizing the state's commitment to hold perpetrators accountable<sup>16</sup>.

## 2. Establishment of Truth

The establishment of truth is another critical component of transitional justice in Ukraine. Truth commissions have been an essential part of transitional justice processes in countries such as South Africa and Rwanda, where they facilitated a comprehensive understanding of the crimes committed during conflicts and helped foster reconciliation<sup>17</sup>. Although Ukraine has not yet established a truth commission, there have been calls from civil society and human rights organizations to create such a body. This commission could document human rights abuses, gather testimonies from victims and witnesses, and provide an official record of the conflict's events, contributing to social healing and reconciliation.

Ukraine can look to examples like the Law on the Rehabilitation of Victims of Political Repressions as a precedent for recognizing and compensating victims<sup>18</sup>. Adapting this law to address the current conflict could help establish a legal basis for recognizing the suffering of victims and the need for historical truth in reconciliation processes.

## 3. Reparations for Victims

Reparations for victims are essential to acknowledge their suffering and provide some form of compensation for the harms they have endured. In the context of Ukraine, reparations could take several forms, including financial compensa-

15 Kryminalnyi kodeks Ukrainy. (2001). *Verkhovna Rada Ukrainy*. URL : <https://zakon.rada.gov.ua/laws/show/2341-14#Text> [in Ukrainian] (23.09.2024).

16 Pro zabezpechennia prav i svobod hromadian ta pravovyi rezhyim na tymchasovo okupovanii terytorii Ukrainy: Zakon Ukrainy. (2014). *Verkhovna Rada Ukrainy*. URL : <https://zakon.rada.gov.ua/laws/show/1207-18#Text> [in Ukrainian] (23.09.2024).

17 Hayner, P. B. (2011). *Unspeakable Truths: Transitional Justice and the Challenge of Truth Commissions* (2nd ed.). Routledge (23.09.2024).

18 Pro reabilitatsiiu zhertv politychnykh represii na Ukraini: Zakon Ukrainy. (1991). *Verkhovna Rada Ukrainy*. URL : <https://zakon.rada.gov.ua/laws/show/962-12#Text> [in Ukrainian] (23.09.2024).

tion, restitution, rehabilitation, and symbolic measures such as public apologies and memorials. The Law of Ukraine «On the Status of War Veterans, Guarantees of Their Social Protection» offers a legal foundation for providing assistance to those affected by the conflict, including veterans and civilians who suffered as a result of the occupation and military actions<sup>19</sup>. This law could be expanded to cover a broader range of victims, addressing the specific needs of those affected by the ongoing conflict.

Additionally, the Ukrainian government has introduced programs aimed at supporting internally displaced persons (IDPs), who make up a significant portion of the population affected by the conflict. The Law of Ukraine «On Ensuring the Rights and Freedoms of Internally Displaced Persons» provides a framework for delivering aid and support to IDPs, including housing, healthcare, and financial assistance<sup>20</sup>. Expanding these programs to include other categories of victims, such as those who have suffered physical and psychological harm, would further reinforce the reparation process.

#### 4. Institutional Reforms

Institutional reforms are crucial for preventing future conflicts and ensuring that the rule of law is upheld. In Ukraine, this involves reforming the judiciary, law enforcement, and other state institutions to enhance their independence, transparency, and effectiveness. The Law of Ukraine «On the Judiciary and Status of Judges» has been pivotal in reforming the judiciary to align with European standards and reduce corruption within the judicial system<sup>21</sup>. Such reforms are essential for building public trust in the justice system and ensuring that state institutions can adequately respond to human rights violations.

Ukraine has also worked towards reforming its law enforcement agencies to improve accountability and professionalism. The National Police of Ukraine, established under the Law «On the National Police», aims to modernize the country's policing and strengthen public security<sup>22</sup>. These efforts contribute to a broader strategy of building a robust rule-of-law framework that supports transitional justice and reinforces democratic governance.

19 Pro status veteraniv viiny, harantii yikh sotsialnoho zakhystu: Zakon Ukrainy. (1993). *Verkhovna Rada Ukrainy*. URL : <https://zakon.rada.gov.ua/laws/show/3551-12#Text> [in Ukrainian] (23.09.2024).

20 Pro zabezpechennia prav i svobod vnutrishno peremishchenykh osib: Zakon Ukrainy. (2014). *Verkhovna Rada Ukrainy*. URL : <https://zakon.rada.gov.ua/laws/show/1706-18#Text> [in Ukrainian] (23.09.2024).

21 Pro sudoustrii i status suddiv: Zakon Ukrainy. (2016). *Verkhovna Rada Ukrainy*. URL : <https://zakon.rada.gov.ua/laws/show/1402-19#Text> [in Ukrainian] (23.09.2024).

22 Pro Natsionalnu politsiyu: Zakon Ukrainy. (2015). *Verkhovna Rada Ukrainy*. URL : <https://zakon.rada.gov.ua/laws/show/580-19#Text> [in Ukrainian] (23.09.2024).

## 5. Support for Civil Society and Victim Participation

A successful transitional justice process depends on the active involvement of civil society and the participation of victims. Ukrainian civil society organizations have been instrumental in documenting human rights abuses, advocating for victims' rights, and promoting public awareness of transitional justice. To support these efforts, the Law of Ukraine «On Public Associations» ensures that civil society organizations have the freedom to operate and contribute to the transitional justice process<sup>23</sup>. Victim participation is also critical, as it allows those most affected by the conflict to have a voice in shaping justice mechanisms and ensures that their needs are addressed.

Transitional justice in Ukraine faces several significant challenges that complicate the process of addressing the consequences of the ongoing conflict, ensuring justice for victims, and achieving societal reconciliation. These challenges include the complexity of prosecuting war crimes and human rights violations, limited resources and institutional capacity, political instability, and the polarized public opinion that influences both domestic and international dimensions of transitional justice.

One of the primary challenges is the prosecution of war crimes and serious human rights violations. Ukraine has recognized the jurisdiction of the International Criminal Court (ICC), which allows for the prosecution of war crimes and crimes against humanity committed on its territory since 2014<sup>24</sup>. However, the prosecution of these crimes remains difficult due to limited resources, challenges in gathering evidence, and ensuring the protection of witnesses. The Ukrainian legal system, though partially aligned with international standards, struggles to handle the complexity of cases involving war crimes, as outlined in the Criminal Code of Ukraine<sup>25</sup>. The need for specialized training for legal professionals and enhanced international cooperation is critical to strengthening Ukraine's ability to prosecute these cases effectively<sup>26</sup>.

Another significant challenge is the issue of resources and institutional capacity. The Ukrainian justice system has been historically underfunded and

23 Pro hromadski obiednannia: Zakon Ukrainy. (2012). *Verkhovna Rada Ukrainy*. URL : <https://zakon.rada.gov.ua/laws/show/4572-17#Text> [in Ukrainian] (23.09.2024).

24 International Criminal Court. (2015). *Ukraine: Acceptance of the ICC's Jurisdiction*. *International Criminal Court*. URL : <https://www.icc-cpi.int/ukraine> (23.09.2024).

25 Kryminalnyi kodeks Ukrainy. (2001). *Verkhovna Rada Ukrainy*. URL : <https://zakon.rada.gov.ua/laws/show/2341-14#Text> [in Ukrainian] (23.09.2024).

26 Ratner, S. R., & Abrams, J. S. (2009). *Accountability for Human Rights Atrocities in International Law: Beyond the Nuremberg Legacy* (3rd ed.). Oxford University Press (23.09.2024).

lacks the necessary infrastructure to implement comprehensive transitional justice mechanisms. This includes limitations in financial resources, personnel, and facilities to support investigations and trials related to war crimes. The Law on Ensuring the Rights and Freedoms of Internally Displaced Persons highlights some of the difficulties in providing adequate support to those displaced by the conflict, underscoring broader limitations in Ukraine's capacity to provide services and reparations<sup>27</sup>.

Political instability also poses a substantial challenge to transitional justice in Ukraine. The political landscape has been characterized by fluctuating alliances, external influences, and ongoing conflict, which has led to inconsistent policy implementation and delays in transitional justice reforms. Changes in government often result in shifts in priorities, which can disrupt the continuity of transitional justice measures. Furthermore, the conflict in eastern Ukraine and the annexation of Crimea by the Russian Federation have polarized the public and political discourse, making it challenging to develop a unified national approach to justice and reconciliation<sup>28</sup>.

Public opinion and societal polarization are also major obstacles to transitional justice in Ukraine. The conflict has deepened divisions within Ukrainian society, with differing views on accountability, reparations, and reconciliation. For some, especially those in regions most affected by the conflict, there is a strong desire for accountability and justice. However, for others, particularly those in areas under separatist control or influenced by Russian narratives, there may be resistance to certain transitional justice measures, such as trials and truth commissions. Addressing these societal divisions requires a carefully balanced approach that takes into account local sentiments and fosters inclusivity<sup>29</sup>.

Ukraine's relationship with international bodies and its position within the international community add another layer of complexity. Cooperation with the ICC and adherence to international human rights standards necessitate that Ukraine aligns its domestic legislation with international norms. However, this often requires legislative reforms that may not be immediately feasible given the current political and economic context. The ongoing need for judicial reform, as reflected in the Law of Ukraine «On the Judiciary and Status

27 Pro zabezpechennia prav i svobod vnutrishno peremishchenykh osob: Zakon Ukrainy. (2014). Verkhovna Rada Ukrainy. URL : <https://zakon.rada.gov.ua/laws/show/1706-18#Text> [in Ukrainian] (23.09.2024).

28 Snyder, J., & Vinjamuri, L. (2003). *Trials and Errors: Principle and Pragmatism in Strategies of International Justice*. *International Security*, 28(3), 5-44 (23.09.2024).

29 Hayner, P. B. (2011). *Unspeakable Truths: Transitional Justice and the Challenge of Truth Commissions* (2nd ed.). Routledge (23.09.2024).



of Judges», which aims to reduce corruption and enhance judicial independence, highlights the difficulties Ukraine faces in establishing a robust legal framework for transitional justice<sup>30</sup>.

Lastly, there are challenges related to the provision of reparations and ensuring social support for victims. The Law of Ukraine «On the Status of War Veterans, Guarantees of Their Social Protection» addresses some aspects of support for victims, including veterans and civilians affected by the conflict<sup>31</sup>. However, the current scope of reparations is limited and does not fully encompass the needs of all affected populations, such as civilians who have suffered physical and psychological harm. Expanding reparative mechanisms to provide holistic support for all categories of victims remains a daunting task due to financial constraints and the scale of the needs.

In conclusion, Ukraine's journey toward effective transitional justice is hindered by a range of challenges that span legal, political, economic, and social domains. Overcoming these obstacles will require sustained efforts, international cooperation, and a commitment to building a resilient framework that can respond to the needs of victims and contribute to lasting peace and reconciliation. Addressing these challenges in a comprehensive manner will be crucial for Ukraine as it seeks to heal the wounds of conflict and build a more just society.

The development of transitional justice in Ukraine holds significant potential for fostering long-term peace, stability, and reconciliation in the country. As Ukraine continues to navigate the complexities of post-conflict recovery, there are several key areas where transitional justice could evolve, including further legislative reforms, greater alignment with international standards, enhanced reparative mechanisms, and expanded victim participation. These areas offer opportunities to strengthen the rule of law, restore social trust, and address the deep-seated grievances arising from the conflict.

One of the primary prospects for transitional justice in Ukraine lies in comprehensive legislative reforms. While Ukraine has taken steps to align its legal framework with international standards, additional reforms are necessary to create a robust system for prosecuting war crimes and addressing human rights violations. The Criminal Code of Ukraine provides a foundation for prosecuting war crimes; however, expanding the code to incorporate a wider range of inter-

30 Pro sudoustrii i status suddiv: Zakon Ukrainy. (2016). *Verkhovna Rada Ukrainy*. URL : <https://zakon.rada.gov.ua/laws/show/1402-19#Text> [in Ukrainian] (23.09.2024).

31 Pro status veteraniv viiny, harantii yikh sotsialnoho zakhystu: Zakon Ukrainy. (1993). *Verkhovna Rada Ukrainy*. URL : <https://zakon.rada.gov.ua/laws/show/3551-12#Text> [in Ukrainian] (23.09.2024).

national crimes, including crimes against humanity and genocide, would further strengthen Ukraine's capacity to handle complex cases<sup>32</sup>. Moreover, ratifying the Rome Statute of the International Criminal Court in full would enhance Ukraine's legal standing in the international arena and facilitate cooperation with the ICC<sup>33</sup>.

The establishment of a truth and reconciliation commission also represents a promising avenue for the development of transitional justice in Ukraine. While truth commissions have been instrumental in other countries, such as South Africa and Rwanda, Ukraine has yet to implement such a mechanism. A commission dedicated to uncovering the truth about the conflict would provide an official platform for victims to share their experiences and for the public to gain a comprehensive understanding of the events that transpired. This could be modeled after the Law on the Rehabilitation of Victims of Political Repressions, which offers a framework for recognizing victims and acknowledging past injustices<sup>34</sup>. Adapting this law to suit the current context could provide the legal foundation for a truth commission, helping to bridge societal divides and promote healing.

Reparations for victims remain a critical component of transitional justice, and expanding the scope of reparations in Ukraine is essential. Although the Law of Ukraine «On the Status of War Veterans, Guarantees of Their Social Protection» addresses some aspects of victim support, it primarily focuses on military personnel and veterans<sup>35</sup>. Extending reparative measures to include civilians affected by the conflict, including those who have suffered physical and psychological harm, would be an important step in recognizing the broader impact of the conflict on Ukrainian society. Financial compensation, mental health services, educational support, and employment assistance are some of the potential areas where reparations could be expanded to better meet the needs of all victims.

Institutional reforms are another area where transitional justice in Ukraine can develop further. Building a transparent and accountable judiciary is essential for ensuring that transitional justice mechanisms are effective. The Law of Ukraine «On the Judiciary and Status of Judges» provides a framework for judicial independence and combating corruption within the legal system<sup>36</sup>. How-

32 Kryminalnyi kodeks Ukrainy. (2001). Verkhovna Rada Ukrainy. URL : <https://zakon.rada.gov.ua/laws/show/2341-14#Text> [in Ukrainian] (23.09.2024).

33 International Criminal Court. (2015). *Ukraine: Acceptance of the ICC's Jurisdiction*. International Criminal Court. URL : <https://www.icc-cpi.int/ukraine> (23.09.2024).

34 Pro rehabilitatsiiu zhertv politychnykh represii na Ukraini : Zakon Ukrainy. (1991). Verkhovna Rada Ukrainy. URL : <https://zakon.rada.gov.ua/laws/show/962-12#Text> [in Ukrainian] (23.09.2024).

35 Pro status veteraniv viiny, harantii yikh sotsialnoho zakhystu: Zakon Ukrainy. (1993). Verkhovna Rada Ukrainy. URL : <https://zakon.rada.gov.ua/laws/show/3551-12#Text> [in Ukrainian] (23.09.2024).

36 Pro sudoustrii i status suddiv: Zakon Ukrainy. (2016). Verkhovna Rada Ukrainy. URL : <https://zakon.rada.gov.ua/laws/show/1402-19#Text> [in Ukrainian] (23.09.2024).

ever, continued efforts to enhance the judiciary's capacity to handle complex war crimes cases, as well as implementing ongoing anti-corruption measures, are vital. Strengthening the judiciary would not only facilitate the prosecution of war crimes but also help restore public trust in state institutions, which is crucial for lasting peace and stability.

Expanding civil society engagement and victim participation is another key prospect for transitional justice in Ukraine. Civil society organizations have played a crucial role in documenting human rights abuses, advocating for victims, and raising public awareness of transitional justice. Encouraging greater collaboration between civil society and state institutions would enrich the transitional justice process. The Law of Ukraine «On Public Associations» ensures that civil society groups can operate freely, but further support for these organizations, including funding and training, would enhance their capacity to contribute to transitional justice initiatives<sup>37</sup>.

International cooperation also represents a significant opportunity for Ukraine to strengthen its transitional justice mechanisms. Partnering with international organizations such as the European Union and the United Nations can provide technical assistance, funding, and expertise. For instance, the EU has supported judicial reforms and anti-corruption measures in Ukraine through various programs aimed at strengthening the rule of law and governance. Additionally, collaboration with the United Nations, particularly its human rights bodies, can offer Ukraine valuable guidance in implementing transitional justice measures that align with international standards<sup>38</sup>.

In conclusion, the development of transitional justice in Ukraine holds the promise of addressing the legacies of conflict, promoting justice for victims, and establishing a foundation for lasting peace and reconciliation. By pursuing comprehensive legislative reforms, creating mechanisms for truth and reconciliation, expanding reparations, strengthening judicial institutions, fostering civil society engagement, and enhancing international cooperation, Ukraine can build a resilient framework for transitional justice. These efforts will be instrumental in helping the country heal from the wounds of conflict and move toward a more just and democratic future.

37 Pro hromadski obiednannia: Zakon Ukrainy. (2012). Verkhovna Rada Ukrainy. URL : <https://zakon.rada.gov.ua/laws/show/4572-17#Text> [in Ukrainian] (23.09.2024).

38 European Commission. (2020). *Ukraine: EU cooperation on governance and rule of law*. European Commission. URL : [https://ec.europa.eu/neighbourhood-enlargement/neighbourhood/countries/ukraine\\_en](https://ec.europa.eu/neighbourhood-enlargement/neighbourhood/countries/ukraine_en) (23.09.2024).

**Vasyl ILKOV,**  
Doctor of Law, Professor  
Judge of the Dnipropetrovskiy Regional Administrative Court  
ORCID ID: 0000-0002-1419-0605  
Ukraine

## **MEDIATION AS A TOOL FOR RESOLVING TAX DISPUTES IN THE ADMINISTRATIVE PROCESS OF UKRAINE: PROBLEMS AND PROSPECTS OF IMPLEMENTATION**

In the current development of Ukraine's legal system, the issue of effectively resolving tax disputes is particularly pertinent. Traditional methods, such as judicial procedures, are often characterized by lengthy processes, significant financial costs, and an overburdened court system. This situation necessitates alternative approaches to tax dispute resolution that ensure efficiency, cost-effectiveness, and the preservation of cooperative relationships between the state and taxpayers.

One such alternative method is mediation – a process where a neutral third party facilitates a mutually acceptable resolution between conflicting parties. Mediation has long proven effective in various legal domains, including civil, family, and labor disputes. However, its application in tax-related legal relations in Ukraine remains limited and requires thorough examination and implementation.

International experience demonstrates the successful use of mediation in tax disputes. For instance, in the Netherlands, tax authorities actively employ mediation as an alternative dispute resolution method, where mediators, though employees of the tax authorities, operate with complete independence. Similarly, in Australia, the Australian Taxation Office recognizes and supports the use of alternative dispute resolution methods in appropriate cases as an informal, prompt, and cost-effective means of resolving disputes<sup>1</sup>.

In Ukraine, the implementation of mediation in tax disputes has also garnered attention from scholars and practitioners. Shushakova I., Hrabova I. and Demianova I. define tax mediation as a method of resolving tax disputes between tax authorities and taxpayers, based on the principles of presumption of the legitimacy of decisions and the integrity of the taxpayer, allowing for

1 Eriomenko, H., & Zaichenko, O. (2014). Tax mediation: experience and prospects for implementation. URL: <https://www.uaa.org.ua/pub/uploads/articles/uploads2-2014-06-23-005.pdf> (23.09.2024).

the resolution of tax disputes at the pre-trial stage with the participation of a mediator. The authors emphasize that the introduction of this institution in tax legal relations serves as an additional guarantee for protecting taxpayers' rights<sup>2</sup>.

Despite the advantages of mediation, its implementation in tax disputes in Ukraine faces several challenges. These include insufficient legal regulation, a lack of qualified mediators, and a certain level of distrust toward this tool from both state authorities and taxpayers. Nevertheless, considering international experience and the potential benefits of mediation, integrating it into the administrative process of resolving tax disputes in Ukraine represents a promising direction for the development of the legal system.

Therefore, researching mediation as a tool for resolving tax disputes in Ukraine's administrative process is both relevant and timely. It will contribute to identifying effective mechanisms for resolving conflicts between the state and taxpayers, which, in turn, will positively influence tax culture and legal awareness within society<sup>3</sup>.

Mediation is an alternative conflict resolution method involving a neutral third party – the mediator – who facilitates a mutually acceptable resolution between disputing parties. This process is grounded in principles of voluntariness, confidentiality, neutrality, independence, impartiality of the mediator, self-determination, and equality of the parties involved in mediation.

Voluntariness signifies that participation in mediation is entirely voluntary for all parties. Parties independently decide whether to engage in the process and may terminate it at any time without adverse consequences. This principle ensures freedom of choice and enhances the process's effectiveness, as parties are motivated to reach a mutually acceptable solution.

Confidentiality ensures that all information obtained during mediation is not disclosed without the parties' consent. This encompasses facts and circumstances revealed during mediation, as well as opinions and proposals regarding conflict resolution. The mediator cannot be summoned as a witness concerning information acquired during mediation, underscoring the importance of this principle.

2 Shushakova, I. K., Hrabova, I. D., & Demianova, I. V. (2021). Tax mediation as a tool for resolving tax disputes. *Business Inform*, 10, 318-325. URL : [https://www.business-inform.net/export\\_pdf/business-inform-2021-10\\_0-pages-318\\_325.pdf](https://www.business-inform.net/export_pdf/business-inform-2021-10_0-pages-318_325.pdf) (23.09.2024).

3 Nalyvaiko, L. R., & Chepik-Trehubenko, O. S. (2015). Detsentralizatsiia vlady v Ukraini v umovakh rozbudovy demokratychnoho hromadianskoho suspilstva. *Pidpryiemnytstvo, gospodarstvo i pravo*, 10, 44-47 (23.09.2024).

Neutrality and independence of the mediator mean that the mediator has no personal interest in the dispute's outcome and acts in the interests of all mediation parties. The mediator does not represent any party's interests and does not make decisions on the conflict's merits but facilitates communication and the search for a mutually acceptable solution.

Impartiality of the mediator guarantees equal treatment of all participants without favoritism or discrimination. This ensures fairness in the process and increases the parties' trust in mediation<sup>4</sup>.

Self-determination and equality of rights of the parties imply that mediation parties independently choose the mediator, determine the issues for discussion, options for conflict resolution, and the content of the agreement resulting from mediation. Each party has equal rights and opportunities to express their position and proposals for dispute resolution.

In Ukraine, the legal foundations and procedures for mediation are defined by the Law of Ukraine "On Mediation", adopted on November 16, 2021. This law establishes the main principles of mediation, the status of the mediator, requirements for their training, and other related matters<sup>5</sup>.

Mediation, as an alternative method for resolving tax disputes, has been widely adopted in numerous countries, demonstrating its effectiveness in reducing the burden on judicial systems and facilitating prompt, mutually beneficial resolutions between tax authorities and taxpayers. Below is an overview of how mediation has been implemented in tax relations across various nations.

In the USA, mediation in tax disputes is part of the broader Alternative Dispute Resolution (ADR) program implemented by the Internal Revenue Service (IRS). Since 2000, the IRS has actively utilized mediation to resolve tax disputes at the pre-litigation stage. This program allows taxpayers and tax authorities to reach mutually acceptable solutions without resorting to court proceedings, thereby reducing costs and expediting dispute resolution<sup>6</sup>.

The Canada Revenue Agency (CRA) offers a mediation program aimed at resolving tax disputes efficiently. This initiative focuses on the swift and effective settlement of conflicts between taxpayers and tax authorities. Mediation is

4 What are the features and principles of mediation. (2022). Sudovo-Yurydychna Hazeta. URL : <https://sud.ua/uk/news/ukraine/263982-kakie-osobennosti-primeneniya-i-printsipy-mediatsii> (23.09.2024).

5 On Mediation: Law of Ukraine (2021). Verkhovna Rada of Ukraine. URL : <https://www.rada.gov.ua/news/Novyny/216385.html> (23.09.2024).

6 Internal Revenue Service. (2021). Mediation. URL : <https://www.irs.gov/compliance/appeals/mediation> (23.09.2024).

conducted by independent mediators, ensuring the process's neutrality. According to the CRA, the majority of disputes undergoing mediation are successfully resolved, highlighting the approach's effectiveness<sup>7</sup>.

In the Netherlands, mediation in tax disputes is a common practice. Tax authorities actively employ mediation as an alternative dispute resolution method, where mediators, though employees of the tax authorities, operate with complete independence. This approach facilitates the prompt and effective resolution of tax disputes, alleviating the judicial system's burden and maintaining cooperative relationships between the state and taxpayers.

The Australian Taxation Office (ATO) recognizes and supports the use of alternative dispute resolution methods in appropriate cases as informal, prompt, and cost-effective means of resolving disputes. This strategy reduces the expenses and time required for resolving tax disputes and preserves positive relations between tax authorities and taxpayers<sup>8</sup>.

In Germany, mediation in tax disputes is primarily conducted at the pre-litigation stage, with the process often managed by the tax authority itself. This method enables the swift and effective resolution of tax disputes, reducing the judicial system's workload and maintaining cooperative relationships between the state and taxpayers<sup>9</sup>.

In the United Kingdom, mediation in tax disputes is part of the alternative dispute resolution program implemented by Her Majesty's Revenue and Customs (HMRC). This program allows taxpayers and tax authorities to reach mutually acceptable solutions without resorting to court proceedings, thereby reducing costs and expediting dispute resolution<sup>10</sup>.

International experience underscores mediation's effectiveness as a tool for resolving tax disputes. Implementing mediation in tax relations helps reduce the judicial system's burden, decrease the costs and time associated with dispute resolution, and maintains cooperative relationships between the state and taxpayers. This experience can be valuable for Ukraine in developing and implementing its own mediation programs in tax disputes.

7 Canada Revenue Agency. (2020). Alternative Dispute Resolution (ADR) Program. URL : <https://www.canada.ca/en/revenue-agency/services/tax/individuals/resolve-your-dispute/alternative-dispute-resolution.html> (23.09.2024).

8 Eriomenko, H., & Zaichenko, O. (2014). Tax mediation: experience and prospects for implementation. URL : <https://www.uaa.org.ua/pub/uploads/articles/uploads2-2014-06-23-005.pdf> (23.09.2024).

9 Podik, I. I., Yefimenko, L. L., & Sereda, A. V. (2019). Overview of global experience in implementing the institution of mediation in tax legal relations. URL : [https://www.lsej.org.ua/4\\_2024/176.pdf](https://www.lsej.org.ua/4_2024/176.pdf) (23.09.2024).

10 HM Revenue and Customs. (2021). Alternative Dispute Resolution for SMEs and individuals. URL : <https://www.gov.uk/guidance/alternative-dispute-resolution-adr-for-disputes-with-hmrc> (23.09.2024).



Mediation in Ukraine is a relatively new institution gradually being integrated into the national legal system. The primary legal act governing mediation procedures is the Law of Ukraine "On Mediation" No. 1875-IX, adopted on November 16, 2021, and effective from December 15, 2021<sup>11</sup>. This law defines the legal foundations and procedure for mediation as an out-of-court method for resolving conflicts (disputes), establishing the principles of mediation, the mediator's status, training requirements, and other related issues.

The Law "On Mediation" applies to social relations related to conducting mediation to prevent conflicts or resolve any disputes, including civil, family, labor, commercial, and administrative disputes, as well as cases of administrative offenses and criminal proceedings with the aim of reconciliation between the victim and the suspect (or accused).

According to the law, mediation is conducted by mutual consent of the parties based on the principles of voluntariness, confidentiality, neutrality, independence, impartiality of the mediator, self-determination, and equality of rights of the parties. A mediator may be an individual who has completed special training and meets the law's requirements. The mediator has no authority to decide on the dispute's merits but only facilitates the parties in reaching a mutually acceptable solution.

It is worth noting that before the adoption of the Law "On Mediation", there was no unified legal act in Ukraine regulating mediation procedures. Certain provisions regarding mediation were included in other legislative acts. For instance, the Economic Procedural Code of Ukraine allows for dispute resolution with the participation of a judge, which is a form of alternative dispute resolution<sup>12</sup>. Additionally, the Civil Procedural Code of Ukraine contains provisions on the possibility of settling disputes through mediation<sup>13</sup>.

The adoption of the Law "On Mediation" was an important step in developing alternative dispute resolution methods in Ukraine. This law promotes a culture of peaceful conflict resolution, reduces the burden on the judicial system, and improves the efficiency of protecting citizens' rights and legitimate interests.

The implementation of mediation in tax disputes in Ukraine faces several challenges that hinder the effective use of this alternative conflict resolution

11 On Mediation: Law of Ukraine (2021). Verkhovna Rada of Ukraine. URL : <https://www.rada.gov.ua/news/Novyny/216385.html> (23.09.2024).

12 Economic Procedural Code of Ukraine. (1991). Verkhovna Rada of Ukraine. URL : <https://zakon.rada.gov.ua/laws/show/1798-12#Text> (23.09.2024).

13 Civil Procedural Code of Ukraine. (1991). Verkhovna Rada of Ukraine. URL : <https://zakon.rada.gov.ua/laws/show/1618-15#Text> (23.09.2024).

method. Key obstacles include inadequate legal regulation, low awareness and trust in mediation, a lack of qualified mediators in the tax field, and institutional and cultural barriers.

**Inadequate Legal Regulation.** Although the Law of Ukraine “On Mediation” No. 1875-IX, adopted on November 16, 2021, establishes general principles for conducting mediation, it lacks specific provisions regarding the application of mediation in tax disputes<sup>14</sup>. The absence of clear procedures and mechanisms for conducting mediation in the tax field creates legal uncertainty, discouraging parties from using this tool. Additionally, the Tax Code of Ukraine does not provide for mediation as a method for resolving tax disputes, further complicating its implementation.

**Low Awareness and Trust in Mediation.** Many taxpayers and tax officials lack sufficient information about the benefits and procedures of mediation. The lack of understanding of mediation and its potential effectiveness leads to mistrust and reluctance to use this method for resolving tax disputes<sup>15</sup>. Moreover, the historical practice of resolving tax disputes through judicial proceedings has created entrenched stereotypes and resistance to new approaches.

**Lack of Qualified Mediators in the Tax Field.** Mediation in tax disputes requires mediators to have not only mediation skills but also a deep understanding of tax legislation and the specifics of tax legal relations. Currently, Ukraine faces a shortage of specialists with these combined competencies. The lack of specialized training programs for mediators in the tax field hampers the development of this institution<sup>16</sup>.

**Institutional and Cultural Barriers.** Traditionally, tax authorities in Ukraine focus on controlling and enforcing tax collection, which does not support the development of cooperative relations with taxpayers. The lack of a culture of dialogue and cooperation between the state and businesses hinders the implementation of mediation as a method for resolving tax disputes<sup>17</sup>. Moreover, bureaucratic procedures and formality in the work of tax authorities create additional obstacles to applying flexible and informal conflict resolution methods.

14 On Mediation: Law of Ukraine (2021). Verkhovna Rada of Ukraine. URL : <https://www.rada.gov.ua/news/Novyny/216385.html> (23.09.2024).

15 What are the features and principles of mediation. (2022). Sudovo-Yurydychna Hazeta. URL : <https://sud.ua/uk/news/ukraine/263982-kakie-osobennosti-primeneniya-i-printsipy-mediatsii> (23.09.2024).

16 Realities and Prospects for the Development of Mediation in Ukraine. (2023). URL : <https://pravo.ua/realii-ta-perspektyvy-rozvytku-mediatsii-v-ukraini/> (23.09.2024).

17 Mediation: Trend or Urgent Need? (2022). URL : <https://unba.org.ua/publications/8689-mediacya-modnij-trend-chi-nagal-na-potreba.html> (23.09.2024).

To overcome these issues, it is necessary to improve the legal framework, particularly by amending the Tax Code of Ukraine to allow mediation in tax disputes. Raising awareness and building trust in mediation among taxpayers and tax authorities through informational campaigns and educational programs is also essential. Developing specialized training programs for mediators in the tax field will contribute to creating a professional environment for effective mediation. Overcoming institutional and cultural barriers can be achieved by reforming approaches to state-business relations to foster partnerships and a culture of dialogue.

Mediation in tax disputes offers a range of advantages that contribute to efficient and mutually beneficial conflict resolution between taxpayers and tax authorities. This alternative dispute resolution method reduces the burden on the court system, minimizes costs and time required for case consideration, and helps maintain a collaborative relationship between parties. Traditional court processes in tax disputes can last for years, leading to significant time and financial costs for both parties. In contrast, mediation allows parties to quickly reach a mutually acceptable solution, often within a few sessions. This is especially crucial for businesses, as prolonged disputes can adversely impact a company's financial stability and reputation<sup>18</sup>.

Mediation provides confidentiality, meaning that details of the dispute and agreements reached do not become public. This is essential for companies wishing to maintain their business reputation and avoid adverse effects on relationships with partners and clients. Furthermore, confidentiality promotes more open discussion of issues and fosters the search for optimal solutions<sup>19</sup>. Unlike court proceedings, where a judge makes the decision, mediation gives parties full control over the process and outcome. They have the opportunity to discuss different options and choose the one that best suits their interests. This approach fosters mutually beneficial agreements and reduces the likelihood of future conflicts.

Mediation focuses on cooperation and finding common solutions, which helps preserve or even improve business relationships between the taxpayer and the tax authority. This is particularly important for companies seeking to maintain stable relations with government agencies and avoid conflict

18 Mediation – A New Out-of-Court Procedure for Resolving Disputes. (2021). URL : <https://news.dtki.ua/law/contractual-relationship/73802-mediaciia-nova-pozasudova-procedura-dlia-virisennia-sporiv> (23.09.2024).

19 Features and Principles of Mediation. (2022). URL : <https://sud.ua/uk/news/ukraine/263982-kakie-osobennosti-primeniya-i-printsipy-mediatsii> (23.09.2024).

escalation. The widespread use of mediation in tax disputes helps reduce the number of cases handled by the courts. This allows the judiciary to focus on more complex and priority cases, thus enhancing the overall efficiency of the justice system. Mediation gives parties the chance to develop unconventional and creative solutions that may be unavailable within the framework of court proceedings. This allows both sides to consider specific needs and interests, contributing to a more sustainable and long-lasting resolution.

Mediation is generally a less expensive procedure than litigation. The absence of court fees, reduced legal service costs, and the speed of the process allow both parties to significantly save money. In mediation, parties participate voluntarily and have complete control over the outcome. This means that no decision can be imposed without the consent of both parties, which increases satisfaction with the result and reduces the likelihood of challenging agreements. Mediation in tax disputes offers substantial benefits that contribute to efficient, swift, and mutually advantageous conflict resolution. Given these advantages, it is advisable to consider expanding the implementation of mediation in Ukraine's tax sector, promoting a better business climate and enhancing the effectiveness of interactions between the state and businesses.

The implementation of mediation in tax disputes in Ukraine has significant potential to enhance the efficiency of conflict resolution between taxpayers and tax authorities. This alternative dispute resolution method can help reduce the burden on the court system, shorten the time and resources needed, and improve relationships between the state and businesses.

One of the key prerequisites for the development of mediation in the tax sector is the adoption of the Law of Ukraine "On Mediation" No. 1875-IX on November 16, 2021, which took effect on December 15, 2021. This law establishes the legal framework and procedure for mediation as an out-of-court conflict resolution method. It defines the principles of mediation, the status of the mediator, training requirements, and other aspects, creating a legal basis for using mediation in various areas, including tax disputes.

It is worth noting that international experience demonstrates the effectiveness of mediation in tax disputes. For example, the IRS in the United States actively uses mediation to resolve conflicts with taxpayers, which helps reduce the number of court cases and lower costs<sup>20</sup>. In the United Kingdom,

20 Internal Revenue Service. (2022). Alternative Dispute Resolution. URL : <https://www.irs.gov/compliance/appeals/alternative-dispute-resolution> (23.09.2024).

tax authorities also use mediation as a tool for swift and effective dispute resolution.

In Ukraine, the prospects for implementing mediation in tax disputes are associated with the need to adapt international experience to national conditions. In particular, it is essential to develop specialized training programs for mediators in the tax field, combining knowledge of mediation and tax law. Moreover, it is crucial to raise awareness among taxpayers and tax authorities about the benefits of mediation through informational campaigns and training sessions.

Another important aspect is improving the regulatory framework. Although the Law "On Mediation" creates general guidelines for applying mediation, amendments to the Tax Code of Ukraine are necessary to permit mediation specifically in tax disputes. This would contribute to legal clarity and encourage parties to use this tool.

The introduction of mediation in tax disputes may also have a positive impact on the investment climate in Ukraine. The possibility of resolving tax disputes quickly and effectively without prolonged court processes will increase investors' trust in the tax system and help attract foreign investment<sup>21</sup>.

Thus, the prospects for implementing mediation in tax disputes in Ukraine are promising. To realize this potential, it is necessary to improve the legal framework, develop the institution of mediators in the tax sector, and increase the awareness of participants in tax relations about the advantages of mediation. This will contribute to more efficient tax dispute resolution, reduce the burden on the court system, and improve relations between the state and businesses.

The position of the tax authority, whose representatives come to court hearings with powers of attorney, which contain prohibitions on conciliation or mediation, is quite important. It is important to change the approaches of state authorities and make appropriate changes to regulatory acts.

Summarizing the consideration of mediation as a tool for resolving tax disputes within Ukraine's administrative process, it can be concluded that implementing this mechanism presents a promising direction for the development of the country's legal system. Mediation offers an alternative conflict resolution approach based on the principles of voluntariness, confidentiality, and cooperation between the parties<sup>22</sup>.

21 European Business Association. (2022). Implementation of Mediation in Tax Disputes: Prospects for Business. URL : <https://eba.com.ua/press-releases/vprovadzhennya-mediatsiyi-u-podatkovyh-sporah-perspektyvy-dlya-biznesu> (23.09.2024).

22 Nalyvaiko, L. R., & Romanov, M. Yu. (2016). Poniattia, oznaky ta znachennia transparentnosti v konteksti yevrointehratsii. *Visegrad Journal on Human Rights*, 4(1), 152-157 (23.09.2024).

One of mediation's key advantages is the potential for quick and effective dispute resolution without lengthy court proceedings. This is particularly relevant for tax disputes, where delays in case consideration can negatively impact the financial stability of both businesses and the state. The experience of other countries demonstrates the successful application of mediation in the tax sector. For example, the IRS in the United States actively uses mediation to resolve conflicts with taxpayers, which helps reduce the number of court cases and lower costs.

In Ukraine, the adoption of the Law of Ukraine «On Mediation» No. 1875-IX on November 16, 2021, established the legal framework for applying mediation in various areas, including tax disputes. However, for full-scale implementation of mediation in tax relations, it is necessary to amend the Tax Code of Ukraine to allow this instrument specifically for tax disputes.

An important aspect is the training of qualified mediators who possess knowledge of both mediation and tax legislation. The development of specialized training programs and raising awareness among taxpayers and tax authorities about the benefits of mediation will facilitate the effective implementation of this mechanism. Additionally, introducing mediation in tax disputes can positively impact Ukraine's investment climate. The ability to quickly and effectively resolve tax disputes without lengthy court processes will increase investor trust in the tax system and help attract foreign investment.

Therefore, mediation holds significant potential for improving tax dispute resolution mechanisms in Ukraine. To realize this potential, it is essential to improve the legal framework, develop the institution of mediators in the tax sector, and raise awareness among participants in tax relations about the benefits of mediation. This will contribute to more efficient tax dispute resolution, reduce the burden on the court system, and improve relations between the state and businesses.

**Ihor NALYVAIKO,**  
PhD Candidate,  
Donetsk State University of Internal Affairs  
ORCID ID: 0000-0003-1532-2996  
Ukraine

## **SOCIAL GUARANTEES IN THE HUMAN RIGHTS SYSTEM: LEGAL ANALYSIS AND PROSPECTS FOR IMPLEMENTATION IN UKRAINE**

Social guarantees play a crucial role in the broader human rights framework by providing individuals with essential protections that ensure a minimum standard of living. These guarantees encompass a wide range of rights, including access to healthcare, education, social security, and housing. Social guarantees are often viewed as a reflection of a state's commitment to social justice and equality, as they aim to protect vulnerable populations from poverty, social exclusion, and inequality. The importance of social guarantees is recognized globally through key international human rights instruments such as the International Covenant on Economic, Social and Cultural Rights (ICESCR), which obliges states to ensure basic economic and social rights, including the right to social security and an adequate standard of living<sup>1</sup>. This commitment is particularly significant in times of economic instability, armed conflict, or social crises, as it underpins the resilience and cohesion of society.

In Ukraine, the issue of social guarantees has gained renewed importance in light of the ongoing armed conflict in the east of the country, as well as the socio-economic challenges associated with political instability and economic restructuring<sup>2</sup>. The Constitution of Ukraine enshrines the right to social protection in Articles 46-49, which guarantees citizens the right to adequate living conditions, healthcare, and social security<sup>3</sup>. However, the implementation of these constitutional rights remains a significant challenge due to limited state resources, ongoing military conflict, and administrative inefficiencies. These factors have contributed to disparities in the provision of social guarantees across different regions of Ukraine, particularly in rural and conflict-affected areas.

1 United Nations. (1966). International Covenant on Economic, Social and Cultural Rights. URL : <https://www.ohchr.org/en/professionalinterest/pages/cescr.aspx> (23.09.2024).

2 Nalyvaiko, I. (2023). Efektyvnist pravovoho rehuliuвання sotsialnykh standartiv ta harantii: problemy ta perspektyvy. *Naukovi perspektyvy*, 7 (37), 494-509 [in Ukrainian] (23.09.2024).

3 Konstytutsiia Ukrainy. (1996). Verkhovna Rada Ukrainy. URL : <https://zakon.rada.gov.ua/laws/show/254к/96-бп#-Text> [in Ukrainian] (23.09.2024).



One of the key challenges in the implementation of social guarantees in Ukraine is the financial burden on the state. The country's economy, already weakened by years of political instability, external debt, and corruption, has been further strained by the costs associated with the conflict in Donbas<sup>4</sup>. The Law of Ukraine «On the State Budget» regularly allocates funds for social protection programs, but these allocations are often insufficient to meet the needs of the population<sup>5</sup>. As a result, many social guarantees exist primarily on paper, with limited practical application.

Furthermore, the decentralization reforms implemented in Ukraine over the past decade, while aimed at improving local governance, have also led to inconsistencies in the delivery of social guarantees. Wealthier regions with better access to resources have been able to provide more comprehensive social services, while poorer, rural areas have struggled to meet even basic needs. The situation is further complicated by the large number of internally displaced persons (IDPs) resulting from the conflict in eastern Ukraine, who have placed additional pressure on the social welfare system. As of 2020, over 1.4 million people were officially registered as IDPs in Ukraine, many of whom face challenges in accessing social guarantees<sup>6</sup>.

Despite these challenges, there are ongoing efforts to reform and strengthen the system of social guarantees in Ukraine. The Law of Ukraine «On Social Services» provides a legal framework for the provision of social services to vulnerable groups, including the elderly, disabled, and those affected by the conflict<sup>7</sup>. Moreover, Ukraine's participation in international agreements, such as the European Social Charter, underscores its commitment to aligning its social policies with European standards (Council of Europe, 1996). These efforts, however, will require significant political will, financial resources, and international support to be fully realized.

This article will explore the legal framework surrounding social guarantees in the context of human rights in Ukraine, highlighting the challenges and prospects for their implementation. It will examine the intersection

4 Nalyvaiko, I. (2023). Rol derzhavy u zabezpechenni sotsialnykh standartiv ta harantii: teoretyko-pravovi aspekty ta svitovyi dosvid. *Naukovyi visnyk Dnipropetrovskoho derzhavnogo universytetu vnutrishnikh sprav*, 2, 151-155 [in Ukrainian] (23.09.2024).

5 Pro Derzhavnyi biudzheth Ukrainy: Zakon Ukrainy (2020). Verkhovna Rada Ukrainy. URL : <https://zakon.rada.gov.ua/laws/show/294-20#Text> [in Ukrainian] (23.09.2024).

6 UNHCR. (2020). Ukraine: Internal Displacement Overview. URL : <https://www.unhcr.org/ua/en/internally-displaced-persons> (23.09.2024).

7 Pro sotsialni posluhy: Zakon Ukrainy (2020). Verkhovna Rada Ukrainy. URL : <https://zakon.rada.gov.ua/laws/show/966-15> [in Ukrainian] (23.09.2024).

between international standards and national legislation, assess the impact of socio-economic and political factors on the realization of these rights, and provide recommendations for improving the effectiveness of social guarantees in Ukraine.

Social guarantees are an integral part of the human rights system, ensuring that individuals are provided with basic protections and services that are essential for maintaining dignity and equality in society. These guarantees encompass a wide array of economic, social, and cultural rights that are crucial for fostering social justice and reducing inequalities. Among the key social guarantees are the rights to education, healthcare, housing, social security, and an adequate standard of living. The conceptual foundation of social guarantees is rooted in international human rights law, particularly in the International Covenant on Economic, Social and Cultural Rights (ICESCR), which obliges states to progressively realize the rights to social security, health, and education to the maximum of their available resources<sup>8</sup>.

In Ukraine, social guarantees are enshrined in the Constitution of Ukraine, which guarantees citizens the right to social protection, healthcare, and education. Article 46 of the Constitution specifically provides for the right to social security in case of complete, partial, or temporary disability, loss of a breadwinner, unemployment, old age, and in other cases provided by law. Similarly, Article 49 guarantees the right to healthcare and medical services, and Article 53 establishes the right to education<sup>9</sup>. These constitutional provisions form the basis for a wide range of social protections that are designed to safeguard individuals from social risks and ensure a decent quality of life.

The legal framework for social guarantees in Ukraine is further developed through various laws and regulations. For instance, the Law of Ukraine «On Social Services» outlines the structure and scope of social services provided to vulnerable populations, including the elderly, disabled, and those in need of social assistance<sup>10</sup>. This law defines the responsibilities of state authorities in ensuring that social services are accessible and tailored to the needs of individuals facing socio-economic challenges. Additionally, the Law of Ukraine «On Compulsory State Social Insurance» establishes mechanisms for providing financial support

8 United Nations. (1966). International Covenant on Economic, Social and Cultural Rights. URL : <https://www.ohchr.org/en/professionalinterest/pages/cescr.aspx> (23.09.2024).

9 Konstytutsiia Ukrainy. (1996). Verkhovna Rada Ukrainy. URL : <https://zakon.rada.gov.ua/laws/show/254k/96-bp#-Text> [in Ukrainian] (23.09.2024).

10 Pro sotsialni posluhy: Zakon Ukrainy (2020). Verkhovna Rada Ukrainy. URL : <https://zakon.rada.gov.ua/laws/show/966-15> [in Ukrainian] (23.09.2024).

in cases of unemployment, temporary disability, and other life events that could result in a loss of income<sup>11</sup>.

Social guarantees, as a concept, are not only about providing financial assistance or direct services but also about ensuring that individuals can live in conditions that respect their dignity. The European Social Charter, which Ukraine has signed, further emphasizes the importance of social rights, such as the right to safe and healthy working conditions, protection from poverty and social exclusion, and access to adequate housing<sup>12</sup>. This Charter has been a critical reference point for Ukraine as it seeks to align its national legislation with European standards<sup>13</sup>.

In international practice, social guarantees are often linked to the welfare state model, where the government takes an active role in providing comprehensive social protection for its citizens. Scandinavian countries such as Sweden, Norway, and Denmark are frequently cited as models of strong social welfare systems, where high levels of social protection contribute to overall social cohesion and economic stability<sup>14</sup>. These countries have implemented robust social safety nets through progressive taxation, ensuring that all citizens have access to essential services, regardless of their socio-economic status.

In Ukraine, while the legal framework for social guarantees is relatively well-established, the practical realization of these guarantees remains a challenge. Economic instability, the ongoing conflict in the eastern part of the country, and systemic issues such as corruption and administrative inefficiency have hampered the effective implementation of social guarantees. For instance, the decentralization reforms, which were designed to improve local governance and service delivery, have resulted in uneven access to social services across different regions. Wealthier regions can provide more comprehensive services, while poorer areas, particularly those affected by the conflict, struggle to meet basic needs.

Furthermore, the integration of internally displaced persons (IDPs) into the social protection system has exposed significant gaps in Ukraine's ability

11 Pro zahalnooboviazkove derzhavne sotsialne strakhuvannia: Zakon Ukrainy (2020). Verkhovna Rada Ukrainy. URL : <https://zakon.rada.gov.ua/laws/show/1105-14#Text> [in Ukrainian] (23.09.2024).

12 Council of Europe. (1996). European Social Charter. URL : <https://www.coe.int/en/web/european-social-charter> (23.09.2024).

13 Nalyvaiko, I. (2023). Derzhavna polityka u sferi sotsialnoho zakhystu ta sotsialnoho zabezpechennia: napriamy reformuvannia. Verkhovenstvo prava: doktryna i praktyka v umovakh suchasnykh svitovykh vyklykiv: mater. Mizhnar. nauk.-prakt. konf. (m. Dnipro, 28 liutoho 2023 r.). Dnipro : DDUVS, 318-321 [in Ukrainian] (23.09.2024).

14 Esping-Andersen, G. (1990). *The Three Worlds of Welfare Capitalism*. Princeton University Press (23.09.2024).

to provide social guarantees to all its citizens. Many IDPs face challenges in accessing housing, healthcare, and social security, highlighting the need for more targeted policies to address the specific needs of displaced populations<sup>15</sup>. These challenges demonstrate that while social guarantees are enshrined in law, their implementation requires significant political will, financial resources, and administrative capacity.

Thus, social guarantees are a fundamental aspect of human rights, providing individuals with the means to live dignified and secure lives. In Ukraine, the constitutional and legislative framework establishes a wide range of social protections, but the practical realization of these guarantees remains constrained by economic and political factors. Addressing these challenges will be critical to ensuring that all citizens, particularly those in vulnerable situations, can fully enjoy their social rights<sup>16</sup>.

The legal framework for social guarantees in Ukraine is founded on a comprehensive set of constitutional provisions, laws, and regulations that aim to protect the social rights of citizens and ensure a minimum standard of living. The Constitution of Ukraine serves as the foundational legal document guaranteeing a wide range of social rights. Article 46 of the Constitution explicitly guarantees the right to social protection, stating that citizens have the right to social security in cases of complete, partial, or temporary disability, loss of a breadwinner, unemployment, and old age, among other situations<sup>17</sup>. This constitutional commitment reflects Ukraine's adherence to international human rights standards, including the International Covenant on Economic, Social and Cultural Rights (ICESCR), which obliges states to ensure that citizens have access to essential social services<sup>18</sup>.

In addition to the Constitution, Ukraine's social guarantees are regulated through various laws that provide more detailed mechanisms for implementing these rights. One of the key legislative acts is the Law of Ukraine «On Social Services», which was adopted in 2003. This law establishes the legal basis for the provision of social services to vulnerable groups, including the elderly, disabled,

15 UNHCR. (2020). Ukraine: Internal Displacement Overview. URL : <https://www.unhcr.org/ua/en/internally-displaced-persons> (23.09.2024).

16 Nalyvaiko, I. O. (2023). Analiz pravovykh instrumentiv shchodo sotsialnykh standartiv ta harantii: teoretyko-pravovi aspekty. Vplyv viiny na pravookhoronnu, sotsialnu ta demografichnu sfery: stan ta perspektyvy: mater. Mizhnar. nauk.-prakt. konf. (m. Dnipro, 16 chervnia 2023 r.). Dnipro : DDUVS, 62-65 [in Ukrainian] (23.09.2024).

17 Konstytutsiia Ukrainy. (1996). Verkhovna Rada Ukrainy. URL : <https://zakon.rada.gov.ua/laws/show/254k/96-bp#-Text> [in Ukrainian] (23.09.2024).

18 United Nations. (1966). International Covenant on Economic, Social and Cultural Rights. URL : <https://www.ohchr.org/en/professionalinterest/pages/cescr.aspx> (23.09.2024).

and individuals affected by social and economic hardships<sup>19</sup>. The law outlines the responsibilities of state authorities at the national and local levels in organizing and providing social services, ensuring that individuals receive necessary assistance based on their specific needs.

Another crucial legislative document is the Law of Ukraine «On State Social Insurance», which regulates the provision of social insurance benefits in cases of unemployment, temporary disability, and other social risks. This law creates a system of compulsory state insurance, which ensures that employees and other insured individuals receive financial support when they face social risks such as illness, injury, or job loss<sup>20</sup>. The law also defines the sources of funding for social insurance programs, which include contributions from both employers and employees.

Moreover, the Law of Ukraine «On State Targeted Social Assistance» plays an important role in the system of social guarantees, providing targeted financial assistance to low-income families and individuals who are unable to meet their basic needs. This law aims to alleviate poverty and reduce social inequality by offering direct financial support to those in need<sup>21</sup>. The assistance provided under this law is means-tested, meaning that eligibility is determined based on an assessment of the applicant's financial situation. This targeted approach is intended to ensure that limited state resources are directed to the most vulnerable populations.

Despite the existence of a robust legal framework, the practical implementation of social guarantees in Ukraine faces significant challenges. One of the primary obstacles is the chronic underfunding of social protection programs. Ukraine's economy has been severely impacted by political instability, military conflict in the eastern part of the country, and systemic corruption. As a result, the state budget allocated for social services is often insufficient to fully meet the needs of the population. For instance, the Law of Ukraine «On the State Budget» annually outlines the funding for social protection programs, but these allocations frequently fall short of what is required, leading to delays in payments and reduced coverage of social services<sup>22</sup>.

19 Pro sotsialni posluhy: Zakon Ukrainy (2020). Verkhovna Rada Ukrainy. URL : <https://zakon.rada.gov.ua/laws/show/966-15> [in Ukrainian] (23.09.2024).

20 Pro zahalnooboviazkove derzhavne sotsialne strakhuvannia: Zakon Ukrainy (2020). Verkhovna Rada Ukrainy. URL : <https://zakon.rada.gov.ua/laws/show/1105-14#Text> [in Ukrainian] (23.09.2024).

21 Pro derzhavnu sotsialnu dopomohu malozabezpechenym simiam: Zakon Ukrainy (2020). Verkhovna Rada Ukrainy. URL : <https://zakon.rada.gov.ua/laws/show/1768-14#Text> [in Ukrainian] (23.09.2024).

22 Pro derzhavnu sotsialnu dopomohu malozabezpechenym simiam: Zakon Ukrainy (2020). Verkhovna Rada Ukrainy. URL : <https://zakon.rada.gov.ua/laws/show/1768-14#Text> [in Ukrainian] (23.09.2024).

Another issue is the administrative inefficiency that hampers the effective delivery of social services. While the decentralization reforms implemented in recent years have aimed to improve local governance and enhance the quality of public services, they have also created disparities in service provision across different regions of Ukraine. Wealthier regions, particularly urban areas, are often better equipped to provide comprehensive social services, while poorer rural areas struggle to meet basic needs. This uneven distribution of resources highlights the need for greater coordination between national and local authorities to ensure equitable access to social guarantees across the country<sup>23</sup>.

Furthermore, the ongoing conflict in eastern Ukraine has placed additional strain on the social protection system. Millions of internally displaced persons (IDPs) require housing, healthcare, and social security, yet the existing legal framework has been slow to adapt to the specific needs of this population. The Law of Ukraine «On Ensuring the Rights and Freedoms of Internally Displaced Persons» provides certain guarantees to IDPs, but many still face barriers in accessing social services due to bureaucratic hurdles and lack of resources<sup>24</sup>. This situation underscores the need for reforms to the legal framework governing social guarantees to better address the realities of conflict and displacement.

The international context also plays an important role in shaping Ukraine's legal framework for social guarantees. Ukraine is a signatory to several international treaties and agreements that establish standards for social rights, including the European Social Charter and the ILO Convention on Social Security (Minimum Standards). These international instruments provide guidance for the development of Ukraine's social protection system and offer a framework for aligning national legislation with international best practices<sup>25</sup>. However, while Ukraine has made progress in aligning its legal framework with European standards, further efforts are needed to fully implement these obligations at the national level.

In conclusion, Ukraine's legal framework for social guarantees is well-established in both constitutional and legislative provisions. However, the effective implementation of these guarantees is hampered by financial constraints,

23 Yemelyanov, O. (2019). Social protection reforms in Ukraine: Challenges and prospects. *Economic Policy Review*, 17(4), 45-56 [in Ukrainian] (23.09.2024).

24 UNHCR. (2020). Ukraine: Internal Displacement Overview. URL : <https://www.unhcr.org/ua/en/internally-displaced-persons> (23.09.2024).

25 International Labour Organization. (1952). ILO Convention No. 102 on Social Security (Minimum Standards). URL : <https://www.ilo.org> (23.09.2024).

administrative inefficiencies, and the ongoing conflict in the country. To address these challenges, Ukraine must prioritize reforms that ensure adequate funding for social protection programs, improve coordination between national and local authorities, and enhance access to social services for vulnerable populations, including IDPs. Strengthening the legal framework for social guarantees and aligning it with international standards will be critical for ensuring that all citizens can fully enjoy their social rights.

The implementation of social guarantees in Ukraine faces numerous challenges that stem from both economic and administrative constraints. Despite the strong legal framework established by the Constitution and various laws, the practical realization of social guarantees remains hindered by a range of systemic issues, including underfunding, bureaucratic inefficiencies, and the ongoing armed conflict in the eastern regions of the country. These challenges not only limit the accessibility of social services for citizens but also undermine public trust in the social protection system.

One of the primary obstacles to the effective implementation of social guarantees in Ukraine is the lack of sufficient financial resources. The country's economy has been severely weakened by years of political instability, widespread corruption, and, most notably, the conflict in the Donbas region, which has significantly drained public funds. The annual Law of Ukraine «On the State Budget» allocates funds for social protection programs, but these allocations are often inadequate to cover the growing needs of the population. In 2020, for example, budget constraints led to delays in the payment of social benefits, particularly to vulnerable groups such as pensioners, people with disabilities, and low-income families. These financial shortfalls have been exacerbated by the global economic downturn caused by the COVID-19 pandemic, which has further stretched Ukraine's already limited resources<sup>26</sup>.

The decentralization reforms implemented over the past decade, while intended to enhance local governance and improve service delivery, have also contributed to disparities in the provision of social guarantees across different regions. Wealthier regions with access to greater resources have been able to offer more comprehensive social services, while poorer regions, particularly in rural areas, have struggled to meet even the most basic needs. This uneven distribution of resources has created significant inequalities in access to

26 World Bank. (2020). Ukraine Economic Update: Fall 2020. URL : <https://www.worldbank.org/en/country/ukraine/overview> (23.09.2024).



healthcare, education, and social security, undermining the principle of equal social protection for all citizens. Moreover, the administrative capacity of local governments to manage social protection programs varies widely, with many local authorities lacking the expertise and infrastructure needed to effectively implement social policies<sup>27</sup>.

Another significant challenge in implementing social guarantees in Ukraine is the impact of the ongoing conflict in the eastern part of the country. The conflict has displaced over 1.4 million people, many of whom face barriers in accessing social services due to bureaucratic hurdles, lack of documentation, and limited availability of services in their new locations. While the Law of Ukraine «On Ensuring the Rights and Freedoms of Internally Displaced Persons» provides certain guarantees to IDPs, such as access to housing, healthcare, and social security, many displaced persons continue to experience difficulties in navigating the complex administrative processes required to access these services<sup>28</sup>. The strain that the conflict has placed on Ukraine's social protection system has revealed gaps in the existing legal framework, particularly in terms of addressing the needs of conflict-affected populations.

In addition to financial and administrative challenges, the implementation of social guarantees in Ukraine is also hindered by corruption within the public administration system. Corruption remains a pervasive issue in Ukraine, affecting nearly all sectors of government, including social services. The misallocation of funds, fraudulent claims for social benefits, and bribery have significantly weakened the efficiency of the social protection system, leading to a loss of public confidence in the government's ability to provide fair and equitable social support. Efforts to combat corruption, such as the establishment of the National Anti-Corruption Bureau of Ukraine (NABU), have made some progress, but much remains to be done to ensure that social protection programs are administered transparently and free from corruption<sup>29</sup>.

Furthermore, the COVID-19 pandemic has presented new challenges to the implementation of social guarantees in Ukraine. The pandemic has not only placed additional strain on the healthcare system but has also led to a surge in unemployment and poverty, increasing the demand for social services.

27 Gorodnichenko, O. (2019). Decentralization and Social Inequality in Ukraine: Impact and Policy Responses. *Economic Policy Journal*, 14 (3), 67-82 (23.09.2024).

28 Pro zabezpechennia prav i svobod vnutrishno peremishchennykh osib: Zakon Ukrainy (2020). Verkhovna Rada Ukrainy. URL : <https://zakon.rada.gov.ua/laws/show/1706-18#Text> [in Ukrainian] (23.09.2024).

29 National Anti-Corruption Bureau of Ukraine (NABU). (2020). Annual Report 2020. URL : <https://nabu.gov.ua/en> (23.09.2024).

In response, the government introduced a range of social assistance measures, including temporary cash transfers to unemployed individuals and low-income families. However, these emergency measures have been criticized for being insufficient and difficult to access, particularly for those without access to digital platforms or who are unfamiliar with the bureaucratic processes involved in applying for benefits. The pandemic has highlighted the need for Ukraine to modernize its social protection system, making it more resilient and adaptable to future crises.

In conclusion, the implementation of social guarantees in Ukraine is constrained by a range of challenges, including financial limitations, administrative inefficiencies, corruption, and the ongoing conflict in the eastern regions. While Ukraine's legal framework provides for a wide array of social protections, the practical realization of these guarantees requires significant reforms to address the underlying issues that impede their implementation. Enhancing the capacity of local governments, increasing funding for social protection programs, and strengthening anti-corruption measures will be critical for ensuring that all citizens, particularly the most vulnerable, have access to the social guarantees to which they are entitled.

The need to improve the legal framework of social guarantees in Ukraine is widely recognized, particularly in the context of the country's ongoing socio-economic challenges and the aftermath of the armed conflict in the eastern regions. Despite the existence of a comprehensive legal basis for social guarantees, significant gaps remain in the implementation and effectiveness of these guarantees. To address these issues, reforms aimed at enhancing the coherence, efficiency, and accessibility of social protections are essential. The prospects for improving Ukraine's legal framework for social guarantees hinge on several key factors, including the alignment of national legislation with international standards, the enhancement of public administration capacities, and the mobilization of financial resources to support social protection programs.

One of the most critical steps toward improving the legal framework of social guarantees in Ukraine is aligning domestic legislation with international human rights standards. Ukraine is a signatory to numerous international agreements, such as the International Covenant on Economic, Social and Cultural Rights (ICESCR), which obliges the state to progressively realize the rights to social security, adequate living standards, healthcare, and education.

Additionally, Ukraine is a party to the European Social Charter, which provides a robust framework for the protection of social rights, including the right to social security, healthcare, and housing<sup>30</sup>. Aligning national laws more closely with these international obligations will enhance Ukraine's ability to meet its social protection commitments and ensure that all citizens have access to essential services.

To bring its legislation in line with international norms, Ukraine must prioritize the development and adoption of new laws that address existing gaps in social protection. One key area in need of reform is the legal framework for internally displaced persons (IDPs), who continue to face barriers in accessing housing, healthcare, and social services. Although the Law of Ukraine «On Ensuring the Rights and Freedoms of Internally Displaced Persons» provides some protections for IDPs, the law lacks specific provisions to address their long-term social and economic needs<sup>31</sup>. Further amendments to this law are necessary to ensure that displaced persons can fully integrate into local communities and access the full range of social guarantees to which they are entitled. Reforms in this area should also include mechanisms for providing sustainable housing solutions and long-term employment opportunities for IDPs.

Another significant area for legal reform is the pension system. Ukraine's aging population and the increasing number of retirees place significant pressure on the pension system, which is underfunded and inefficient. The current pension system is based on a pay-as-you-go model, in which current workers fund the pensions of retirees, but demographic shifts and economic constraints have led to a growing deficit in the pension fund. The Law of Ukraine «On Compulsory State Pension Insurance» establishes the legal basis for the pension system, but reforms are urgently needed to ensure its long-term sustainability<sup>32</sup>. The introduction of a multi-pillar pension system, which would combine state-funded pensions with private savings accounts and employer contributions, has been proposed as a potential solution. Such reforms would not only reduce the strain on the state budget but also increase the security of future retirees.

30 Council of Europe. (1996). European Social Charter. URL : <https://www.coe.int/en/web/european-social-charter> (23.09.2024).

31 Pro zabezpechennia prav i svobod vnutrishno peremishchenykh osib: Zakon Ukrainy (2020). Verkhovna Rada Ukrainy. URL : <https://zakon.rada.gov.ua/laws/show/1706-18#Text> [in Ukrainian] (23.09.2024).

32 Pro zahalnooboviazkove derzhavne pensiine strakhuvannia: Zakon Ukrainy (2020). Verkhovna Rada Ukrainy. URL : <https://zakon.rada.gov.ua/laws/show/1058-15#Text> [in Ukrainian] (23.09.2024).

In addition to aligning national legislation with international standards, improving the legal framework of social guarantees in Ukraine requires strengthening the capacity of public administration to effectively implement and monitor social protection programs. The decentralization reforms that have been implemented over the past decade aim to empower local governments to manage social services more effectively, but disparities in administrative capacity and financial resources have led to inconsistencies in service delivery across regions. To address these challenges, Ukraine must invest in capacity-building initiatives for local authorities, ensuring that they have the necessary expertise and resources to administer social protection programs. This includes improving the coordination between national and local governments, as well as developing more efficient monitoring and evaluation systems to track the delivery of social guarantees.

Another essential component of improving the legal framework for social guarantees is ensuring adequate funding for social protection programs. Ukraine's social protection system is chronically underfunded, and budget allocations for social guarantees are often insufficient to cover the needs of the population, particularly during times of economic crisis. The Law of Ukraine «On the State Budget» outlines the annual funding for social protection programs, but the amounts allocated are often subject to cuts due to competing priorities and limited fiscal space. To ensure the sustainability of social protection programs, Ukraine must explore alternative financing mechanisms, such as progressive taxation or partnerships with international organizations. International financial institutions, such as the World Bank and the International Monetary Fund, have provided Ukraine with financial support for social protection reforms, but more sustainable, long-term solutions are needed to ensure that social guarantees are adequately funded<sup>33</sup>.

Finally, public awareness and participation are crucial for the success of any reforms aimed at improving the legal framework of social guarantees. Citizens must be informed about their social rights and the services available to them, as well as the procedures for accessing these services. Public participation in the reform process, through consultations with civil society organizations and other stakeholders, will ensure that the needs and perspectives of vulnerable groups are taken into account. Transparency and

33 International Monetary Fund (IMF). (2019). Ukraine: IMF Country Report. URL : <https://www.imf.org/en/Countries/UKR> (23.09.2024).

accountability in the administration of social protection programs are also essential for building public trust and ensuring the equitable distribution of social guarantees.

In conclusion, improving the legal framework for social guarantees in Ukraine is a complex but necessary process that requires legislative reforms, enhanced public administration capacity, and sustainable financing mechanisms. By aligning national laws with international standards, addressing the specific needs of vulnerable populations, and ensuring that social protection programs are adequately funded and effectively implemented, Ukraine can strengthen its social guarantee system and ensure that all citizens have access to the protections they need.

The legal framework for social guarantees in Ukraine is well-established, with a constitutional commitment to protect the social rights of all citizens and a range of laws that provide mechanisms for the delivery of social services. However, despite this strong legal foundation, the practical implementation of social guarantees faces numerous challenges, including financial constraints, administrative inefficiencies, and the ongoing conflict in the eastern regions of the country. To ensure that all citizens can fully enjoy their social rights, Ukraine must focus on improving the effectiveness of its legal framework and the actual delivery of social services.

One of the primary obstacles to realizing social guarantees in Ukraine is the chronic underfunding of social protection programs<sup>34</sup>. Although the Law of Ukraine «On the State Budget» outlines annual allocations for social guarantees, these funds are often insufficient to meet the needs of vulnerable populations, particularly during times of economic crisis. Furthermore, the decentralization of social services, while intended to improve local governance, has resulted in significant disparities in access to services across different regions, with wealthier urban areas able to provide more comprehensive services than poorer, rural regions. Addressing these inequalities will require greater coordination between national and local authorities, as well as increased financial resources to support the most vulnerable populations.

In addition to financial challenges, the implementation of social guarantees in Ukraine is further complicated by the ongoing conflict in the eastern part of the country. The conflict has displaced millions of people, many of whom continue to face significant barriers in accessing housing, healthcare, and social

<sup>34</sup> Nalyvaiko, I. (2023). The role of constitutional norms in the formation of social standards: aspects of American, European and Ukrainian law. *Scientific Bulletin of the Dnipro State University of Internal Affairs*, 1, 60-66 (23.09.2024).

security. While the Law of Ukraine «On Ensuring the Rights and Freedoms of Internally Displaced Persons» provides some protections for these individuals, more comprehensive reforms are needed to ensure that internally displaced persons (IDPs) can fully integrate into their new communities and access the full range of social services.

To address these challenges and improve the effectiveness of the legal framework for social guarantees, Ukraine must undertake several key reforms. First, it is essential to align national laws more closely with international human rights standards, such as the International Covenant on Economic, Social and Cultural Rights (ICESCR) and the European Social Charter, to ensure that the country meets its obligations to provide adequate social protections for all citizens. This will not only strengthen Ukraine's social protection system but also enhance the country's credibility on the international stage.

Second, improving the capacity of public administration is critical for ensuring that social guarantees are delivered effectively and efficiently. This includes investing in training for local officials, streamlining bureaucratic processes, and developing more robust monitoring and evaluation systems to track the delivery of social services. Without these improvements, even the most well-designed legal frameworks will struggle to translate into tangible benefits for citizens.

Finally, Ukraine must secure adequate and sustainable funding for its social protection programs. This may involve exploring alternative financing mechanisms, such as progressive taxation or international partnerships, to ensure that social services are adequately resourced. Strengthening anti-corruption measures within the public administration system will also be essential for ensuring that funds allocated for social protection are used effectively and transparently.

In conclusion, while Ukraine's legal framework for social guarantees provides a solid foundation for the protection of social rights, significant reforms are needed to address the challenges that hinder their effective implementation. By aligning national laws with international standards, improving public administration capacity, and securing sustainable funding, Ukraine can enhance its social protection system and ensure that all citizens, particularly the most vulnerable, have access to the services and protections they are entitled to under the law.

**Larysa NALYVAIKO,**

Doctor of Juridical Science, Professor,

Honored Lawyer of Ukraine,

Rector's Assistant on Gender Issues,

Researcher at the Research Laboratory of Preventive Activities  
and Sociological Studies of the Educational

and Scientific Institute for Training Specialists in Preventive

Activities of the National Police of Ukraine,

Dnipro State University of Internal Affairs

ORCID ID: 0000-0002-7696-4223

Ukraine

## ACCESS TO EDUCATION IN TEMPORARILY OCCUPIED TERRITORIES

Education is one of the fundamental guarantees for sustainable development of both society and each individual, as it is through educational processes that qualified personnel are formed, legal culture is elevated, and social stability and economic growth of the state are supported. However, access to quality education is often disrupted during armed conflicts and territorial occupation. The temporarily occupied territories of Ukraine serve as a vivid example of such violations, where millions of citizens are deprived of the opportunity to freely receive education due to the armed aggression of the Russian Federation.

The issue of access to education in temporarily occupied territories is not only of humanitarian importance but also of strategic significance. Education plays a key role in ensuring equal opportunities for all individuals, shaping national identity, and integrating into the international community<sup>1</sup>. Moreover, in conditions of occupation, there is a risk of imposing foreign values and distorting historical truths, which may negatively affect the youth growing up in such circumstances. These factors make the problem of access to education one of the most critical in the context of human rights protection in temporarily occupied territories<sup>2</sup>.

According to international acts, such as the Universal Declaration of Human Rights, the UN Convention on the Rights of the Child, as well as the Constitution of Ukraine, the right to education is an inalienable right of every person. However, in the occupied territories of Ukraine, including Crimea and parts of the Donetsk and Luhansk regions, there is a systematic violation of this right. Educational

1 Potapenko, O. (2023). Kontseptualni zasady stvorennia bezbariernoho osvitnoho seredovyscha. *Perspektyvy ta innovatsii nauky*, 10 (28), 348-360 (23.09.2024).

2 Burde, D., Kapit-Spitalny, A., Wahl, R., & Guven, O. (2017). Education in emergencies: A review of theory and research. *Review of Educational Research*, 87(3), 619-658 (23.09.2024).



institutions are either closed or come under the control of the occupying authorities, leading to changes in educational programs and restrictions on access to independent, quality education.

One of the most pressing issues in these territories is the control of educational processes by the occupying administration, which implements a foreign educational system for Ukraine. This not only affects the curriculum but also the narratives aimed at fostering hostile relations with Ukraine, manipulating historical facts, and distorting reality<sup>3</sup>. Under such conditions, the local population, particularly the youth, finds themselves in a form of informational isolation, which influences their worldview and future prospects.

The scientific significance of this problem also lies in studying the mechanisms that can ensure the protection of citizens' rights to access education in conditions of armed aggression. It is essential to understand how international law and Ukraine's national legislation can contribute to safeguarding citizens' rights to education, despite military actions and occupation.

In turn, this article focuses on analyzing the legal regulation of access to education in the temporarily occupied territories of Ukraine, examining the main issues related to this problem, and exploring potential solutions to ensure it. It is also important to consider the experiences of other countries facing similar challenges and possible ways in which international organizations can support the educational process.

The right to education is enshrined in both national and international legislation. In the conditions of temporary occupation, when the management system in the territories is violated, it is extremely important to resort to legal mechanisms for the protection of this right. To understand the legal aspects of access to education in the temporarily occupied territories of Ukraine, it is worth considering the main international and national legal documents regulating this issue.

International humanitarian law (IHL) and international human rights law (IHRL) play a crucial role in ensuring the right to education during armed conflicts and occupation. The key provisions regarding the protection of civilians during armed conflicts are enshrined in the 1949 Geneva Conventions and their Additional Protocols. In particular, the Fourth Geneva Convention relative to the Protection of Civilian Persons in Time of War stipulates that the occupying power is obligated to ensure the continuity of the educational process in occupied

<sup>3</sup> Kyrychenko, V. (2024). Problemy osvity na tymchasovo okupovanykh terytoriiakh. Aktualni pytannia internatsionalizatsii vyshchoi osvity v Ukraini v umovakh suchasnykh osvitynykh realii. K. : DNU «Instytut modernizatsii zmistu osvity»; Bilotserkivskiy natsionalny ahrarniy universytet, 158-159 (23.09.2024).

territories<sup>4</sup>. This involves not only maintaining existing educational institutions but also providing the necessary conditions for their proper functioning. The occupying power is prohibited from obstructing access to education or imposing an educational system that contradicts the interests of the local population.

International human rights law also contains numerous provisions that guarantee the right to education. Of particular importance is the United Nations Convention on the Rights of the Child (1989), which emphasizes that every child has the right to education, regardless of the circumstances, including situations of armed conflict and occupation. Article 28 of the Convention provides that States Parties must ensure the availability of education for all children without discrimination<sup>5</sup>. In the context of occupation, this means that the occupying authorities are obligated to adhere to these international standards and not restrict access to education for children living in the occupied territories.

Furthermore, the European Convention on Human Rights (1950) and Protocol No. 1 to the Convention guarantee the right to education (Article 2 of Protocol No. 1). Although the direct application of these norms may be limited during occupation, they remain essential legal instruments for protecting citizens' educational rights in the future<sup>6</sup>. States that are parties to these treaties are obligated to ensure that educational rights are not violated, even in times of occupation. After de-occupation, such legal mechanisms can be utilized to restore legal order and hold violators accountable.

Consequently, international humanitarian law and international human rights law establish clear obligations for occupying powers regarding the protection of the right to education in occupied territories. These norms provide a legal framework for safeguarding the educational rights of individuals living under occupation and offer mechanisms for their enforcement both during the conflict and after its resolution.

National legislation of Ukraine plays a crucial role in ensuring the right to education in temporarily occupied territories, as it establishes the legal framework and guarantees for all citizens, including those living under occupation. The main document regulating the right to education is the Constitution of Ukraine, Article 53 of which guarantees every citizen the right to free secondary education in

4 Herasymchuk, M. (2011). Konventsiiia pro prava dytyny ta uchast nepovnolitnikh u zbroinykh konfliktakh. Biuletyn Ministerstva yustytzii Ukrainy, 1, 92-95 (23.09.2024).

5 Kudriavtseva, O. (2015). Konventsiiia OON pro prava dytyny 1989 roku: sutnist, zmist, perspektyvy rozvytku pravozakhysnoho potentsialu. Biuletyn Ministerstva yustytzii Ukrainy, 3, 42-50 (23.09.2024).

6 Motsa, A., & Motsa, V. (2020). Prava liudyny v umovakh voiennoho stanu. Naukovi perspektivi, 4 (22), 280-291 (23.09.2024).

state and municipal educational institutions<sup>7</sup>. This right is inalienable and cannot be revoked, even under difficult conditions of armed conflict or temporary occupation of part of Ukraine's territory.

The Law of Ukraine «On Education» (2017) also provides legal mechanisms for the realization of the right to education, emphasizing that education is one of the key elements of the country's social development. This law ensures equal opportunities for all citizens, including those residing in temporarily occupied territories, to receive education in accordance with state standards. Of particular importance is the provision on distance education, which allows citizens living in occupied territories to continue obtaining Ukrainian education. This form of education has become critically important during the war, when physical access to educational institutions is restricted or entirely impossible.

Another significant legislative act is the Law of Ukraine «On Ensuring the Rights and Freedoms of Citizens and the Legal Regime on the Temporarily Occupied Territory of Ukraine» (2014). It establishes a special legal regime for temporarily occupied territories and provides that Ukraine continues to guarantee its citizens the right to education even under occupation. In particular, Article 12 of this law stipulates that the state is obligated to facilitate the acquisition of education by citizens living in occupied territories through distance learning, state scholarships, and the opportunity to transfer to educational institutions located in Ukraine-controlled territories<sup>8</sup>.

Additionally, there are numerous subordinate acts and directives issued by the Ministry of Education and Science of Ukraine that regulate the practical aspects of the educational process for citizens from occupied territories. For example, special admission procedures have been introduced for applicants from these regions, allowing them to enter Ukrainian educational institutions under a simplified system without taking external independent testing. This enables young people from occupied territories to pursue higher education in Ukraine and maintain their connection with the national education system.

Therefore, Ukraine's national legislation establishes a legal framework for protecting the right to education under temporary occupation. It provides opportunities for distance learning and special legal regimes for citizens living in occupied territories, ensuring their ability to receive Ukrainian education and maintain a connection with the state.

<sup>7</sup> Konstytutsiia Ukrainy (2006). K. : Lira (23.09.2024).

<sup>8</sup> Pro zabezpechennia prav i svobod hromadian ta pravovyi rezhyim na tymchasovo okupovanii terytorii Ukrainy: Zakon Ukrainy vid 15.04.2014 № 1207-VII (23.09.2024).

The role of international organizations and human rights institutions in addressing the issue of access to education in temporarily occupied territories is extremely important and multifaceted. These organizations play a key role in monitoring the situation, providing financial and technical assistance, and applying international pressure on occupying administrations to ensure respect for human rights, including the right to education. Additionally, their activities help raise global awareness of human rights violations in occupied territories and contribute to the search for international solutions to guarantee education in conflict zones.

One of the key roles of international organizations, such as the United Nations (UN), UNESCO, UNICEF, and others, is the monitoring of human rights violations, including the right to education<sup>9</sup>. The United Nations, through its agencies, regularly observes and publishes reports on the situation in conflict zones, including the temporarily occupied territories of Ukraine. These reports draw international attention to violations of the right to education and serve as the basis for further political and humanitarian decisions at the international level. UNESCO, as an organization dedicated to education, science, and culture, also analyzes the impact of conflicts on access to education and provides recommendations on restoring educational processes after the end of hostilities<sup>10</sup>.

UNICEF plays a crucial role in protecting children's rights, particularly the right to education, in armed conflict situations. UNICEF provides humanitarian support to children and schools in conflict zones, delivering educational materials, technical tools for distance learning, and psychological support to children who have experienced traumatic events due to war. One of UNICEF's most important initiatives is its distance learning support programs, which become critical in situations where physical access to schools is impossible<sup>11</sup>. The involvement of international organizations ensures the continuity of the educational process and prepares children for a return to full-time learning after the conflict ends.

In addition to humanitarian aid, international human rights organizations also play a key role in applying international pressure on the occupying power and its administrations. Organizations such as Human Rights Watch, Amnesty International, and others conduct independent investigations and document cases of violations of the right to education in occupied territories. They present

9 Nicolai, S., & Triplehorn, C. (2003). The role of education in protecting children in conflict. *Humanitarian Practice Network Paper*, 42, 1-36 (23.09.2024).

10 Zancajo, A., Fontdevila, C., Verger, A., & Bonal, X. (2021). Regulating public-private partnerships, governing non-state schools: an equity perspective: Background paper for UNESCO Global Education Monitoring Report (23.09.2024).

11 Tawil, S., & Harley, A. (2004). Education, conflict and social cohesion. *Prospects*, 34(4), 449-466 (23.09.2024).

evidence of these violations at international forums, including the UN and other international judicial bodies. This raises global awareness and can serve as the basis for imposing sanctions or taking other diplomatic measures against states that violate human rights.

The role of international organizations is not limited to monitoring and documenting violations. They are also actively involved in processes to restore access to education after conflicts have ended. UNESCO, for example, helps rebuild educational institutions and revive educational systems in post-conflict regions, providing the necessary resources for rehabilitating school infrastructure and developing programs to return students to schools. UNICEF, in turn, conducts psychological rehabilitation programs for children who have experienced trauma and supports the creation of special courses to restore the educational process.

A significant part of the efforts of international organizations also focuses on teacher training for those working in conflict or post-conflict conditions. This includes preparing teachers to work with children who have experienced psychological trauma and equipping them with the necessary skills to work in crisis situations. An important aspect is also improving teachers' qualifications in the field of distance learning, which becomes key in the context of armed conflicts.

Another important area of activity for international organizations is advocacy for policy changes at the national and international levels. Through their initiatives, these organizations work to ensure that education is recognized as a priority in peace-building and post-conflict recovery processes<sup>12</sup>. They call on the governments of states involved in armed conflicts, as well as the international community, to take the educational needs of children into account in recovery plans and humanitarian missions.

In conclusion, the role of international organizations and human rights institutions in ensuring access to education in temporarily occupied territories is crucial. They not only monitor and document violations but also provide practical assistance, apply international pressure on the occupying state, and support the restoration of the educational process. Their work is a key element in the fight for the right to education in conflict situations and after their resolution.

The challenges of law enforcement in the context of the temporary occupation of Ukrainian territories are significant and multifaceted. Although both national and international laws guarantee the right to education even during armed conflicts,

12 Novelli, M., & Lopes Cardozo, M. (2008). Conflict, education and the global south: New critical directions. *International Journal of Educational Development*, 28(4), 473-488 (23.09.2024).

the practical implementation of these norms faces numerous obstacles. One of the key issues is the systematic disregard by the occupying authorities for international obligations under the Geneva Conventions and other international treaties. Occupying powers often implement their own education system, aligned with their political goals, which leads to the distortion of curricula and the imposition of propaganda narratives. The Ukrainian education system is effectively displaced in these territories, creating additional barriers for the local population.

Another major challenge is the restricted access to Ukrainian educational resources. In the temporarily occupied territories, access to Ukrainian educational materials, distance learning, and information platforms is often blocked, making it difficult for residents to receive education according to Ukrainian standards. At the same time, the occupying administrations control the issuance of educational certificates, making it impossible to recognize these documents in Ukraine after the territories are de-occupied. This situation jeopardizes the future of the younger generation growing up in an isolated informational and educational environment.

Even when legal mechanisms allow the continuation of education through distance learning, many students find it inaccessible due to the lack of stable internet, technical devices, or other necessary conditions. Furthermore, ongoing military actions, shelling, and general insecurity in the occupied areas make the learning process unstable and dangerous.

Legal uncertainty also poses challenges for graduates of schools and universities in the occupied territories, as they cannot validate their education in Ukraine or abroad since their diplomas are not recognized by either Ukrainian authorities or the international community. This limits their employment opportunities and the possibility of continuing their education, placing them at a disadvantage compared to their peers in Ukraine-controlled areas.

Another serious challenge is the forced education under the programs of the occupying authorities, which include distorted historical facts, propaganda of the aggressor state's ideology, and other manipulative methods aimed at shaping the consciousness of the younger generation. In many cases, students are forced to choose between receiving illegitimate education or foregoing it altogether.

As a result, law enforcement in the occupied territories faces numerous challenges, including the blocking of access to Ukrainian education, the imposition of occupational standards, technical difficulties related to distance learning, and legal uncertainty regarding the recognition of education. These factors make the situation difficult for both students and the Ukrainian state, which seeks to



maintain its connection with citizens in the occupied territories and ensure their right to education.

The problems of access to education in the temporarily occupied territories of Ukraine are complex and multifaceted. The occupation of certain territories leads to systematic violations of the right to education, which in turn has far-reaching consequences for the future generation and society as a whole<sup>13</sup>. One of the main issues is the physical inaccessibility of educational institutions. Due to the ongoing military actions, many schools and universities have been damaged or destroyed. Even those institutions that remain intact often cannot function due to the danger posed to students and teachers. Constant shelling, mined areas, and the threat of violence make the educational process practically impossible in many regions.

Another major issue is the imposition of the occupying authority's own educational system. In the occupied territories, educational institutions often come under the control of occupying administrations, which change the curriculum to align with their political interests. This leads to children being forced to adopt a foreign ideology and distorting historical facts. For example, Ukrainian history is taught from the perspective of the occupying authority, which distorts national identity and promotes propaganda. This situation negatively affects the worldview of children and young people, who are left without access to objective and unbiased information.

Additionally, there is the problem of limited access to the Ukrainian education system<sup>14</sup>. In many cases, students in the occupied territories are deprived of the opportunity to study under Ukrainian educational programs or use Ukrainian textbooks. This is due to the fact that access to the internet is often blocked, making Ukrainian educational resources unavailable. The lack of necessary technical devices, such as computers or smartphones, also complicates distance learning, which could be an alternative for many children and students. For many families, access to such technologies remains a luxury, further exacerbating inequality in access to education.

Another significant problem is the non-recognition of educational documents issued by the occupying authorities in Ukraine and abroad. Graduates of schools and universities in the occupied territories receive documents that are not recognized by the Ukrainian state or international institutions. This creates additional difficulties for young people who wish to continue their education or work outside the occupied

13 Hovorun, N., & Melnychenko, A. (2022). Problems of Territorial Self-Governance: International Experience and Prospects for Ukraine. *International Economic Policy*, 37, 115-132 (23.09.2024).

14 Sibruk, A. V., Lytvynska, S. V., Koshetar, U. P., Senchylo-Tatlilioglu, N. O., Stetsyk, C. M., Diachuk, T. M., & Sibruk, V. L. (2023). Ukrainian education system: war challenges. *Multidisciplinary Science Journal*, 5(10), 30-36 (23.09.2024).



territories. The lack of official recognition of their education puts these individuals at a disadvantage compared to their peers from other regions of Ukraine, limiting their career prospects and opportunities for further education.

Furthermore, it is important to note the problem of psychological pressure and fear experienced by children and students in the occupied territories. Many of them live in constant fear due to military actions, arrests, or violence by the occupying authorities. This fear negatively impacts their motivation to study and their overall psychological well-being. Additionally, many teachers who remain in the occupied territories face moral dilemmas: continue teaching under the occupiers' curriculum or refuse to participate in a distorted educational process.

An important aspect of the problem is also the issue of funding for education in the occupied territories. The occupying authorities often do not provide adequate funding for educational institutions, leading to their decline. A lack of resources, educational materials, and teaching tools creates additional barriers to quality education. At the same time, Ukraine, despite limited resources, strives to maintain access to education for its citizens through distance learning and scholarships, but this is an extremely difficult task under current conditions.

Thus, the problems of access to education in the temporarily occupied territories include physical barriers, ideological control by the occupying authorities, limited access to Ukrainian educational programs, technical difficulties, non-recognition of educational documents, psychological pressure, and a lack of funding. These problems have a profound impact on the future generation, their education, and opportunities for development, necessitating comprehensive measures from both the Ukrainian state and the international community to address these challenges.

The violation of the right to education in the temporarily occupied territories has serious and long-term consequences for both individuals and society as a whole. Education is not only a means of transmitting knowledge and skills but also a tool for social integration, the formation of civic consciousness, and national identity. The lack of access to quality education undermines these core functions, leading to negative consequences for the future generation, the economy, and social stability.

First and foremost, the violation of the right to education significantly limits opportunities for the personal development of children and youth. Without proper education, they lose the chance to fully acquire the knowledge necessary for further education or a professional career. The absence of education reduces their competitiveness in the labor market, limiting their economic opportunities

and increasing the risk of social marginalization. Young people who lack access to Ukrainian education lose the chance to integrate into both national and international communities, which leads to isolation and restricts their prospects.

Moreover, educational isolation increases the risk of manipulation of young people's consciousness through propaganda and distorted information imposed by the occupying authorities. Learning under foreign curricula that do not correspond to Ukrainian standards leads to the distortion of historical truths and the imposition of ideological narratives contrary to Ukraine's interests. This shapes children's false perceptions of national identity, patriotism, and civic responsibility, which in the long term can create divisions within society and deepen the conflict.

In addition, the violation of the right to education has a direct impact on the economic situation in the affected regions<sup>15</sup>. Education is fundamental for the training of qualified personnel necessary for economic growth and development. The loss of access to modern knowledge and skills means that the younger generation is not able to actively contribute to the labor market or create new economic opportunities. This, in turn, leads to economic stagnation, increased unemployment, and the emergence of social problems.

The social consequences of the violation of the right to education are also significant. Educational inequality that arises under occupation deepens the divide between different segments of the population. Youth from the occupied territories often find themselves in worse conditions compared to their peers from regions under Ukrainian control, which leads to social isolation and discrimination. This can increase social tensions, as such individuals do not have equal opportunities for self-realization and development.

The psychological effects of the violation of the right to education should not be overlooked either. Children and young people who face restrictions in access to education may experience severe stress, depression, and a loss of motivation to study and develop. In many cases, they live in constant fear of military actions, repression, or violence, which negatively affects their psychological well-being and ability to concentrate on their studies. This, in turn, impacts their overall emotional development and can have long-term consequences for their socialization.

In the context of national security, the violation of the right to education in the occupied territories also poses a danger, as it may lead to the degradation

15 Dryden-Peterson, S. (2016). Refugee education: The crossroads of globalization. *Educational Researcher*, 45(9), 473-482 (23.09.2024).

of national identity among the youth<sup>16</sup>. The occupying authorities actively impose their own ideology and distort Ukrainian history, which can result in the formation of loyalty to the aggressor among children and young people. This creates additional challenges for the future reintegration of the occupied territories after their return to Ukraine's control, as the population that has been under the influence of propaganda may resist or have a distorted understanding of the state and its values.

Accordingly, the violation of the right to education in the temporarily occupied territories has a comprehensive impact on the personal development of youth, the economy, social stability, psychological health, and national security. Instead of providing the younger generation with tools for self-realization and social mobility, the occupying authorities deprive them of these opportunities, which will have negative consequences for society in the long term.

Solutions to the problem of access to education in the temporarily occupied territories of Ukraine require a comprehensive approach, encompassing legal, technological, social, and educational aspects. One of the most critical steps is the intensification of Ukraine's efforts to ensure continuous access to education for citizens living in the occupied territories. A key element in this process is the development of distance learning, which allows children and students to remain within the Ukrainian educational system despite the physical impossibility of attending educational institutions. Ukraine has already implemented various forms of distance education, but there is a need to expand their accessibility by ensuring stable internet connectivity, providing technical equipment, and distributing educational materials to schoolchildren and students.

The state should also develop effective support programs for teachers who remain in the occupied territories and wish to continue teaching in Ukrainian and following Ukrainian curricula. This could include providing additional resources for distance learning, offering professional development, and providing legal support to those trying to work under difficult occupation conditions. It is crucial to maintain the Ukrainian educational infrastructure in the occupied territories, even in a virtual format, to preserve the connection between students, teachers, and state institutions.

Another area of focus is strengthening cooperation with international organizations, which can provide financial and technical assistance to support

16 Reimers, F. (2006). Citizenship, identity and education: Examining the public purposes of schools in an age of globalization. *Prospects*, 36(3), 275-294 (23.09.2024).

the educational process in conflict zones. Organizations like the United Nations, UNICEF, and UNESCO are already monitoring violations of children's right to education in conflict areas and can help by providing students with necessary learning materials, technical tools for distance learning, and psychological support. International pressure on the occupying authorities can also help mitigate the negative impact on the educational process.

Additionally, efforts should be directed toward creating mechanisms for the reintegration of youth from the occupied territories into the national education system after de-occupation. It is essential to develop special educational programs aimed at adapting such students to Ukrainian standards, as well as mechanisms for recognizing their previous achievements, even if they studied under the occupation's curricula. This will help prevent discrimination against young people from the occupied territories and ensure equal opportunities for all citizens.

Furthermore, the state must continue to improve the legal framework to protect the educational rights of citizens in the occupied territories. This includes not only the formalization of rights to distance education and alternative forms of learning but also the development of special legal mechanisms for those who remain under occupation to safely obtain a Ukrainian education. Legal support might involve the creation of new laws that facilitate the process of obtaining Ukrainian educational certificates on occupied territories through online platforms or assistance centers that operate outside the occupied zones.

Psychological support for children and youth living under occupation is another critical aspect of addressing this issue. Many of them live in constant stress and fear due to military actions, repression, and other factors. Therefore, it is essential to create specialized psychological assistance programs available to students and their families through online services or helplines. This will help support their emotional well-being and facilitate their future adaptation after the territories return to Ukrainian control.

In conclusion, solving the problem of access to education in the temporarily occupied territories requires systemic work in multiple directions. A combination of technological solutions, legal protection, international support, and psychological assistance is essential to ensure the right to education in challenging conditions. Ukraine must continue developing innovative educational approaches, maintaining a connection with its citizens in the occupied territories, and creating conditions for their future reintegration into Ukrainian society.

**Oleh NALYVAIKO,**  
PhD in Law, Associate Professor,  
Senior researcher of  
Research Laboratory on Law Enforcement Issues  
Kryvyi Rih Educational and Research Institute,  
Donetsk State University of Internal Affairs  
ORCID ID: 0000-0002-2911-2108  
Ukraine

## PROTECTION OF HUMAN RIGHTS UNDER MARTIAL LAW: THEORETICAL AND LEGAL CHALLENGES

The protection of human rights during martial law is one of the most relevant issues in the modern world, where conflicts are often accompanied by violations of citizens' rights and freedoms. In conditions of martial law, which is declared to ensure national security and defense, there is a need to balance the security of the state and the preservation of fundamental human rights and freedoms. This issue is particularly significant in light of numerous armed conflicts in recent decades, which threaten the basic principles of international law and undermine human rights protection. For example, in Ukraine, which has faced military aggression from the Russian Federation since 2014, the issue of ensuring human rights during martial law is extremely important.

Martial law generally involves temporary restrictions on some rights and freedoms of citizens. However, it is crucial to ensure that such restrictions comply with the principles of proportionality and necessity, as established by international standards. In particular, the International Covenant on Civil and Political Rights (1966) allows for the restriction of certain rights under specific conditions, but such restrictions must be proportional and not contradict fundamental international norms<sup>1</sup>. Ukrainian legislation also establishes mechanisms for regulating human rights during martial law, particularly through the Law of Ukraine «On the Legal Regime of Martial Law», which defines the conditions for restricting rights and freedoms and guarantees their protection<sup>2</sup>.

Despite the presence of national and international legal instruments, the issue of protecting human rights during martial law remains problematic. The practical

1 United Nations. (1966). International Covenant on Civil and Political Rights. URL : <https://www.ohchr.org/en/professionalinterest/pages/ccpr.aspx> (23.09.2024).

2 On the Legal Regime of Martial Law: Law of Ukraine (2015). Verkhovna Rada of Ukraine. URL : <https://zakon.rada.gov.ua/laws/show/389-19#Text> [in Ukrainian] (23.09.2024).

application of norms often faces challenges, particularly regarding the rule of law, access to justice, freedom of speech, and the right to information. Research shows that in many cases, martial law is used as a pretext for imposing excessive restrictions on citizens' rights<sup>3</sup>. Therefore, it is important to examine the issue of monitoring compliance with human rights and discuss possible ways to improve legal regulation in this area.

When analyzing the issue of protecting human rights during martial law, it should be noted that the legal challenges of this issue arise not only in Ukraine but also in other countries facing emergencies such as terrorist threats, armed conflicts, or other forms of state of emergency<sup>4</sup>. International practice shows that even in democratic states, there is a risk of abuse of power by authorities during emergencies. In this regard, it is necessary to consider how effective protection of human rights can be ensured during martial law, using both international and national experience<sup>5</sup>.

The purpose of this article is to explore the theoretical and legal challenges associated with the protection of human rights during martial law, particularly in the context of the armed conflict in Ukraine. The article also aims to analyze international and national legal standards regarding the protection of human rights in emergencies, assess the problems and challenges that arise when restricting citizens' rights and freedoms, and propose possible ways to improve legal regulation.

Martial law is a legal regime introduced in a country or certain regions to ensure national security, public order, and defense in the context of an external threat or armed conflict<sup>6</sup>. Martial law involves temporary restrictions on certain citizens' rights and freedoms, as well as a special order for the functioning of state bodies. In international law, martial law is recognized as a type of emergency that entails special measures that go beyond ordinary administrative and legal norms<sup>7</sup>.

3 Ben-Naftali, O., Gross, A. M., & Michaeli, K. (2015). *International Law and the State of Israel: Legitimacy, Exceptionalism and Responsibility*. Cambridge University Press (23.09.2024).

4 Nalyvaiko, L. R., Hrytsai, I. O., Hudym, I. V., Lukianenko, T. V., Obushko, V. V., & Chepik-Trehubenko, O. S. (2019). *Praktykum z Konstytutsiinoho prava: navch. posib. Dnipro : DDUVS, 604 s.* [in Ukrainian] (23.09.2024).

5 Gross, O., & Ní Aoláin, F. (2006). *Law in Times of Crisis: Emergency Powers in Theory and Practice*. Cambridge University Press (23.09.2024).

6 Nalyvaiko I. O. (2022). Problemy pravovoho rehuliuвання poniat «voiennyi stan», «stan viiny» ta «voiennyi chas». Yevropeyskyi vybir Ukrainy, rozvytok nauky ta natsionalna bezpeka v realiiakh mashtabnoi viiskovoi ahresii ta hlobalnykh vyklykiv KhKhI stolittia» (do 25-richchia Natsionalnoho universytetu «Odeska yurydychna akademiia» ta 175-richchia Odeskoi shkoly prava): mater. Mizhnar. nauk.-prakt. konf. (m. Odesa, 17 chervnia 2022 r.). Odesa : Vydavnychiy dim «Helvetyka», 1, 109-112 [in Ukrainian] (23.09.2024).

7 Schabas, W. A. (2017). *The International Criminal Court: A Commentary on the Rome Statute* (2nd ed.). Oxford University Press (23.09.2024).

In Ukraine, the legal regulation of martial law is carried out in accordance with the Law of Ukraine «On the Legal Regime of Martial Law» (2015). This law defines the grounds, procedure for introduction and cancellation of martial law, and establishes a list of rights and freedoms that may be restricted during its enforcement<sup>8</sup>. According to the legislation, martial law can be introduced in the event of armed aggression, threat of attack, or declaration of war, when other security measures are ineffective. The primary purpose of martial law is to protect the sovereignty and territorial integrity of the state.

The legal nature of martial law lies in its status as an extraordinary legal regime that allows the state to temporarily restrict citizens' rights and freedoms to ensure security and restore law and order. However, this should be done in compliance with the principles of proportionality, necessity, and the inalienability of human rights. In particular, the International Covenant on Civil and Political Rights (1966) permits states to impose restrictions on certain rights in emergencies, but such limitations must be proportional, temporary, and not violate fundamental human rights<sup>9</sup>.

It is also worth noting that the legal nature of martial law largely depends on national legislation and international standards that determine the permissibility and limits of human rights restrictions. For example, in the case of Ukraine, the legislation sets out a clear list of rights that can be limited during martial law, including freedom of movement, the right to peaceful assembly, freedom of speech, and others<sup>10</sup>. However, even under martial law, fundamental rights such as the right to life, protection from torture, and the right to a fair trial cannot be violated<sup>11</sup>.

International practice shows that martial law is often used by governments to introduce temporary extraordinary measures aimed at restoring public order. However, such measures must comply with the principles of a democratic society, and states are obligated to uphold international commitments even during emergencies<sup>12</sup>. It is crucial that measures introduced during martial law

8 On the Legal Regime of Martial Law: Law of Ukraine (2015). Verkhovna Rada of Ukraine. URL : <https://zakon.rada.gov.ua/laws/show/389-19#Text> [in Ukrainian] (23.09.2024).

9 United Nations. (1966). International Covenant on Civil and Political Rights. URL : <https://www.ohchr.org/en/professionalinterest/pages/ccpr.aspx> (23.09.2024).

10 On the Legal Regime of Martial Law: Law of Ukraine (2015). Verkhovna Rada of Ukraine. URL : <https://zakon.rada.gov.ua/laws/show/389-19#Text> [in Ukrainian] (23.09.2024).

11 Constitution of Ukraine. (1996). Verkhovna Rada of Ukraine. URL : <https://zakon.rada.gov.ua/laws/show/254k/96-#p#Text> (23.09.2024).

12 Greene, A. (2018). Permanent States of Emergency and the Rule of Law: Constitutions in an Age of Crisis. Hart Publishing (23.09.2024).



are limited in time, place, and scope to avoid abuse of power and unjustified violations of human rights.

Thus, martial law is an extraordinary legal regime that provides temporary measures to ensure state security while simultaneously requiring adherence to the rule of law and international human rights standards.

International standards for the protection of human rights during martial law play a crucial role in ensuring the observance of rights and freedoms even in emergency situations. The foundation of international legal regulation of human rights in times of martial law includes a number of international treaties that set limits on restrictions and guarantee the protection of fundamental rights. Such international instruments include the International Covenant on Civil and Political Rights (1966), the European Convention on Human Rights (1950), and other legal acts that establish standards for the protection of human rights even during states of emergency<sup>13</sup>.

According to Article 4 of the International Covenant on Civil and Political Rights (1966), states have the right to impose restrictions on certain rights during emergencies, but such restrictions must be proportional, temporary, and must not violate fundamental rights, such as the right to life, protection from torture, and other inalienable rights<sup>14</sup>. Additionally, states are obliged to officially notify other participating states about the introduction of a state of emergency and the nature of the restrictions imposed.

The European Convention on Human Rights (1950) also allows states to derogate from certain obligations during martial law under Article 15, which stipulates that such measures must be «strictly necessary in the circumstances» and comply with other obligations under international law<sup>15</sup>. It is important to note that even during martial law, certain rights remain inviolable, including the right to life (except in the context of lawful acts of war), the prohibition of torture, slavery, and punishment without law.

The United Nations Human Rights Council also sets out states' obligations to ensure human rights during emergencies. In its general comments

13 United Nations. (1966). International Covenant on Civil and Political Rights. URL : <https://www.ohchr.org/en/professionalinterest/pages/ccpr.aspx> (23.09.2024); Council of Europe. (1950). European Convention on Human Rights. URL : [https://www.echr.coe.int/documents/convention\\_eng.pdf](https://www.echr.coe.int/documents/convention_eng.pdf) (23.09.2024).

14 Korenev, A., Zabolotna, L., Nalyvaiko, I., Proshyn, D., & Samotuha, A. (2023). Implementing the Right to Education in the Integration Legal Systems of the European Union countries: Research Methodology and Areas of Improvement. *Revista de la Universidad del Zulia*, 14 (41), 378-389 (23.09.2024).

15 Nalyvaiko, L. R., & Chepik-Trehubenko, O. S. (2015). Detsentralizatsiia vldy v Ukraini v umovakh rozbudovy demokratychnoho hromadianskoho suspilstva. *Pidpriemnytstvo, gospodarstvo i pravo-Entrepreneurship, economy and law*, 10, 44-47 [in Ukrainian] (23.09.2024).

and resolutions, the Council emphasizes the need to adhere to the principles of proportionality, temporality, and transparency when imposing restrictions. In General Comment № 29, the Human Rights Committee provides detailed guidelines on the conditions under which states may restrict rights, including the need to respect international obligations and protect fundamental rights even during emergencies<sup>16</sup>.

Additionally, in the context of armed conflicts, the norms of international humanitarian law, including the Geneva Conventions of 1949 and their Additional Protocols, establish standards for the protection of civilians and those not actively participating in hostilities<sup>17</sup>. These documents prohibit attacks on civilians, torture, cruel treatment, and other forms of human rights violations during armed conflict, even if martial law is in effect.

In the national context of Ukraine, the Law «On the Legal Regime of Martial Law» (2015) stipulates that restrictions on rights must comply with international standards and be proportional to the threat<sup>18</sup>. The law also provides that certain rights cannot be restricted even when martial law is declared, in line with international standards.

Thus, international standards for the protection of human rights during martial law are based on the principles of proportionality, necessity, and temporality of restrictions, as well as on states' obligations to protect fundamental rights. The application of these standards requires that even in emergencies, the state acts in accordance with international obligations and ensures the protection of fundamental human rights.

Ukraine's national legislation provides a legal framework for the protection of human rights during martial law<sup>19</sup>. The main provisions regulating the introduction and cancellation of martial law, as well as the procedures for implementing citizens' rights and freedoms during its enforcement, are defined in the Law of Ukraine «On the Legal Regime of Martial Law» (2015). This law regulates the conditions under which restrictions on rights may be imposed and establishes guarantees aimed at preventing excessive violations of citizens' rights and freedoms<sup>20</sup>.

16 Human Rights Committee. (2001). General Comment No. 29: States of Emergency (Article 4). United Nations. URL : <https://www.refworld.org/docid/453883fd1f.html> (23.09.2024).

17 International Committee of the Red Cross. (1949). Geneva Conventions of 1949 and Additional Protocols. URL : <https://ihl-databases.icrc.org/ihl> (23.09.2024).

18 On the Legal Regime of Martial Law: Law of Ukraine (2015). Verkhovna Rada of Ukraine. URL : <https://zakon.rada.gov.ua/laws/show/389-19#Text> [in Ukrainian] (23.09.2024).

19 Nalyvaiko, L. R., & Stepanenko, K. V. (2022). *Mizhnarodne sudochynstvo: navch. posibnyk*. Dnipro : DDUVS, 304 s. [in Ukrainian] (23.09.2024).

20 On the Legal Regime of Martial Law: Law of Ukraine (2015). Verkhovna Rada of Ukraine. URL : <https://zakon.rada.gov.ua/laws/show/389-19#Text> [in Ukrainian] (23.09.2024).

The law stipulates that restrictions on rights and freedoms must comply with the principles of proportionality and necessity, as well as international law requirements. During martial law, freedom of movement, the right to peaceful assembly, freedom of speech, and privacy may be limited. However, certain rights cannot be violated even during martial law, including the right to life, protection from torture, the right to a fair trial, and other inalienable rights<sup>21</sup>.

The Constitution of Ukraine also enshrines guarantees for the protection of human rights during martial law. Specifically, Article 64 of the Constitution provides that certain restrictions on rights and freedoms may be established during martial law or a state of emergency, but such restrictions must not violate fundamental rights defined by the Constitution and international treaties. A key feature is that the state must ensure the protection of citizens' rights and freedoms even during an extraordinary legal regime.

To monitor compliance with human rights during martial law, the Ombudsman of Ukraine is in place to oversee the observance of citizens' rights and freedoms and has the right to appeal to the court in case of violations. Ukrainian legislation provides that even during martial law, citizens have the right to appeal to the court for the protection of their rights<sup>22</sup>.

Another important legal document is the Law of Ukraine «On Defense of Ukraine», which defines the organization of state defense, including the protection of the civilian population and the maintenance of law and order during martial law<sup>23</sup>. The law establishes that, in the event of martial law, all state authorities must act within the limits of the law, ensuring the observance of citizens' rights and freedoms.

It is also important to mention the provisions of the Law of Ukraine «On Ensuring the Rights and Freedoms of Internally Displaced Persons» (2014), which guarantees the protection of the rights of those who were forced to leave their homes due to armed conflict or other emergencies<sup>24</sup>. This law provides that internally displaced persons have the right to social and legal assistance, as well as access to the courts to protect their rights<sup>25</sup>.

21 Constitution of Ukraine. (1996). Verkhovna Rada of Ukraine. URL : <https://zakon.rada.gov.ua/laws/show/254k/96-bp#Text> [in Ukrainian] (23.09.2024).

22 On the Ombudsman of the Verkhovna Rada of Ukraine: Law of Ukraine. (1998). Verkhovna Rada of Ukraine. URL : <https://zakon.rada.gov.ua/laws/show/776/97-bp#Text> [in Ukrainian] (23.09.2024).

23 On Defense of Ukraine: Law of Ukraine. (1991). Verkhovna Rada of Ukraine. URL : <https://zakon.rada.gov.ua/laws/show/1932-12#Text> [in Ukrainian] (23.09.2024).

24 Nalyvaiko, L. R., & Korshun, A. O. (2022). Metodolohiia piznannia pryntsyphu hlasnosti i vidkrytosti diialnosti orhaniv sudovoi vlady. *Visegrad Journal on Human Rights*, 2, 81-86 [in Ukrainian] (23.09.2024).

25 On Ensuring the Rights and Freedoms of Internally Displaced Persons: Law of Ukraine. (2014). Verkhovna Rada of Ukraine. URL : <https://zakon.rada.gov.ua/laws/show/1706-18#Text> [in Ukrainian] (23.09.2024).

Thus, Ukraine's national legislation provides a legal framework for the protection of human rights during martial law, taking into account international standards and obligations. The legal regulation includes not only restrictive measures but also mechanisms for protecting citizens' rights, helping to maintain a balance between state security and the observance of human rights.

During martial law, several legal challenges arise concerning the balance between ensuring national security and respecting human rights. The imposition of restrictions on citizens' rights and freedoms under such conditions is justified only under certain circumstances and must comply with international standards that set limits for such restrictions. However, in Ukraine, as in many other countries, there are significant problems in the practical application of norms for the protection of human rights during martial law.

### **1. Proportionality of Restrictions**

One of the key requirements for restrictions on human rights during martial law is their proportionality and justification. This means that all restrictions must be justified by the aim of ensuring security and should not exceed what is necessary to achieve this goal. According to Article 64 of the Constitution of Ukraine, even during martial law, the restrictions on rights must meet the requirements of proportionality<sup>26</sup>. However, in practice, there is a risk of excessive interference in citizens' rights and freedoms. For example, some measures related to restricting freedom of speech and assembly may be excessive and raise concerns about violations of democratic principles<sup>27</sup>.

### **2. Access to Justice**

During martial law, restrictions on access to justice may create additional obstacles for protecting citizens' rights. Under Ukrainian legislation, citizens have the right to go to court to protect their rights even during martial law<sup>28</sup>. However, in emergency situations, judicial institutions may face operational difficulties, which may limit the possibility of exercising the right to a fair trial. In such cases, there is a need to introduce alternative dispute resolution mechanisms and oversight to ensure human rights are respected<sup>29</sup>.

26 Constitution of Ukraine. (1996). Verkhovna Rada of Ukraine. URL : <https://zakon.rada.gov.ua/laws/show/254k/96-вр#Text> [in Ukrainian] (23.09.2024).

27 Greene, A. (2018). *Permanent States of Emergency and the Rule of Law: Constitutions in an Age of Crisis*. Hart Publishing (23.09.2024).

28 On the Legal Regime of Martial Law: Law of Ukraine (2015). Verkhovna Rada of Ukraine. URL : <https://zakon.rada.gov.ua/laws/show/389-19#Text> [in Ukrainian] (23.09.2024).

29 Council of Europe. (1950). *European Convention on Human Rights*. URL : [https://www.echr.coe.int/documents/convention\\_eng.pdf](https://www.echr.coe.int/documents/convention_eng.pdf) (23.09.2024).

### 3. Restrictions on Freedom of Speech and Information

During martial law, restrictions on freedom of speech and the right to information are often introduced, justified by the need to prevent the spread of misinformation and protect national security. According to Article 15 of the Constitution of Ukraine, censorship is prohibited, but temporary restrictions on freedom of speech are allowed under martial law<sup>30</sup>. However, such restrictions must be clearly defined by law and not exceed what is necessary to ensure security. Otherwise, this may lead to violations of the right to freedom of expression, which is one of the fundamental democratic principles<sup>31</sup>.

### 4. Violations of the Rights of Internally Displaced Persons

Martial law and armed conflict often lead to population displacement, creating additional challenges for protecting the rights of internally displaced persons (IDPs). The Law of Ukraine «On Ensuring the Rights and Freedoms of Internally Displaced Persons» (2014) guarantees social protection and legal assistance to such persons, but the practical provision of these rights may be complicated by limited resources and a lack of infrastructure in conflict-affected regions<sup>32</sup>. In some cases, IDPs face difficulties accessing housing, social services, and healthcare, which jeopardizes the observance of their basic rights.

### 5. Excessive Restrictions on Freedom of Movement

Restrictions on freedom of movement are typical during martial law, as they may be introduced to ensure public order and security. However, such restrictions must be justified and proportionate to the threat. Excessive restrictions, such as the lockdown of entire regions or settlements, can lead to violations of citizens' rights, including the right to personal liberty and freedom of movement<sup>33</sup>.

### 6. Challenges in the Healthcare Sector

During martial law, additional challenges may arise in the healthcare sector, particularly in regions affected by military actions. Access to medical services

30 Constitution of Ukraine. (1996). Verkhovna Rada of Ukraine. URL : <https://zakon.rada.gov.ua/laws/show/254k/96-вр#Text> [in Ukrainian] (23.09.2024).

31 Ben-Naftali, O., Gross, A. M., & Michaeli, K. (2015). *International Law and the State of Israel: Legitimacy, Exceptionalism and Responsibility*. Cambridge University Press (23.09.2024).

32 On Ensuring the Rights and Freedoms of Internally Displaced Persons: Law of Ukraine. (2014). Verkhovna Rada of Ukraine. URL : <https://zakon.rada.gov.ua/laws/show/1706-18#Text> [in Ukrainian] (23.09.2024).

33 Schabas, W. A. (2017). *The International Criminal Court: A Commentary on the Rome Statute* (2nd ed.). Oxford University Press (23.09.2024).

may be limited, which can negatively impact the realization of the right to healthcare. According to the Constitution of Ukraine, everyone has the right to healthcare and medical assistance, but during martial law, ensuring this right may be complicated<sup>34</sup>.

Thus, during martial law in Ukraine, there are several legal challenges and restrictions related to the observance of human rights. To ensure effective protection of citizens' rights and freedoms, it is necessary to adhere to the principles of proportionality and necessity, as well as to provide mechanisms for monitoring compliance with rights even under emergency conditions.

During martial law, ensuring control over compliance with human rights is crucial for preserving democratic values and preventing abuses of power. Effective monitoring mechanisms include the activities of national institutions, international organizations, civil society, and special procedures that allow for responses to human rights violations and ensure protection even under emergency conditions.

One of the main national mechanisms for monitoring human rights compliance in Ukraine is the activity of the Ombudsman of the Verkhovna Rada of Ukraine for Human Rights. This institution has broad powers to oversee the observance of citizens' rights and freedoms, including the right to investigate cases of human rights violations and file court appeals when necessary<sup>35</sup>. During martial law, the Ombudsman continues its activities, focusing on cases of rights and freedoms restrictions, violations of the rights of internally displaced persons, and access to justice.

Judicial bodies also play a significant role in ensuring compliance with human rights, continuing to function even during martial law. Citizens have the right to go to court to protect their rights, although access to courts may be limited due to objective reasons, such as damage to court buildings or temporary unavailability of judges. An important task remains ensuring the possibility of remote access to justice and the use of alternative dispute resolution methods<sup>36</sup>.

In addition, international organizations, such as the United Nations (UN), Council of Europe, and the International Committee of the Red Cross, play a significant role in ensuring compliance with human rights. For example, the UN Human Rights Committee has the ability to consider individual complaints

34 Constitution of Ukraine. (1996). Verkhovna Rada of Ukraine. URL : <https://zakon.rada.gov.ua/laws/show/254k/96-бп#Text> [in Ukrainian] (23.09.2024).

35 On the Ombudsman of the Verkhovna Rada of Ukraine: Law of Ukraine. (1998). Verkhovna Rada of Ukraine. URL : <https://zakon.rada.gov.ua/laws/show/776/97-бп#Text> [in Ukrainian] (23.09.2024).

36 On the Judiciary and Status of Judges: Law of Ukraine. (2016). Verkhovna Rada of Ukraine. URL : <https://zakon.rada.gov.ua/laws/show/1402-19#Text> [in Ukrainian] (23.09.2024).

about human rights violations if the state has recognized the committee's jurisdiction and monitors states' compliance with their international obligations. The International Committee of the Red Cross monitors compliance with international humanitarian law, especially in conflict zones, and provides humanitarian assistance to those affected.

Particular attention should also be paid to the activities of civil society, which performs an important function of monitoring and documenting human rights violations during martial law. Human rights organizations and volunteer groups collect testimonies from victims, provide legal assistance, and appeal to international institutions with requests to investigate possible violations. Such activities not only contribute to accountability but also play a crucial role in maintaining public oversight over the actions of state authorities.

Among the special procedures aimed at ensuring compliance with human rights during martial law are the establishment of special commissions to investigate human rights violations and measures to ensure justice. For example, the creation of truth and reconciliation commissions can contribute to documenting facts of violations and providing recommendations for restoring justice and reconciliation. Such commissions are often used in international practice to overcome the consequences of armed conflicts and ensure accountability for human rights violations<sup>37</sup>.

At the same time, legislative mechanisms that provide for accountability for human rights violations even during martial law play an important role. The Criminal Code of Ukraine includes provisions on liability for crimes against humanity and other serious violations of rights, while the Law of Ukraine «On the Legal Regime of Martial Law» allows for appeals against unlawful actions by state authorities<sup>38</sup>.

Thus, the mechanisms for monitoring compliance with human rights during martial law in Ukraine encompass a variety of national and international tools aimed at ensuring accountability and protection of rights even under extraordinary conditions. The effectiveness of these mechanisms depends on cooperation between state institutions, civil society, and international organizations.

Improving legal regulation and ensuring the protection of human rights during martial law is crucial for maintaining a balance between state security

37 Hayner, P. B. (2011). *Unspeakable Truths: Transitional Justice and the Challenge of Truth Commissions* (2nd ed.). Routledge (23.09.2024).

38 Criminal Code of Ukraine: Law of Ukraine. (2001). Verkhovna Rada of Ukraine. URL : <https://zakon.rada.gov.ua/laws/show/2341-14#Text> [in Ukrainian] (23.09.2024).



and the observance of fundamental citizens' rights. The prospects for enhancing legal regulation can be considered through strengthening national legislative mechanisms, ensuring compliance with international standards, and increasing the efficiency of existing monitoring institutions and procedures.

One of the key areas for improving legal regulation is the adaptation of national legislation to international human rights standards. Although Ukraine has made significant progress in this direction, including the ratification of many international treaties such as the International Covenant on Civil and Political Rights (1966) and the European Convention on Human Rights (1950), there is still a need for additional harmonization of national legal norms with international obligations. For example, it is necessary to strengthen the protection of the rights of internally displaced persons by expanding the provisions of the Law of Ukraine «On Ensuring the Rights and Freedoms of Internally Displaced Persons» (2014) to ensure effective access to social services, housing, and medical assistance even under martial law.

Another prospect is improving legal mechanisms for monitoring human rights compliance. In this context, it is necessary to consider the possibility of establishing specialized institutions or commissions that could deal with documenting human rights violations during martial law. For instance, the creation of a truth and reconciliation commission that could collect testimonies from victims and provide recommendations for restoring justice would be an important step toward reconciliation and accountability.

Legislative changes should also include increasing accountability for human rights violations during martial law. In particular, the Criminal Code of Ukraine could be supplemented with provisions addressing specific violations that occur during martial law, such as unlawful detentions or torture. This would help ensure effective prosecution of those responsible and serve as a deterrent against abuses.

Improving legal procedures should also include simplifying access to justice during martial law. An important aspect is the implementation of remote judicial mechanisms to ensure access to justice even in regions where courts may be physically inaccessible due to hostilities. The Law of Ukraine «On the Judiciary and Status of Judges» (2016) could be supplemented with provisions that clearly regulate remote judicial procedures during an emergency.

Enhancing cooperation with international organizations is also a significant area. Cooperation with organizations such as the UN, Council of Europe, and the International Committee of the Red Cross can provide Ukraine with additional

expertise and technical support in implementing mechanisms for human rights protection. In particular, the Council of Europe can offer recommendations on improving national legislation in line with international standards, while the UN can monitor Ukraine's compliance with its international obligations.

Ensuring effective protection of human rights during martial law is a challenging but necessary task for Ukraine. There are significant challenges related to restricting citizens' rights and freedoms, but there are also prospects for improving legislation and legal mechanisms. To achieve this, it is necessary to adapt national norms to international standards, implement new institutional mechanisms for monitoring human rights compliance, ensure accountability for violations, and improve access to justice during emergencies. A systematic approach to these tasks will help strengthen the rule of law and protect citizens' rights even in the context of military conflict.

---

**Tsahik OHANISIAN,**

candidate of Juridical Sciences (Ph. D.),

Senior researcher of the Educational and Scientific Laboratory of the Study of Problems of Ensuring the Rights of Persons Affected by the War of the Educational and Scientific Institute of Law and Innovative Education,

Dnipro State University of Internal Affairs

ORCID ID: 0009-0005-3641-1949

Ukraine

## **FORCED DEPORTATION OF CHILDREN FROM THE OCCUPIED TERRITORIES OF UKRAINE: INTERNATIONAL LEGAL ASPECTS**

The forcible deportation of children from the occupied territories of Ukraine is one of the most serious violations of international law, which causes deep concern among the international community. This phenomenon not only violates the basic rights of the child, but also threatens their physical, mental and cultural development. The deportation of children is contrary to the fundamental principles of international humanitarian law, such as the provisions of the 1949 Geneva Conventions and the 1989 UN Convention on the Rights of the Child, which guarantee the special protection of children during armed conflicts.

Children are the most vulnerable population, and their deportation from their home territory has devastating consequences, including the loss of family ties, cultural identity and access to education.

Cases of forced displacement of children by the Russian Federation, recorded since the beginning of its aggression against Ukraine, have all the characteristics of a crime against humanity and a war crime, as defined in the Rome Statute of the International Criminal Court. Since the forced displacement and deportation of the population is prohibited by international law, Russia's actions call for international justice and an active response from the international community. The systematic abduction and deportation of Ukrainian children to the territory of Russia is an attempt to destroy the Ukrainian national identity by assimilating these children into Russian society, which can lead to cultural and national loss.

This issue has become the object of in-depth scientific research by many Ukrainian and foreign scientists. As part of the analysis of international legal aspects of the protection of children during armed conflicts and the occupation regime, researchers such as O. Bandurka, A. Hrytsenko, V. Zhuravskiy, O. Kalakura, I. Kresina, V. Lutkovska, M. Malyar, O. Petrov, M. Tomenko and S. Shevchuk. These scholars investigated the issue of forced deportation of children, violations of international humanitarian law, and protection of children's rights under occupation. Their works emphasize the need to strengthen international legal mechanisms to counter such violations and bring the perpetrators to justice, which is especially important in the context of the current war of the Russian Federation against Ukraine.

The purpose of this article is to analyze the international legal aspects of the protection of children's rights in the conditions of armed conflict and occupation, in particular regarding their forced deportation. Special attention is paid to the study of legal mechanisms aimed at prosecuting these crimes, as well as to the evaluation of the effectiveness of international organizations in ensuring the return of children to their homeland. The article also aims to outline possible ways to strengthen the international legal regime to ensure more effective protection of children in such situations.

The international legal framework for the protection of children's rights during armed conflicts is multifaceted and is based on a number of international treaties, conventions and protocols aimed at ensuring the special protection of children as one of the most vulnerable categories of the population. One of the key documents regulating the protection of civilians, particularly children, in armed conflicts are the Geneva Conventions of 1949 and their Additional Pro-

ocols of 1977<sup>1-2</sup>. The Geneva Conventions establish general norms of international humanitarian law, in particular the prohibition of forced displacement of the civilian population, which includes children. Article 49 of the Fourth Geneva Convention directly prohibits the deportation or forced transfer of civilians from the occupied territories, which is relevant in the context of the Russian Federation's military aggression against Ukraine.

Additional protocols to the Geneva Conventions, in particular the First Additional Protocol of 1977, also contain provisions on the special protection of children during international armed conflicts. The Protocol provides that children have the right to protection and care even in the most difficult conditions of war, and emphasizes the need to ensure conditions that allow children to remain with their families and in their native territories. This provision is particularly important in cases where the aggressor tries to move children from the occupied territories in order to assimilate them in another state.

Another important international legal instrument is the UN Convention on the Rights of the Child, adopted in 1989, which provides children with special legal protection and obliges member states to protect children's rights even in armed conflicts<sup>3</sup>. The Convention contains important provisions that prohibit the forcible transfer of children and oblige states to ensure their physical, moral and psychological protection. Article 38 of the Convention expressly obliges states to take all possible measures to protect children in armed conflicts, in particular from illegal displacement or deportation. Additionally, in accordance with this Convention, States are obliged to ensure that children have access to appropriate health care, education and support for their development.

The Optional Protocol to the UN Convention on the Rights of the Child regarding the participation of children in armed conflicts, which was adopted in 2000, deserves special attention<sup>4</sup>. It establishes the obligation of states to take all necessary measures to prevent the participation of children in armed conflicts, including ensuring their protection from forced mobilization, as well as movement from occupied territories to combat zones.

1 Pro ratyfikatsiiu Zhenevskykh konventsii vid 12 serpnia 1949 roku pro zakhyst zhertv viiny: Ukaz Prezydii Verkhov. Rady Ukr. Rad. Sotsialist. Resp. vid 03.07.1954 r. URL : <https://zakon.rada.gov.ua/laws/show/114a-03#Text> (17.09.2024).

2 Dodatkovyi protokol do Zhenevskykh konventsii vid 12 serpnia 1949 roku, shcho stosuietsia zakhystu zhertv mizhnarodnykh zbroinykh konfliktiv (Protokol I) z popravkamy vid 30.11.93: Protokol Orh. Obiedn. Natsii vid 30.11.1993 r. URL : [https://zakon.rada.gov.ua/laws/show/995\\_911#Text](https://zakon.rada.gov.ua/laws/show/995_911#Text) (17.09.2024).

3 Konventsiiia pro prava dytyny : Konventsiiia Orh. Obiedn. Natsii vid 20.11.1989 r. : stanom na 16 lystop. 2023 r. URL : [https://zakon.rada.gov.ua/laws/show/995\\_021#Text](https://zakon.rada.gov.ua/laws/show/995_021#Text) (17.09.2024).

4 Fakultatyvnyi protokol do Konventsii pro prava dytyny shchodo protsedury povidomlen: Protokol Orh. Obiedn. Natsii vid 20.11.2014 r. : stanom na 16 berez. 2016 r. URL : [https://zakon.rada.gov.ua/laws/show/995\\_l60#Text](https://zakon.rada.gov.ua/laws/show/995_l60#Text) (19.09.2024).

The Rome Statute of the International Criminal Court, adopted in 1998, establishes responsibility for crimes against humanity and war crimes, including forcible deportation of the population during armed conflicts<sup>5</sup>. According to the provisions of the Statute, the forced transfer of children from the occupied territories can be qualified as a war crime or a crime against humanity, for which the individual criminal responsibility of persons involved in such actions is provided. Also important is the provision that the forcible transfer of children with the aim of changing their national or cultural environment can be considered an act of genocide, which significantly increases international responsibility for such actions.

In addition, numerous resolutions of the UN Security Council, in particular resolutions No. 1261 (1999) and No. 1612 (2005), are aimed at ensuring the protection of children in armed conflicts and creating special mechanisms for monitoring and reporting on violations of children's rights<sup>6</sup>. These resolutions emphasize the importance not only of legal responsibility, but also of preventive measures that must be taken to protect children in conflict situations.

Thus, the international legal framework for the protection of children's rights during armed conflicts includes a number of fundamental international treaties that oblige states to ensure the inviolability of children's rights, including their protection from forced deportation and displacement. However, the main problem remains the issue of effective implementation of these norms in practice, especially in cases where the aggressor state ignores international obligations. In this regard, the activation of international mechanisms of justice and appropriate sanctions against violators becomes extremely important for the protection of children's rights in the occupied territories.

Forcible deportation of children from occupied territories is a serious violation of international humanitarian law and qualifies as a crime against humanity<sup>7</sup>. According to international law, crimes against humanity include acts such as murder, deportation, persecution, enslavement and other cruel acts committed systematically or on a large scale against the civilian population during peacetime or armed conflict. In the case of forcible deportation of children, this crime

5 Rymyskyi statut mizhnarodnoho kryminalnoho sudu : Statut Mizhnar. sudiv vid 17.07.1998 r.: stanom na 21 serp. 2024 r. URL : [https://zakon.rada.gov.ua/laws/show/995\\_588#Text](https://zakon.rada.gov.ua/laws/show/995_588#Text) (19.09.2024).

6 MODIFICA RESOLUCIÓN N° 176 EXENTA, DE 1999, QUE APRUEBA EL ARANCEL DE PRESTACIONES DE SALUD DEL LIBRO II DEL DFL N° 1, DE 2005 : Resolución of 29.12.2011 no. 1261 EXENTA. Diario oficial. 2012. 31 January. URL : <https://www.leychile.cl/Navegar?idNorma=1036851> (23.09.2024).

7 Rohozin, H. M. (2023). Mizhnarodno-pravovyi zakhyst prav ditei v umovakh voiennoho konfliktu: problemy efektyvnosti ta chynnyky vplyvu. Dyploмна робота на здобуття ступеня магістр спеціальності «Міжнародне право». Київ : Національний авіаційний університет, 115 s.

becomes particularly serious, as children are the most vulnerable category of the population that needs additional legal protection.

The Rome Statute of the International Criminal Court (ICC) establishes clear criteria for the qualification of crimes against humanity, which include the forcible displacement of the population from territories where they have a legal right to be, without their consent and on the basis of violent or coercive actions<sup>8</sup>. In the case of children, deportation without the consent of parents or legal guardians violates the child's fundamental rights, including the right to a family, protection from violence and exploitation, and cultural identity. In the current context of the actions of the Russian Federation against Ukraine, the forced removal of children from the occupied territories can be considered as a systematic crime carried out with the aim of denationalizing these children and their assimilation into Russian society.

According to international law, the forced deportation of children can also be considered a war crime. The Geneva Conventions of 1949 and their Additional Protocols prohibit the deportation or forcible transfer of civilians, especially children, from occupied territories<sup>9</sup>. These acts are aimed at protecting the rights of the civilian population in conditions of war and occupation, stipulating that displacement may occur only in exceptional cases and only to ensure the safety of the population or military necessity. Otherwise, forced displacement, in particular of children, is a gross violation of international humanitarian law, which entails international responsibility.

The actions of the Russian Federation, consisting in the forced relocation of children from the occupied territories of Ukraine, have a systemic nature<sup>10</sup>. They are part of a broader strategy aimed at destroying Ukrainian identity and assimilating Ukrainian children into Russian society. Russian state bodies, in particular social services, are involved in the implementation of programs that provide for the «re-education» of Ukrainian children, their forced adoption into Russian families and granting them Russian citizenship. These actions violate the basic principles of international law, in particular the UN Convention on the Rights of the Child and the Rome Statute of the ICC, which guarantee the child's right to preserve his identity, to be protected from abduction and illegal displacement.

8 Lytvynov, O., Orlov, Yu., & Yashchenko, A. (2023). Problemy kryminalnoi vidpovidalnosti za nezakonne peremishchennia osib v konteksti zbroinoho konfliktu: naukovyi analiz zakonodavchykh initsiatyv. *Visnyk Kryminolohichnoi asotsiatsii Ukrainy*, 28(1), 11-30. URL : <https://doi.org/10.32631/vca.2023.1.01> (20.09.2024).

9 Fakultativnyi protokol do Konventsii pro prava dytyny shchodo protsedury povidomlen: Protokol Orh. Obiedn. Natsii vid 20.11.2014 r. : stanom na 16 berez. 2016 r. URL : [https://zakon.rada.gov.ua/laws/show/995\\_l60#Text](https://zakon.rada.gov.ua/laws/show/995_l60#Text) (19.09.2024).

10 Dity viiny. URL : <https://childrenofwar.gov.ua> (23.09.2024).

Forced displacement of children can also be qualified as an act of genocide, as it aims to destroy a national group by uprooting its youngest members. Article II of the UN Convention on the Prevention of the Crime of Genocide and its Punishment defines as one of the acts of genocide the forcible transfer of children from one national, ethnic or religious group to another with the aim of destroying this group<sup>11</sup>. In the context of Russia's actions against Ukrainian children, this definition is particularly relevant, since the Russian authorities are actively trying to change the national identity of these children and separate them from Ukrainian society.

The international community has already reacted to these crimes through the activities of such organizations as the UN, the International Criminal Court, the European Court of Human Rights and other institutions that monitor and document human rights violations. An important element of international justice is the possibility of bringing to criminal responsibility persons who are involved in the organization and execution of such crimes. International courts have jurisdiction over crimes against humanity, including the forcible deportation of children, and can prosecute not only those who directly commit these crimes, but also those who give the relevant orders or provide legal and administrative support for such actions.

Thus, the forcible deportation of children from the occupied territories of Ukraine is a serious international crime that violates numerous norms of international law. These actions can be qualified as a crime against humanity, a war crime and, under certain conditions, as an act of genocide. The international community is obliged to take all possible measures to bring the perpetrators to justice and ensure the return of deported children to Ukraine, guaranteeing their right to protection and development in safe conditions.

The Russian Federation, as a violator of international law, demonstrates a systematic and gross violation of many international norms related to the protection of the civilian population, including children, during armed conflicts and occupation. Since the beginning of the aggression against Ukraine in 2014 and with the subsequent full-scale invasion in 2022, Russia has violated the fundamental principles of international law enshrined in various international treaties, such as the UN Charter, the Geneva Conventions of 1949, the UN Convention on the Rights of the Child, as well as numerous Council resolutions Security of the UN<sup>12</sup>.

11 Hradetska, N. (2023). Vyznachennia zlochynu henotsydu v mizhnarodnomu pravi. Aktualni problemy teorii ta praktyky sluzhbovo-boiovoi diialnosti skladovykh sektoru bezpeky ta oboorony v suchasnykh umovakh: materialy Vseukr. nauk.prakt. konf., m. Kyiv, 27 zhovt. 2023 r. Kyiv, 2023. S. 49-51.

12 Syvoraksha, A. V. (2022). Osnovni pryntsypy mizhnarodnoho prava, porushenni vnaslidok ahresii RF proty Ukrainy. Diplomna robota na zdobuttia stupenia bakalavr spetsialnosti «Mizhnarodne pravo». Kyiv : Natsionalnyi aviatsiynyi



One of the most flagrant violations is the forced deportation of the civilian population, in particular children, from the occupied territories of Ukraine to the Russian Federation<sup>13</sup>. This is a gross violation of international humanitarian law, which prohibits the displacement of the population from the occupied territories, recorded in Article 49 of the Fourth Geneva Convention. This provision clearly prohibits any form of forced displacement of civilians, and any such displacement is considered illegal and falls under the category of war crimes. In addition, Russia's actions regarding the forcible deportation of children violate the principles of the 1989 UN Convention on the Rights of the Child, which prohibits any action that may harm the physical, mental or moral well-being of children, including their forced removal without the consent of their parents or guardians.

The Russian Federation resorts to mass deportations of Ukrainian children under the guise of «evacuation» or «adoption», which creates conditions for violating not only their basic rights, but also leads to the assimilation of these children into Russian society, which grossly violates their right to national identity. Russian officials are actively involved in the process of abduction of Ukrainian children, organizing their forced re-education, change of citizenship and transfer to Russian foster families. These actions not only violate Articles 7 and 8 of the UN Convention on the Rights of the Child, which guarantee a child's right to preserve his or her identity, but also qualify as a crime against humanity under the Rome Statute of the International Criminal Court. By taking such actions, the Russian Federation is deliberately trying to change the national and cultural identity of the deported children, which can be considered a form of genocide policy.

In addition to the illegal deportation of children, Russia violates a number of other international norms. In particular, the UN Charter clearly prohibits aggression against another member state, and Russia's actions against Ukraine are a classic example of aggression that contradicts Article 2(4) of the UN Charter, which obliges states to refrain from the use of force or the threat of force against territorial integrity or political independence of any state<sup>14</sup>. Russia also ignores numerous resolutions of the UN General Assembly, which call on it to stop aggressive actions against Ukraine and restore the international legal order.

---

universytet, 61 s.

13 Syniuk, O. (2022). Deportatsiia hromadian Ukrainy z terytorii vedennia aktyvnykh boiovykh dii chy z tymchasovo okupovanoi terytorii Ukrainy na terytorii Rosiiskoi Federatsii ta Respubliky Bilorus: Analit. zvit. 43 s. URL : [https://zmina.ua/wp-content/uploads/sites/2/2023/01/deportation\\_ukr.pdf](https://zmina.ua/wp-content/uploads/sites/2/2023/01/deportation_ukr.pdf) (20.09.2024).

14 Pro realizatsiiu Konventsii OON pro prava dytyny, Vsesvitnoi deklaratsiiu pro zabezpechennia vyzhyvannia, zakhystu i rozvytku ditei, Natsionalnoi prohramy «Dity Ukrainy» ta pidhotovku shchorichnoi derzhavnoi dopovidi pro stanovyshe ditei v Ukraini: Postanova Kab. Ministriv Ukrainy vid 20.07.1996 r. № 767: stanom na 3 serp. 2000 r. URL : <https://zakon.rada.gov.ua/laws/show/767-96-p#Text> (23.09.2024).

The Russian Federation also does not comply with the provisions of International Humanitarian Law, which regulate the treatment of the civilian population in conditions of war and occupation. Numerous facts of the use of prohibited types of weapons, such as cluster munitions, and deliberate attacks on civilian infrastructure, including schools, hospitals and critical infrastructure facilities, in violation of the First Additional Protocol to the Geneva Conventions, have been recorded by Russian forces. In addition, Russia's use of blockade tactics and the destruction of vital infrastructure facilities is aimed at creating a humanitarian disaster, which is a violation of the prohibitions on waging war, which are enshrined in international legal acts.

Despite international pressure and sanctions, Russia continues to violate international agreements, in particular, its actions show disregard for its obligations under international treaties, such as the European Convention on Human Rights, which the Russian Federation also constantly violates in the occupied regions of Ukraine. The European Court of Human Rights records numerous complaints regarding violations of human rights by the Russian authorities in Crimea, Donbas and other occupied territories.

Thus, the actions of the Russian Federation are systematic violations of international law that have serious consequences for international order and security. Russia not only violates the fundamental principles of international humanitarian law and human rights, but also ignores international obligations, creating a serious threat to peace and stability in the region. Bringing the perpetrators to justice and ensuring justice for the victims of these violations is a critical task for the international community.

Mechanisms for the protection of children under occupation are an important element of international law aimed at guaranteeing the safety and well-being of children who find themselves in conditions of armed conflict and occupation. Since children are the most vulnerable category of the civilian population, international law provides for special legal norms, instruments and mechanisms designed to prevent violations of their rights and ensure an adequate level of protection. In the conditions of occupation, when the occupying country exercises control over the territory of another state, the issue of protecting the rights of children becomes critically important, as the occupying power often ignores the basic norms of international humanitarian law and human rights.

One of the key mechanisms for the protection of children under occupation is international humanitarian law, in particular the Geneva Conventions

of 1949 and their Additional Protocols<sup>15</sup>. Article 50 of the Fourth Geneva Convention stipulates that the occupying power is obliged to ensure the protection of children and take care of their physical, moral and intellectual well-being. The occupying power must take all necessary measures to ensure the safety of children, their access to education and health care, and to ensure the integrity of family ties. Any action aimed at the forced deportation or transfer of children from the occupied territories without the consent of their parents or legal guardians is prohibited by international law and is considered a gross violation of international humanitarian law.

Another important protection mechanism is the 1989 UN Convention on the Rights of the Child<sup>16</sup>, which establishes a set of children's rights and obliges member states, including occupying states, to ensure an adequate level of protection for children during armed conflicts. Article 38 of the Convention emphasizes the special responsibility of states regarding children in armed conflicts, including the obligation to refrain from forcible displacement of children and to ensure their physical and psychological protection. The Optional Protocol to this Convention on the Participation of Children in Armed Conflict (2000) further establishes the prohibition of the use of children in armed forces and conflicts, which is another element of international legal protection of children.

International organizations, such as the UN, UNICEF and the International Committee of the Red Cross (ICRC), play a key role in ensuring the protection of children under occupation<sup>17</sup>. UNICEF works in coordination with governments and international partners to provide humanitarian aid to children, providing access to health care, education and psychosocial support. The ICRC, in accordance with its mandate, monitors compliance with international humanitarian law during armed conflicts, including occupation regimes, and requires occupying states to comply with their obligations to protect children.

Another important tool is the International Criminal Court (ICC), which has jurisdiction over crimes against humanity, war crimes and genocide<sup>18</sup>. Forcible transfer or deportation of children during occupation can be classified as a war

15 Fakultativnyi protokol do Konventsii pro prava dytyn shchodo protsedury povidomlen: Protokol Orh. Obiedn. Natsii vid 20.11.2014 r. : stanom na 16 berez. 2016 r. URL : [https://zakon.rada.gov.ua/laws/show/995\\_160#Text](https://zakon.rada.gov.ua/laws/show/995_160#Text) (19.09.2024).

16 Konventsiia pro prava dytyny : Konventsiia Orh. Obiedn. Natsii vid 20.11.1989 r. : stanom na 16 lystop. 2023 r. URL : [https://zakon.rada.gov.ua/laws/show/995\\_021#Text](https://zakon.rada.gov.ua/laws/show/995_021#Text) (17.09.2024).

17 Mamedov, A. (2022). Zakhyst prav dytyny pid chas viiskovoi ahresii. Zakhyst prav dytyny v umovakh viiskovoi ahresii: materialy Mizhnarodnoi naukovo-praktychnoi konferentsii (m. Odesa, 23 chervnia 2022 r.). Odesa : Vydavnytstvo «Iurydyka», 184-187.

18 Korunchak, L. (2023). Vykonnannya pryntsyviv mizhnarodnoho prava v umovakh vedennia viiny. Scientific research in the modern world, m. Toronto, 28 lyp. 2023 r. S. 395-397.

crime or a crime against humanity under the Rome Statute of the ICC. The court may initiate an investigation into such actions and bring to justice those who violate international law. The ISS is already monitoring the situation in Ukraine and conducting an investigation into the facts of the forced deportation of Ukrainian children to the territory of the Russian Federation.

In addition, international justice mechanisms, in particular the European Court of Human Rights (ECtHR), can also be effective in protecting the rights of children under occupation. Ukraine has the right to file lawsuits against the Russian Federation for violations of the rights of children in the occupied regions, and the ECtHR can make decisions recognizing these violations and obliging Russia to pay compensation to the victims or take measures to stop these violations<sup>19</sup>.

One of the most important aspects of protecting children under occupation is also international pressure and sanctions against the occupying state. States and international organizations can introduce sanctions aimed at limiting the economic and political support of the aggressor country, as well as at strengthening the international legal order. Sanctions can include bans on economic deals, asset freezes, travel bans on those responsible for child rights abuses, and international isolation of the country.

Thus, the mechanisms for the protection of children under occupation are multi-component and include both legal instruments and the activities of international organizations and judicial bodies. However, despite the existence of these mechanisms, the main problem remains the effectiveness of their application in practice, since the occupying country often ignores international norms and refuses to fulfill its obligations. Therefore, it is important not only to ensure the observance of children's rights at the international level, but also to develop new mechanisms of pressure on the aggressor countries in order to guarantee the protection of children and bring the perpetrators to justice for the violation of their rights.

The practice of international courts regarding the deportation of children is an important component of international justice, as this type of crime violates the fundamental rights of children and requires an effective response from the international legal system. International courts, including the International Criminal Court (ICC), the European Court of Human Rights (ECtHR), as well as

19 Mamedov, A. (2022). Zakhyst prav dytyny pid chas viiskovoi ahresii. Zakhyst prav dytyny v umovakh viiskovoi ahresii: materialy Mizhnarodnoi nauково-praktychnoi konferentsii (m. Odesa, 23 chervnia 2022 r.). Odesa : Vydavnytstvo «Iurydyka», 184-187.

other tribunals and special courts, play a key role in dealing with cases of forced deportation of children and bringing perpetrators to justice.

One of the most powerful judicial instruments used to investigate deportations is the Rome Statute of the International Criminal Court. The Rome Statute clearly defines the forced displacement of civilians, including children, as a crime against humanity and a war crime. The ICC has jurisdiction to investigate these crimes and prosecute those involved in their commission. In the case of the deportation of children from the occupied territories of Ukraine to the territory of the Russian Federation, the ICC opened an investigation based on the statement of the Government of Ukraine and is considering the possibility of initiating cases against the persons responsible for these crimes. ICC investigators are gathering evidence regarding programs of forcible deportation of Ukrainian children organized by the Russian authorities, which may become the basis for further criminal prosecutions.

The European Court of Human Rights (ECtHR) also plays an important role in the protection of children's rights<sup>20</sup>. Although the Russian Federation is no longer a party to the European Convention on Human Rights following its expulsion from the Council of Europe in 2022, the ECtHR continues to hear cases related to violations that occurred before that date. The ECtHR has often ruled in cases related to the protection of children's rights, in particular regarding their right to family life, to protection from violence and illegal displacement. For example, in cases of illegal movement of children, the court has repeatedly recognized the violation of Article 8 of the European Convention on Human Rights, which guarantees the right to respect for family life. The ECtHR also emphasizes the importance of compliance by participating states with their international obligations regarding the protection of children's rights, particularly in conditions of armed conflicts and occupation.

Cases related to the deportation of children were repeatedly considered in special tribunals created to investigate war crimes in various conflicts<sup>21</sup>. For example, the International Tribunal for the former Yugoslavia (ICTY) dealt with cases of forced displacement and deportation of civilians, including children, during armed conflicts in the Balkans in the 1990s. In one such case, related to the forcible deportation of Bosnian children during the siege of Sarajevo, the

20 Korol, M. (2024). Dotrymannia prav liudyny v konteksti zaborony kolektyvnoho vyslannia. *Naukovi perspektyvy*, 5(47), 1267-1280.

21 Shymkevych, K. (2009). Rol OON u vyrishenni problemy viiskovykh zlochyniv pid chas mizhethnichnoho konfliktu v Yuhoslavii (1990-ti rr.). *Pivdennyi arkhiv. Ser.: Istorychni nauky*, 30, 21-26.

court convicted the persons involved in these crimes, recognizing their actions as a violation of international humanitarian law. This practice set an important precedent for future trials of forced deportation of children in armed conflict.

In addition, the International Court of Justice of the United Nations can also participate in the consideration of cases related to the deportation of children, based on international agreements and treaties. Ukraine appealed to this court with a lawsuit against the Russian Federation, accusing it of violating the UN Convention on the Prevention and Punishment of the Crime of Genocide<sup>22</sup>. The Ukrainian side claims that the forcible transfer of children from the occupied territories of Ukraine to the territory of Russia is an act of genocide, as it is aimed at destroying the Ukrainian national group by destroying its young generation. The International Court of Justice of the United Nations may issue a ruling on this issue, which will be important in recognizing the deportation of children not only as a crime against humanity, but also as a potential act of genocide.

The practice of international courts also shows the importance of documenting and gathering evidence for the successful prosecution of those responsible for the deportation of children<sup>23</sup>. International organizations, such as the UN, UNICEF, the International Committee of the Red Cross and others, carry out constant monitoring of the situation with children's rights in the conditions of armed conflicts and occupation, providing important evidence for international judicial investigations. These organizations play a key role in ensuring justice for victims of deportation, as they collect testimonies, photographs, video footage and other evidence that can be used in international courts to prosecute those responsible.

Thus, the practice of international courts regarding the deportation of children is extremely important for the protection of children's rights in the conditions of armed conflicts and occupation. International judicial bodies such as the ICC, the ECtHR, the UN International Court of Justice and special tribunals play a crucial role in bringing to justice those involved in the forced deportation of children and ensuring justice is restored to the victims of these crimes.

Conclusions and recommendations regarding the forcible deportation of children from the occupied territories of Ukraine should be based on an in-depth analysis of international law, law enforcement practice and modern challenges

22 Marusiak, O. (2023). Sprava pro zvinuvachennia v henotsydi: yurydychnyi analiz zaiavy ukrainy do mizhnarodnoho sudu spravedlyvosti. *Pravovyi chasopys Donbasu*, 4, 13-17.

23 Nalyvaiko, I. (2023). Standarty Rady Yevropy ta pravovi pozytsii YeSPL u sferi zapobihannia ta protydii domashnomu nasylstvu: teoretyko-pravova kharakterystyka. *Yurydychnyi naukovyi elektronnyi zhurnal*, 7, 47-50.

in the field of protection of children's rights during armed conflicts. The forcible transfer of Ukrainian children to the territory of the Russian Federation is one of the most serious violations of human rights, which violates not only international humanitarian law, but also the norms of the UN Convention on the Rights of the Child and other international treaties. These actions should be considered as a crime against humanity, and in some cases even as an act of genocide, since they are aimed at destroying the national identity of Ukrainian children and their assimilation into Russian society.

First of all, it is important to recognize that international law provides sufficient tools to bring the perpetrators to justice for such crimes. International organizations, including the International Criminal Court, have jurisdiction to investigate crimes against humanity, war crimes and genocide. However, in practice, the effectiveness of these mechanisms is often limited by the lack of access to the occupied territories and the reluctance of the aggressor states to cooperate with international judicial bodies. Therefore, one of the key recommendations is the need to strengthen international cooperation and pressure on states that violate international law. Sanctions, international isolation, and political and economic pressure should be used to force aggressors to comply with international obligations.

The second important recommendation concerns the strengthening of international monitoring of the situation with children's rights in the occupied territories. Organizations such as the United Nations, UNICEF and the International Committee of the Red Cross should expand their activities to document the forced displacement of children and provide assistance to those affected by these crimes. The international community must ensure constant monitoring of the situation in the occupied territories and create effective mechanisms for gathering evidence that will be used in international trials. This will help create a legal framework for future prosecutions of those responsible for the deportation of Ukrainian children.

The third recommendation is the need to strengthen legal responsibility for crimes related to the deportation of children. At the international level, the work of the International Criminal Court, the European Court of Human Rights and other international tribunals that have the authority to consider such cases should be intensified. It is important that the investigation of these crimes is not only detailed, but also quick, because the longer these children stay in the occupied territories or in Russian foster families, the greater the risk of losing their identity and integration into



Russian society. Prosecution of persons involved in the organization and execution of such crimes should become a priority task of international justice.

The fourth recommendation concerns the return of deported children to their native families or to Ukraine. This task is extremely important because the forcible displacement of children has long-lasting psychological and social consequences. States and international organizations should cooperate in creating programs for the return of deported children, providing them with the necessary rehabilitation and psychological support. The return of children should be accompanied by legal support to restore their citizenship and identity.

The fifth recommendation is the need to develop new international legal standards that would strengthen the protection of children in armed conflicts. Existing international treaties, such as the UN Convention on the Rights of the Child and the Geneva Conventions, provide basic guarantees of protection, but they need to be improved in the context of modern challenges, in particular in cases of systematic attempts by aggressor states to destroy the national identity of children through deportation. New international treaties or additions to existing ones should provide for clearer accountability mechanisms for such actions and create additional guarantees to protect children's rights.

The sixth recommendation is aimed at intensifying Ukraine's efforts to cooperate with international partners to strengthen the protection of children's rights. The Ukrainian state should actively work in the international arena to hold the Russian Federation accountable for crimes against children and create conditions for the return of deported children home. An important step is also the development of national legal mechanisms that will allow effective documentation of crimes, involvement of international experts and cooperation with international justice bodies.

Finally, the seventh recommendation is the need to inform and educate the international community about the forcible deportation of children as a crime against humanity. This issue should become an important element of international campaigns for the protection of children's rights, as well as be part of extensive information work to form a negative attitude towards such crimes in the world society. International mass media, human rights organizations and other institutions should inform the world public about the deportation of children and call for actions aimed at protecting children's rights.

Thus, solving the problem of forced deportation of children from the occupied territories of Ukraine requires a comprehensive approach, which includes the

activation of international justice, strengthening monitoring of violations of children's rights, bringing the perpetrators to justice and creating conditions for the return of deported children home. Only through the coordinated efforts of the international community and Ukraine can we achieve justice for the affected children and ensure their protection in the future.

The conclusions and recommendations regarding the forcible deportation of children from the occupied territories of Ukraine are based on a detailed analysis of international law and the modern practice of its application. The forced transfer of Ukrainian children to the Russian Federation is one of the most serious violations of human rights and international humanitarian law. These actions not only violate the norms of the Geneva Conventions and the UN Convention on the Rights of the Child, but also pose a threat to the national identity of Ukrainian children, since Russia's goal is their assimilation into Russian society.

First of all, the international community must recognize that existing legal instruments for the protection of children are effective, but their application in practice requires strengthening. Prosecution for crimes against humanity, including the deportation of children, is possible through the mechanisms of the International Criminal Court. However, the problem is that access to the occupied territories is limited, and the Russian Federation refuses to cooperate with international organizations. Therefore, it is critical to intensify international pressure on Russia through sanctions, political isolation and increased economic restrictions to force it to comply with its international obligations.

Another key aspect is the need to expand international monitoring of the situation in the occupied territories. Organizations such as the UN, UNICEF and the International Committee of the Red Cross play a leading role in documenting crimes against children and providing them with the humanitarian assistance they need. It is worth creating mechanisms that will allow more efficient collection of evidence and its use in court investigations. This will become the basis for successful trials and bringing the perpetrators to justice for the deportation of Ukrainian children.

It is also necessary to pay attention to the importance of legal responsibility for these crimes. International judicial bodies, in particular the International Criminal Court and the European Court of Human Rights, should continue their work to prosecute those involved in deportation. An important task is not only to ensure a proper investigation of these crimes, but also to make quick decisions,

since the delay can cause irreparable consequences for children who are in the process of assimilation on the territory of Russia.

Special attention should be paid to the return of deported children to Ukraine and their rehabilitation. This task should be a priority for the state and international partners, as children who have experienced violent displacement need psychological support, restoration of family ties and reintegration into their native environment. The return of these children must be accompanied by effective support programs, including the restoration of their civil rights and national identity.

In addition, existing international standards need to be improved taking into account modern challenges. Consideration should be given to adopting new international agreements or amending existing treaties to more effectively protect the rights of children during armed conflicts. This will allow creating a clearer legal framework for the protection of children and mechanisms that will respond more quickly to violations of their rights.

It is important that Ukraine actively cooperates with international organizations, engages international experts and supports all measures aimed at bringing the Russian Federation to justice. An important step in this direction is the development of national legal mechanisms to document crimes and ensure justice for children affected by deportation.

Finally, attention should be focused on the need to raise the awareness of the world community about crimes related to the deportation of children. International mass media, human rights organizations and public initiatives should actively disseminate information about these crimes, call for the perpetrators to be brought to justice and contribute to the creation of conditions for the protection of children's rights in the future.

Therefore, an effective fight against the forced deportation of children requires concerted action at the international level, strengthening legal mechanisms and intensifying international cooperation to ensure justice and the return of children to their families.

**НІКІФОРЕНКО Володимир Степанович,**  
д-р юрид. наук, доцент, заслужений юрист України,  
Адміністрація Державної прикордонної служби України,  
ВНЗ «Національна академія управління»  
ORCID ID: 0000-0003-1452-2312

## ЄВРОПЕЙСЬКИЙ ВИМІР ІНТЕГРОВАНОГО УПРАВЛІННЯ ДЕРЖАВНИМ КОРДОНОМ УКРАЇНИ

Впровадження в Україні європейської системи інтегрованого управління державним кордоном започатковане у 2010 р. З цього часу було розроблено та впроваджено в практику державного будівництва дві концепції та одна стратегія інтегрованого управління кордонами. Це позитивно вплинуло на зміцнення прикордонної безпеки та створило передумови до впровадження євроінтеграційних процесів в Україні.

Концепція інтегрованого управління кордонами<sup>1</sup> визначала основні засади і напрями державної політики у сфері інтегрованого управління кордонами впродовж 2010–2015 рр. Наступна тематична Концепція на період 2016–2020 рр.<sup>2</sup> мала за мету підвищення ефективності реалізації державної політики у сфері безпеки державного кордону, запровадження європейських стандартів інтегрованого управління кордонами.

Натомість Стратегія інтегрованого управління кордонами на період до 2025 р. спрямована вже на: виконання національних зобов'язань з імплементації Угоди про асоціацію між Україною та Європейським Союзом, Європейським співтовариством з атомної енергії і їхніми державами-членами; забезпечення національної безпеки України; реалізацію євроінтеграційного курсу; забезпечення розвитку зовнішньоекономічних зв'язків і міжнародної торгівлі; сприяння переміщенню осіб і товарів через державний кордон України; забезпечення безпеки та ефективного управління державним кордоном України<sup>3</sup>.

Разом з тим Європейською агенцією прикордонної та берегової охорони (FRONTEX) у 2023 р. була розроблена Операційна та технічна стратегія для європейського інтегрованого управління кордонами<sup>4</sup>. Як наслідок,

1 Про схвалення Концепції інтегрованого управління кордонами: Розпорядження Кабінету Міністрів України від 27.10.2010 № 2031-р. URL : <https://zakon.rada.gov.ua/laws/show/2031-2010-p#Text> (11.11.2024).

2 Про схвалення Концепції інтегрованого управління кордонами: Розпорядження Кабінету Міністрів України від 28.10.2015 № 1149-р URL : <https://zakon.rada.gov.ua/laws/show/1149-2015-p#Text> (11.11.2024).

3 Про схвалення Стратегії інтегрованого управління кордонами на період до 2025 року: Розпорядження Кабінету Міністрів України від 24.07.2019 № 687-р. URL : <https://zakon.rada.gov.ua/laws/show/687-2019-p#Text> (11.11.2024).

4 Establishing The Multiannual Strategic Policy For European Integrated Border Management. European Commission. Communication From The Commission To The European Parliament And The Council. COM(2023) 146 final. 14.03.2023. URL : <https://eur-lex.europa.eu/legal-content/EN/TXT/HTML/?uri=CELEX:52023DC0146> (11.11.2024).

на сучасному етапі розвитку України нагальним є удосконалення складових елементів системи інтегрованого управління кордонами за кращими європейськими практиками з огляду на інтенсивність євроінтеграційних процесів в напрямку набуття Україною членства в Європейському Союзі.

На сьогодні, Україна як кандидат до набуття членства в Європейському Союзі з 2022 р. інтенсивно проводить заходи з приведення різних сфер державного будівництва до європейських стандартів. Невиключною є й державна політика у сфері інтегрованого управління кордонами, реалізація якої – невід’ємна частина забезпечення прикордонної безпеки.

Стратегічне планування є однією з основних функцій державного управління. Відповідно до нормативно-правових актів України планувальні документи Кабінету Міністрів України розробляються на короткостроковий (до трьох років), середньостроковий (від 3 до 7 років) та довгостроковий (понад 7 років) періоди<sup>5</sup>. Раніше опрацьовані концепції та стратегія інтегрованого управління кордонами України охоплювали середньостроковий період (від 5 до 7 років, відповідно).

Слід зазначити, що регламентом Кабінету Міністрів України передбачено, що стратегія формування та реалізації державної політики у певній сфері діяльності має містити опис проблеми та основні тенденції її розвитку, аналіз поточного стану справ, обґрунтування необхідності розв’язання ключових проблем, стратегічні цілі, показники їх досягнення, завдання, етапи виконання поставлених завдань, очікувані результати, орієнтовний обсяг потрібних ресурсів, порядок проведення моніторингу та оцінки отриманих результатів, порядок звітування про хід виконання завдань, що визначаються на середньостроковий або довгостроковий період. Операційний план реалізації стратегії складається на трирічний період<sup>6</sup>.

Аналізуючи вимоги європейських норм права необхідно враховувати особливості змісту усталених термінів у сфері забезпечення прикордонної безпеки, що суттєво відрізняються від українських реалій. Так<sup>7</sup>:

– «прикордонний контроль» (*border control*) – це діяльність правоохоронних органів на державному кордоні, що здійснюється у відповідь на намір його

5 Про затвердження Регламенту Кабінету Міністрів України: Постанова Кабінету Міністрів України від 18.07.2007 № 950. URL : <https://zakon.rada.gov.ua/laws/show/950-2007-p#Text> (11.11.2024).

6 Про затвердження Регламенту Кабінету Міністрів України: Постанова Кабінету Міністрів України від 18.07.2007 № 950. URL : <https://zakon.rada.gov.ua/laws/show/950-2007-p#Text> (11.11.2024).

7 Regulation (EU) 2016/399 of the European Parliament and of the Council of 9 March 2016 on a Union Code on the rules governing the movement of persons across borders (Schengen Borders Code) (codification). URL : <https://eur-lex.europa.eu/legal-content/EN/TXT/?uri=celex%3A32016R0399> (11.11.2024).

перетину (заходи з охорони державного кордону поза межами пунктів пропуску та перевірки документів у пунктах пропуску через державний кордон);

– «прикордонні перевірки» (*border checks*) – це діяльність правоохоронних органів з перевірки законності перетину державного кордону в пунктах перетину кордону через державний кордон (стосуються перевірки осіб та транспортних засобів);

– «прикордонний нагляд» (*border surveillance*) – це діяльність правоохоронних органів з охорони державного кордону між пунктами пропуску через державний кордон та запобігання спробам їх обходу або об'їзду особами.

З огляду на національні особливості тлумачення змісту зазначених європейських термінів основних способів діяльності суб'єктів інтегрованого управління державним кордоном України вважаємо за доцільне розуміти як:

- «прикордонний контроль» (*border control*) – «охорона державного кордону»;
- «прикордонні перевірки» (*border checks*) – «прикордонний контроль».

Водночас потребує окремого тлумачення європейський термін «прикордонний нагляд» (*border surveillance*). На сьогодні він тотожний поняттю – «прикордонна служба», під яким розуміється форма оперативно-службової діяльності Державної прикордонної служби України, що полягає у реалізації повноважень щодо забезпечення дотримання режиму державного кордону та прикордонного режиму і здійснюється шляхом проведення контрольних, патрульних, режимних та спеціальних заходів<sup>8</sup>.

Проте термін «прикордонна служба» має подвійне значення, під цим поняттям розуміється в першу чергу не форма діяльності, а саме прикордонне відомство – Державна прикордонна служба України.

Отже для виключення дублювання понять на етапі приведення нормативно-правової бази до європейських норм і правил доцільно термін «прикордонний нагляд» (*border surveillance*) викласти як – «прикордонна охорона».

Слід зазначити, що під час формування державної політики щодо забезпечення прикордонної безпеки доцільно виокремлювати різновекторні, різнотипні загрози та ризики. Для їх мінімізації потребується: поєднання різноманітних шляхів розв'язання існуючих проблем; врахування причин, які сприяють розвитку протиправної діяльності, а також багатьох об'єктивних та суб'єктивних чинників<sup>9</sup>.

8 Ляшук Р. М. Зміст форм діяльності відділів прикордонної служби. Актуальні проблеми політики. 2013. Вип. 48. С. 398.

9 Кривий І., Андрушко В., Коротченко В., Мушинський С. Методологічні основи стратегії ефективного реагування на кризові ситуації у прикордонному просторі. Збірник наукових праць Національної академії Державної прикордонної служби України. Серія : військові науки. 2021. № 2, 3(85). С. 143.

Так, багаторічна стратегічна політика європейського інтегрованого управління кордонами розробляється на підставі комплексної оцінки різноманітних факторів та аналізу ризиків. Разом з тим вона переглядається через кожні чотири роки. Зміни до неї також вносяться у разі істотних змін розвитку обстановки на зовнішніх кордонах. Національні стратегії держав-членів мають відповідати зазначеній стратегії та враховувати всі пріоритети європейського інтегрованого управління кордонами<sup>10</sup>. Зв'язок між елементами стратегічного планування Європейського Союзу та його країн-членів показаний на рис. 1.

*Джерело: авторська розробка*

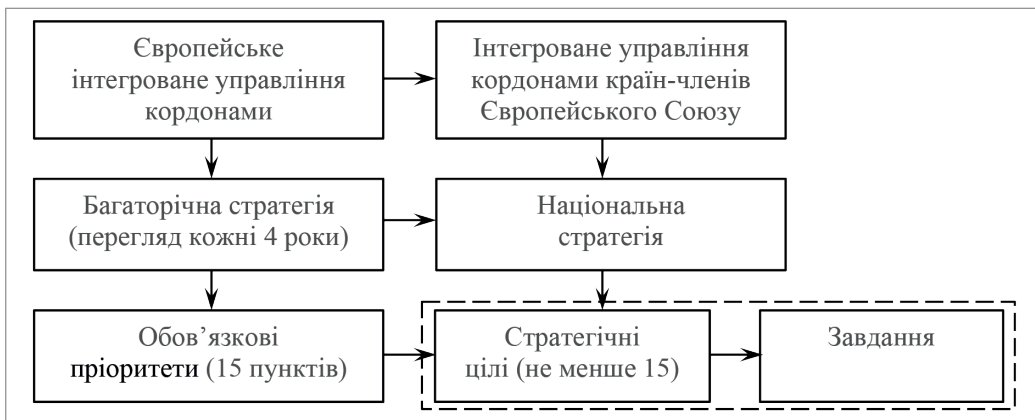

*Рисунок 1. Система стратегічного планування у сфері європейського інтегрованого управління кордонами*

Для визначення базових підходів щодо стратегічного планування у сфері забезпечення прикордонної безпеки України доцільно, передусім, порівняти розбіжності між змістом діючої Операційної та технічної стратегії для європейського інтегрованого управління кордонами на період на період 2023–2027 рр. та Стратегії інтегрованого управління кордонами України на період до 2025 р. По-друге, слід врахувати національний досвід протистояння українського народу російській збройній агресії. Це дає змогу виокремити наступні блоки інформації: принципи, стратегічні цілі, завдання, що відповідають сучасним вимогам; питання, що потребують удосконалення та внесення редакційних правок; принципи, стратегічні цілі, завдання, що потребують опрацювання.

Обов'язкові для врахування країнами-членами пріоритети інтегрованого управління кордонами наведені у табл. 1. Варто зазначити, що вони також сто-

<sup>10</sup> Establishing The Multiannual Strategic Policy For European Integrated Border Management. European Commission. Communication From The Commission To The European Parliament And The Council. COM(2023) 146 final. 14.03.2023. URL : <https://eur-lex.europa.eu/legal-content/EN/TXT/HTML/?uri=CELEX:52023DC0146> (11.11.2024).



суються країн, які включені до Шенгенської зони. Порівняння змісту документів стратегічного планування дозволяє виявити нагальні потреби України щодо удосконалення національної стратегії інтегрованого управління кордонами.

Таблиця 1

### Пріоритети інтегрованого управління кордонами

Джерело: авторська розробка

№ з/п	Європейський Союз		Україна
	після 2023 р.	до 2023 р.	за станом на 2024 р.
1.	Охорона зовнішніх кордонів та прикордонний контроль у пунктах пропуску	+	+
2.	Пошуково-рятувальні операції	+	потребує удосконалення
3.	Аналіз ризиків	+	+
4.	Співпраця між країнами-членами Європейського Союзу	+	потребує удосконалення
5.	Співпраця суб'єктів на національному рівні	+	потребує удосконалення
6.	Співпраця країн-членів на рівні Європейського Союзу	+	потребує визначення
7.	Співпраця з третими країнами	+	потребує визначення
8.	Технічні та оперативні заходи в межах Шенгенської зони	+	+
9.	Повернення громадян третіх країн	+	+
10.	Технології та інформаційні системи	+	потребує визначення
11.	Механізм контролю якості	+	потребує визначення
12.	Механізм солідарності	+	потребує визначення
13.	Основні права	-	потребує визначення
14.	Освіта та навчання	-	потребує визначення
15.	Дослідження та інновації	-	потребує визначення

Зважаючи на складність завдань щодо забезпечення прикордонної безпеки України, приведення зазначеної сфери діяльності до норм права Європейського Союзу вважаємо за доцільне опрацювати в Україні:

- стратегію інтегрованого управління кордонами на довгостроковий період (дев'ять років);
- план заходів та індикатори реалізації стратегії інтегрованого управління кордонами з розбивкою на кожні три роки.

Зміни до стратегії інтегрованого управління кордонами України та плану заходів з її реалізації вносяться у разі виникнення істотних змін розвитку обстановки на державному кордоні, а також для приведення її до відповідності новим документам стратегічного планування Європейського Союзу.

Інтеграція зусиль взаємодіючих суб'єктів також потребує врахування їх спроможностей (за їх компетентністю) та якісних характеристик їх кадрового потенціалу<sup>11</sup>. Як зазначають сучасні дослідники, інтегроване управління кордонами в Україні вже являє собою побудовану на міжнародних стандартах цілісну систему державного управління у сфері охорони та захисту кордонів України, яка поєднує спроможності суб'єктів задля забезпечення відкритості і безпеки кордонів України<sup>12</sup>. Завдяки впровадженню стратегії інтегрованого управління кордонами як функції стратегічного планування забезпечується координація та співпраця суб'єктів інтегрованого управління кордонами на національному і міжнародному рівнях<sup>13</sup>.

Так, Стратегія інтегрованого управління кордонами на період до 2025 р. вже враховує 7 адаптованих до національних особливостей європейських пріоритетів (з них 3 потребує удосконалення). Їх аналіз дозволяє визначити наступні характерні ознаки інтегрованого управління кордонами: специфічна та нормативно визначена система взаємодіючих між собою на чотирьох рівнях (відомчому, міжвідомчому, державному і міжнародному) суб'єктів; цілеспрямована координація діяльності суб'єктів задля підтримання правопорядку, забезпечення законності дій, оптимального використання наявних ресурсів; нормативно визначена система політичних, правових, економічних та організаційних заходів, що здійснюються взаємодіючими суб'єктами; спрямування зусиль суб'єктів на підтримання балансу між забезпеченням належного рівня прикордонної безпеки і збереженням відкритості державного кордону для законного транскордонного співробітництва та осіб, які подорожують<sup>14</sup>.

Разом з тим Операційна та технічна стратегія для європейського інтегрованого управління кордонами на період 2023–2027 рр. містить 15 базових пріоритетів (є обов'язковими для всіх держав-членів Європейського Союзу). Крім цього, реалізація взятого Україною курсу на вступ до НАТО потребує реалізації зобов'язань щодо початкових вимог до сумісності за вимогами ІО 0102 Border Security (Безпека кордону)<sup>15</sup>. Серед них до короткострокових (до трьох років) завдань сплановано:

11 Богданович В., Муженко В., Луцький О. Напрями інтеграції зусиль суб'єктів сил оборони щодо зниження ризиків реалізації кризових сценаріїв у системі забезпечення національної безпеки держави. Збірник наукових праць Національної академії Державної прикордонної служби України. Серія : військові науки. 2024. № 1(94). С. 11.

12 Половников В. В. Окремі питання правового регулювання інтегрованого управління кордонами України. Вісник Південного регіонального центру Національної академії правових наук України. 2019. № 21. С. 50.

13 Там само.

14 Гарасимів Т. Теоретико-правові аспекти стратегічного планування у сфері інтегрованого управління кордонами України. Вісник Національного університету "Львівська політехніка". Серія : юридичні науки. 2021. № 4(32). С. 9.

15 NATO-Ukraine Council. The Initial NATO Interoperability Requirements for Ukraine. From 01.07.2024. pp. 214.

– до початку 2026 р. мати реалістичний середньостроковий план розвитку з усіма необхідними фінансовими і матеріальними ресурсами, визначенням перебудови організації службової діяльності, освіти та навчання персоналу та забезпечення сумісності.

– забезпечення спроможності загонів морської охорони щодо охорони виключної (морської) економічної зони та реагування на морські інциденти;

– налагодження дієвої системи спостереження та розвідки вздовж кордонів та у виключній (морській) економічній зоні, підтримання операцій щодо забезпечення оборони та безпеки відповідних секторів;

– покладання у стратегічне планування у сфері прикордонної безпеки європейських підходів до інтегрованого управління кордонами;

– врахування в планувальних документах внутрішніх та зовнішніх чинників, що впливають на стан безпеки державного кордону України та національний досвід;

– створення передумов щодо майбутньої реалізації довгострокових цілей (кінцевий термін виконання – до 2033 р.).

У період ведення бойових дій документи стратегічного планування проходять суворий іспит на повноту, своєчасність, дієвість, доцільність спланованих заходів. Чисельні дослідники відмічали окремі прогалини з питань стратегічного планування у сфері забезпечення прикордонної безпеки України. Зокрема, що стосується регламентації діяльності суб'єктів інтегрованого управління кордонами, повноти врахування реальних та потенційних загроз<sup>16</sup>.

Крім цього, до 2024 р. стратегія інтегрованого управління кордонами не була включена до переліку обов'язкових планувальних документів, що визначені Законом України «Про національну безпеку України». Також, у зв'язку з наданням Україні статусу кандидата на вступ до Європейського Союзу були внесені зміни до Стратегії інтегрованого управління кордонами на період до 2025 року (схвалена розпорядженням Кабінету Міністрів України від 24.07.2019 № 687). Розпорядженням Кабінету Міністрів України від 27.12.2023 № 1212-р затверджено План заходів на 2023–2025 рр. щодо реалізації спланованих заходів.

Впровадження упродовж 2010–2024 рр. та реформування системи інтегрованого управління кордонами дозволило Україні суттєво наблизитись

<sup>16</sup> Морохов О. О. Актуальні проблеми функціонування організаційно-правових механізмів стратегічного планування у сфері забезпечення безпеки державного кордону України. *Вчені записки Таврійського національного університету імені В. І. Вернадського*. Серія: Державне управління. 2019. Т. 30(69). № 5. С. 91–95.

до вимог сучасної Операційної та технічної стратегії для європейського інтегрованого управління кордонами за наступними пріоритетами:

- охорона державного кордону та здійснення прикордонно-митного контролю у пунктах пропуску через державний кордон, що сприяло отриманню права безвізових поїздок громадян України до країн-членів Європейського Союзу;

- аналіз ризиків, що істотно вплинуло на результативність діяльності взаємодіючих суб'єктів та ефективність використання ними наявних ресурсів;

- повернення громадян третіх країн, щодо яких прийняти рішення про повернення відповідно чинних норм права;

Україною досягнуто певного прогресу щодо:

- впровадження сучасних технологій проведення пошуково-рятувальних операцій;

- налагодження обміну інформацією та співпраці між державами-членами Європейського Союзу, Європейською агенцією FRONTEX, що на сьогодні обмежується обсягом наданих Україні прав доступу до відповідних європейських баз даних та інформаційних ресурсів;

- розвитку співпраці між національними суб'єктами інтегрованого управління кордонами України;

- впровадження механізму контролю якості та оцінювання результатів діяльності.

Найбільш суттєвим здобутком серед зазначених напрямів діяльності є утворення Постановою Кабінету Міністрів України від 12.04.2024 № 426 Координаційного центру інтегрованого управління кордонами на базі Ситуаційного центру Міністерства внутрішніх справ України. Він є тимчасовим консультативно-дорадчим органом Кабінету Міністрів України<sup>17</sup>.

Опрацьовані проекти імплементаційних протоколів про реадмісію осіб між Кабінетом Міністрів України та Європейським Співтовариством про реадмісію осіб, урядами Румунії, Латвійської Республіки, Республіки Болгарія, Словацької Республіки, Французької Республіки. Слід зазначити, що прогрес за окремими із зазначених напрямів певною мірою залежить від політичної волі окремих держав Європейського Союзу та підвищення їх рівня довіри до України.

На сьогодні, в діючій Стратегії інтегрованого управління кордонами на період до 2025 р. залишаються недостатньо регламентованими:

17 Про утворення координаційного центру інтегрованого управління кордонами: Постанова Кабінету Міністрів України від 12.04.2024 № 426. <https://zakon.rada.gov.ua/laws/show/426-2024-п#Text> (11.11.2024).

- організація співпраці між відповідними установами, органами, офісами та агентствами Європейського Союзу;
- організація співпраці з третіми країнами (в межах, що передбачені відповідним регламентом Європейського Союзу);
- впровадження передових технологій, а також масштабних інформаційних систем;
- запровадження механізму солідарності з використанням інструментів фінансування Європейського Союзу;
- порядок реалізації фундаментальних прав;
- удосконалення освіти та навчання у сфері забезпечення прикордонної безпеки;
- впровадження інновацій.

Слід зазначити, що окремі із зазначених пріоритетів знаходяться на певних стадіях реалізації, незважаючи на відсутність чіткої їх регламентації в Стратегії інтегрованого управління кордонами на період до 2025 р. Так, представникам суб'єктів інтегрованого управління кордонами України було надано можливість прийняти участь у навчальному курсі з безпеки та управління кордонами, що проводився на території Республіки Польща<sup>18</sup>.

Опрацьовані проекти Угод між Кабінетом Міністрів України та Республікою Вірменія і Чорногорія про реадмісію осіб. Приведено у відповідність до постанови Кабінету Міністрів України від 30.12.2022 № 1490 нормативні документи Національної академії Державної прикордонної служби України імені Б. Хмельницького та навчальних центрів з питань військової освіти.

Наказом Адміністрації Державної прикордонної служби України затверджено «Модель реалізації принципу «Освіта впродовж військової кар'єри» для основних типових посад офіцерського складу Державної прикордонної служби України», яка повністю відповідає вимогам Концепції трансформації системи військової освіти. Опрацьовано та погоджено з Департаментом військової освіти та науки Міністерства оборони України освітні програми курсів професійної військової освіти L-1A, L-1B, L-1C, L-2.

Розпочато підготовку: курсантів Національної академії Державної прикордонної служби України імені Б. Хмельницького набору 2023 р. за програмами курсів L-1A та L-1B; офіцерів за програмою курсів L-1C, L-2.

<sup>18</sup> Експерти Держприкордонслужби взяли участь у навчальному курсі ОБСЄ з безпеки та управління кордонами. URL : <https://dpsu.gov.ua/ua/news/eksperti-derzhprikordonsluzhbi-vzyali-uchast-u-navchalnomu-kursi-obsz-bezpeki-ta-upravlinnya-kordonami/> (11.11.2024).

Запроваджено курси інтенсивної англomовної підготовки, які необхідні для успішного проходження офіцерами курсів L-1С, L-2.

Розроблено проекти: професійних стандартів офіцера тактичного, оперативного та стратегічного рівнів військової освіти Державної прикордонної служби України; стандартів вищої освіти за спеціальністю 252 «Безпека державного кордону» для 3-х рівнів вищої освіти: бакалаврського, магістерського та освітньо-наукового.

Проведено заходи щодо інтеграції курсів L-1А та L-1В до освітньої програми за спеціальністю 262 «Правоохоронна діяльність» (наказ Міністерства освіти і науки України від 28.05.2024 № 769 «Про внесення змін до стандарту вищої освіти зі спеціальності 262 «Правоохоронна діяльність для першого (бакалаврського) рівня вищої освіти»). Від Національного агентства кваліфікацій отримано дозвіл на розроблення проектів професійних стандартів «Офіцер тактичного рівня Державної прикордонної служби України», «Офіцер оперативного рівня Державної прикордонної служби України», «Офіцер стратегічного рівня Державної прикордонної служби України».

У рамках реалізації проекту «Підтримка Європейського Союзу в зміцненні інтегрованого управління кордонами в Україні (EU4IBM)» спільно з Міжнародним центром розвитку міграційної політики проведено роботу з аналізу та оптимізації пріоритетних робочих процесів. Здійснено аналіз розроблених рекомендацій, визначено потребу у нормотворчій діяльності та розробці переліку заходів необхідних для їх впровадження.

Розпочато адміністративні процедури щодо створення спеціального програмного забезпечення автоматизованої системи управління людськими ресурсами. Із січня 2023 р. відновлено участь у проекті «Нове обличчя кордону – 3» Представництва Міжнародної організації міграції в Україні. Триває погодження проектної технічної документації щодо створення інформаційної системи реєстрації заяв та автоматизації процедури добору кандидатів. Спільно з Міжнародним центром розвитку міграційної політики у січні 2024 р. розпочато перегляд процесів добору на військову службу за контрактом. У березні 2024 р. завершено аналіз робочого процесу з добору молодшого персоналу та опрацьовано пропозиції щодо його перебудови. Розпочато спільну розробку технічного завдання щодо створення необхідного програмного забезпечення.

Новими пріоритетними стратегічними цілями у сфері забезпечення прикордонної безпеки, або такими, що потребують подальшого удосконалення слід вважати:

- налагодження співпраці та удосконалення обміну інформацією з державами-членами Європейського Союзу, Європейською агенцією FRONTEX;
- розвиток співпраці між суб'єктами інтегрованого управління кордонами та координація їх діяльності;
- співпраця та обмін інформацією з іншими органами виконавчої влади, які не є суб'єктами інтегрованого управління кордонами та неурядовими організаціями у сфері безпеки державного кордону;
- співпраця та обмін інформацією з міжнародними організаціями та відповідними установами, органами інших країн, які не є членами Європейського Союзу відповідно до вимог регламенту Європейського Союзу;
- впровадження та використання передових технологій та інформаційно-телекомунікаційних систем;
- впровадження європейської методології оцінювання якості виконання завдань у сфері забезпечення прикордонної безпеки (містить Шенгенський механізм оцінки, оцінку вразливості, може додатково включати національні механізми оцінювання);
- залучення міжнародної технічної допомоги для реалізації та розвитку національної системи інтегрованого управління кордонами;
- дотримання прав і свобод людини, особливо вразливих груп населення під час здійснення прикордонного контролю та реагування на спроби протиправної діяльності на державному кордоні;
- забезпечення компетентності та професіоналізму персоналу суб'єктів інтегрованого управління кордонами;
- проведення досліджень у сфері забезпечення прикордонної безпеки та впровадження інновацій.

Відповідно до норм права Європейського Союзу національні стратегії з питань інтегрованого управління кордонами мають включати наступні складові: політичну стратегію; механізми забезпечення якості; ресурси та фонди; 15 пріоритетів інтегрованого управління кордонами (країни члени можуть розширювати їх перелік відповідно до національної сфери інтересів); поточний стан справ і плани розподілу людських ресурсів та основних етапів розвитку необхідної інфраструктури; план дій (включає ключові заходи, часові рамки, етапи, ресурси та механізми моніторингу)<sup>19</sup>.

19 Management Board Decision 30/2023 adopting the Technical and Operational Strategy for European Integrated Border Management 2023-2027. URL : <https://prd.frontex.europa.eu/document/management-board-decision-30-2023-adopting-the-technical-and-operational-strategy-for-european-integrated-border-management-2023-2027/> (11.11.2024); Regulation (EU) 2019/1896 of the European Parliament and of the Council of 13 November 2019 on the



Слід зазначити, що якість розробки нової Стратегії інтегрованого управління кордонами залежить від рівня співпраці суб'єктів інтегрованого управління кордонами на національному та міжнародному рівнях. Ключова роль в організаційному механізмі забезпечення прикордонної безпеки відводиться центральному органу виконавчої влади, що реалізує державну політику у сфері охорони державного кордону та виконує завдання щодо забезпечення недоторканності державного кордону та охорони суверенних прав України в її прилеглий зоні та виключній (морській) економічній зоні та Європейській агенції FRONTEX – як головному партнеру і координатору впровадження європейської політики у зазначеній сфері.

Отже, Стратегія інтегрованого управління кордонами на період до 2025 р. передбачає реалізацію сім з пріоритетів, передбачених Операційною та технічною стратегією для європейського інтегрованого управління кордонами, з них три потребує удосконалення шляхом визначення стратегічних цілей і завдань. Реалізація решти 8 пріоритетів в українському законодавстві не передбачено.

На сучасному етапі розвитку України та з врахуванням набуття нею статусу кандидата для вступу до Європейського Союзу, досвіду протистояння збройній агресії з боку російської федерації нагально необхідно опрацювання нової редакції національної Стратегії інтегрованого управління кордонами, визначення завдань та чітких індикаторів їх виконання та досягнення стратегічних цілей. Вона має повністю відповідати Операційній та технічній стратегії для європейського інтегрованого управління кордонами, взятим Україною зобов'язанням щодо виконання початкових вимог до сумісності відповідно до ІО 0102 Border Security (Безпека кордону), враховувати національні особливості, в тому числі воєнного характеру.

Напрямом подальших наукових досліджень може бути пошук, обґрунтування потреб та джерел ресурсного забезпечення щодо реалізації вимог Операційної та технічної стратегії для європейського інтегрованого управління кордонами як передумови для отримання позитивної оцінки України у сфері забезпечення прикордонної безпеки напередодні її вступу до Європейського Союзу.

---

European Border and Coast Guard and repealing Regulations (EU) No 1052/2013 and (EU) 2016/1624. URL : <https://eur-lex.europa.eu/eli/reg/2019/1896/oj> (11.11.2024).

**Nataliia MYKHALCHUK,**

Dr. in Psychology, Professor,  
Rivne State University of the Humanities, Rivne (Ukraine)  
ORCID ID: 0000-0003-0492-9450

**Yevhen KHARCHENKO,**

Doctor of Medicine, Professor,  
Rivne Medical Academy, Rivne (Ukraine)  
ORCID ID: 0000-0002-4340-8503

**Eduard IVASHKEVYCH,**

Doctor of Psychology, Professor,  
Rivne State University of the Humanities, Rivne (Ukraine)  
ORCID ID: 0000-0003-0376-4615

**Ernest IVASHKEVYCH,**

PhD in Psychology,  
Rivne State University of the Humanities, Rivne (Ukraine)  
ORCID ID: 0000-0001-7219-1086  
Ukraine

## THEORETICAL FOUNDATIONS OF LEARNER'S SOVEREIGNTY IN CONTEMPORARY SYSTEM OF EDUCATION IN UKRAINE

In our research we'd like to show will provide information about learner's sovereignty, its origin, misconceptions in other scientific researches, definitions, which are of great importance for Ukrainian System of Education. The term «Learner's Autonomy» was firstly used more than 25–30 years ago. Since the publications of authors<sup>1</sup> the notion of Learner's Sovereignty has appeared in the Center of the Council of European leaders' thinking. In the official documents the development of Learner's Sovereignty had been perceived as a way of providing effective language instructions and reaching Learner's Acquisition. For example, E. Fischer<sup>2</sup> provides information on The European Council and the Council of the European Union by the way of the development of the English language by all possible tools for a Learner, which implicitly include the mechanisms of the development of people's learning

1 El-Zawawy, A.M. (2021). On-Air Slips of the Tongue: A Psycholinguistic-Acoustic Analysis. *Journal of Psycholinguist Research*, 50(3), 463–505. <https://doi.org/10.1007/s10936-020-09755-y>.

2 Fischer, E. (2019). Linguistic Legislation and Psycholinguistic Experiments: Redeveloping Waismann's Approach. In: *Friedrich Waismann*, 211–241. Palgrave Macmillan, Cham. [https://doi.org/10.1007/978-3-030-25008-9\\_10](https://doi.org/10.1007/978-3-030-25008-9_10)

skills and the development of the abilities for sovereign language learning, which are reflected by the Principles and Guidelines that were defined the program of the English Language Proficiency (ELP) and showed its functions (by Council of Europe in 2000-2004). So, Learner's Sovereignty became to be implied by the Principles and Guidelines' insistence, that each learner must have his/her own ELP. In addition to this ELP having been obtained from the point of view of Learner's physical possession, they also practice their ownership by using Learner's Sovereignty to organize, to oversee and to assess the process of individual learning.

In contemporary system of educational policy and practice the concept of Learner's Sovereignty is widely possible to be used in the Educational process. The derivation of the term «Learner's Sovereignty» comes from the Greek term «sovereign», which means «to have its own individual, sovereign laws». As a result, the discussions about the idea according to the ability and possibility of language skills of individuals or groups of people (according to the center of levels of knowing English, such as A1, A2, B1, B2, C1, C2), as well as the laws and other rules, that actualize restriction in such a way. But Learner's Sovereignty has also been discussed in Psychology, with different definitions which scientists<sup>3</sup> offered to this term. This idea has also been discussed from positions of scientists of various educational researches. We'll try to describe some more important, from our point of view, psychological researches.

The term «Learner's Sovereignty» is in a great degree complicated, because it has various definitions among scientists, which can give their own beginning to various misconceptions, which there are in scientific literature. If we talk about the way of perceptions of Learner's Sovereignty, we'd like to say that sovereignty can appear as a main goal in the process of complicated Language Learning. Nevertheless, a lot of not detailed definitions are understood by us as some incorrect statements, that have not been made our mind about what autonomy it is as a whole. We'd like to emphasize that it is important to understand if the definition of Learner's Sovereignty is correct or incorrect, if it is used and implemented it a right or wrong way. We've to understand, that Learner's Sovereignty is not the individual ability of students to create their own thoughts. The teacher is first of all a facilitator of the person's development and he/she provides students with some instructions, games, talks, tasks. But students have to solve how to perform these instructions and tasks in the autonomous way. The teachers' instructions cannot help students' to be autonomous.

3 Hall, J.K., Cheng, A. & Carlson, M. (2006). Reconceptualizing multicompetence as a theory of language knowledge. *Applied Linguistics*, 27(2), 220-240. <https://doi.org/10.1093/applin/aml013>

Teachers do not lose their authority as well as they do not perceive Learner's Sovereignty as a new way in English Methodology. Of course, students cannot in a great degree become autonomous and sovereign without teacher's help, but in any case they have to find their own ways of analytical and creative thinking. Each student is unique and thinks creatively in different ways. Each of students also needs to choose his/her own way of learning behavior based on achievements, age, desires and gained during the whole life personally significant experience. We also like to add, that, on the one hand, Learner's Sovereignty can appear in various forms. So, there cannot be one own individual way of implementing knowledge, skills and abilities for all students. On the other hand, many people believe that autonomous learners are such ones in all forms, settings and fields, which are not true at all. So, Learner's Sovereignty cannot be seen in all areas while it had been performed by one or another student, as it was extremely hard to achieve some goals in a great measure.

Some definitions according to the topic of our research are controversy in the field of the researches of Learner's Sovereignty. studies researching autonomy. Nevertheless, some famous researchers<sup>4</sup> presented their own definitions. The most known ones were substantiated by K. Heidari<sup>5</sup>. The researcher proved that with the aim of charge of the person's learning was to have the possibility for receiving all the decisions concerning different methods, ways and aspects of this learning. Learner's Sovereignty is socially defined ability, which has its own goals, preferences and values of individuals. Learner's Sovereignty includes different meanings of individual's activities, which are derived from so called shared social matrix. Meaningful Learner's Sovereignty requires from each person the understanding of the importance of the existence of various social goods which the teacher has to provide and according to which the citizens have their duties to provide to another person.

Other scientists in their empirical researches proved that in terms of content the first step along the development of Learner's Sovereignty was to make the learners aware of different goals and the content of the curriculum, learning program or pedagogical methodical materials. The second step of the development of the Learner's Sovereignty is to involve learners into the process of selecting and solving tasks, goals and problems from a point of view of a range of alternatives or

4 Deignan, A. (2005). *Metaphor and Corpus Linguistics*. Amsterdam: John Benjamins Publishing Company. <https://doi.org/10.1075/celcr.6>

5 Heidari, K. (2019). Willingness to communicate: A predictor of pushing vocabulary knowledge from receptive to productive. *Journal of Psycholinguistic Research*, 48(4), 903–920. <https://doi.org/10.1007/s10936-019-09639-w>

propositions. If we tell about the development of the Learner's Sovereignty of students, we'd like to tell that they have to be involved into the process of modifying and adapting goals to the content of problems. The next step would be seen when learners are creating their personal goals of life and their content. A final level is that one when learners are functioning as fully Sovereign Learners, transcending themselves in the classroom and linking a content to the world of individuals beyond different people in the classroom.

Learner's Sovereignty is shaped by our personal, individual surrounding, as we understand. Personal attitudes, different items of the environment, which is in our space. To form Sovereignty of students it is important to look at our own process of communication with other people, and we have to account the rank of willingness to achieve higher grounds, which influence students by their way to autonomy. The process of participation and communication are understood by us as «socially bound» points of Learner's Sovereignty. Being autonomous is not only about working alone but participating with other students within the classroom.

So, we think, that Learner's Sovereignty is a social construct. It is also evident in this case, personal autonomy is often misconstrued to be a matter of the unfettered freedom of the individual. We'd like to suggest, that Learner's Sovereignty as a kind of reciprocal individual existence under which each person tries to supply in social problem solving, which is necessary to sustain the Learner's Sovereignty of others. This is the way how we understand Learner's Sovereignty. So, Learner's Sovereignty teaches us to learn to respect other people, to reach Learner's Sovereignty from the side of other students in inextricably linked way to learn them not only to be fully autonomous at the lessons, but in one's own life in the whole. These suggestions were proven by some methodological principles of seeing other people and to understand by them what it means. So, Learner's Sovereignty Systems' abilities help us to recognize personal autonomy critically, as they are to be seen as structured qualities in the system to reach socialization of independence of people.

We'll also argue that Learner's Sovereignty should become a number of one's own priority of people all over the world, but it does not mean that learners should be responsible for the process of their individual education and goals, which change all the times and in each way they are also possible. So, in such a way students should make their own choices. They have to be free with their individual decisions, while taking part in social events and when they need a help

from teachers if it is possible for them. Learner's Sovereignty is very important in such a way of understanding, because learning is just a part of our being, but not a part of a whole life.

We also support the idea of Learner's Sovereignty within different social settings. We'd like to actualize, that students cannot function in so called isolated environment. Children live in a world, which is full of social interactions. That is why it is so important to learn because of these interactions while learning and developing are students' own ways of receiving the information. Also, we'd like to say that each student unique in his/her process of learning, but our society still exists and requires different people to accommodate and participate in social events.

Studying the problem of Learner's Sovereignty, we'd like to talk that it is a lifelong process. It is the process which takes a whole life. Also, we'd like to state, that Learner's Sovereignty is important outside of different social institutions. Within each institution, if it is academic or public, each person also requires this kind of Learner's Sovereignty. So, people have to make their own decisions based on their professional possibilities, obligations, needs and attributes. Thus, there must be individual space within the paradigm of people's organization for obtaining different levels of self-governance. From this point of view we'll state, that autonomy plays the most crucial role in adulthood as well, as outside educational establishments. So, it is crucial to promote Learner's Sovereignty on different levels of the person's psyche.

From this point of view, we'd like to note, that the system of education should be based on Learner's Sovereignty. The last one develops students' creative thinking. So, students learn to think and not just to soak the information which was imposed on them. In such a way we've propose such methods, by help of which students will be able to organize their learning by comprehend different tasks within the curricula and outside the classroom as well. What comes out of it, students will be free of their actions and because of their decisions outside the learning process.

So, the paradigm of organizing the system of education in contemporary Ukrainian society is implied in a way of developing suitable and original way, which help the teacher to use different technologies and reach high-quality education. Education also meets different difficulties in our constantly changing environment. Learner's Sovereignty touches the boundaries of students' knowledge. Empirical scientific researches are also essential. This issue also demonstrates stable conclu-

sions of students' autonomy as the most important lifelong ability, which will be useful for teachers throughout the whole life and various educational institutions.

We'd like to state that Learner's Sovereignty developed not only in the whole class but outside the educational system as well. The process of studying by students proves that autonomy is associated with lifelong period of learning either. One method of studying is that is used when studying is a course in its entirety or its parts is self-study process of learning. Usually, the teacher is included into the process of selection and gaining all the information. Course progression and assessment are primarily under the Teacher's Sovereignty. At the end, self-studying process of learning is a unique way to structure the process of acquiring knowledge in which the learner assumes accountability while being directed by explicit and implicit teacher's instructions.

So, we'd like to emphasize that the ability to study independently becomes more important for people to behave well in the society according to the processes of individualization and providing of modern contemporary educational technologies. If we look at the educational theory and practice, addressing the problem of implementing self-directed learning for developing of Students' Sovereignty. In such a way we'll explain a great importance of Students' Sovereignty, because it lies in the paradigm of personal attitudes of learners according to the learning educational environment. It is now understood by us as Sovereign Learner's Psychology, which plays the most important role in becoming autonomous, as well as some technical aspects, such as providing educational ideology within sovereign learning environment.

Learner's Sovereignty can influence the efficiency and effectiveness of language learning in the whole. We'd like to state, that the communicative approach is intimately linked with the concept of Learner's Sovereignty in the process of sovereign language learning. We'd like to incorporate Communicative Language Acquisition Theory into the meaning of the concept of Learner's Sovereignty, drawing on influences from a variety of individual issues outside the language educational paradigm. Although, some the most important definitions of Learner's Sovereignty frequently do not specifically mention the Language Acquisition of the second language. That's why we contend that Learner's Sovereignty entails learners to utilize the target language for defining their meanings in natural communicative circumstances. There is a lack of actual data on the potential that provide some benefits of a communicative situation on Learner's Sovereign Abilities, despite some important theoretical connections.



Learner's Sovereignty we also understand as some educational goal which is a good illustration of our own understanding, which was provided by a mind of teachers they may be in charge in the classroom. For developing Students' Sovereignty the tasks and problems in the learning process must flow due to learners' needs and interests, their personal attitudes. In such a way, some aspects of students' responsibilities are given to students by a teacher. Students determine the main principles of Sovereign learning, as well as Sovereign goals based on learners' experiences, needs, skills, abilities and knowledge.

In today's reality, it is hard to provide students with social Sovereign Interactions due to the pandemic and the war. Nevertheless, we'll suggest that it is possible to reflect students' Sovereign Learning Process through online Sovereign Studying. In such a way, students can reread their tasks, and keep up their time in a Sovereign Way. Also, it is possible to receive Sovereign Individual Feedback from other students doing individual tasks. We've proved that Sovereign process of exchanging thoughts and receiving feedback have its a positive outcome on students and their willingness to provide learning activities and to develop absolute new ways of Sovereign Learning and Thinking.

So, we'd like to explain what Sovereign Language Learning means. Sovereign ways of studying are some goals in educational language courses. Therefore, some Sovereign Principles and definitions must be correct and well investigated. We'd like to argue, that Sovereign Approaches have to be implemented towards all students, not just by those ones who show absolutely high scores in the process of studying. Learner's Sovereignty is the most essential Sovereign Goal in the process of learning in the whole. In such a way we'd like to present five main causes of Learner's Sovereignty: Sovereign Engagement, Sovereign Exploration, Sovereign Personalization, Sovereign Reflection and Sovereign Support. Sovereign Engagement allows all students to participate equally in Sovereign tasks and projects; if they are equally engaged by Sovereignty, their Sovereign qualities can be improved in a right way. Exploration is up to Sovereign Opportunities of students to Sovereign participation, Sovereign improvement of their knowledge to reach Sovereign Personal Importance in learning Sovereignty. Personalization is the process of correlation between students due to their individual differences and personal uniqueness, which can be complicated to deal with Sovereignty as a whole, upgraded this process. It can be seen as a crucial and extremely beneficial sovereign justification for individual concentrating on personality of students and their various language-learning goals. Also, reflection can improve students'

previous mistakes and reflect on their recent Sovereign Experience. Without Sovereignty, students would not be able to achieve Sovereign results and to improve their own ways of learning. In the same way, Sovereign Support is crucial for students to achieve sovereign goals.

One of the most noteworthy individual findings from this research is the enduring some significance of Learner's Sovereignty in academic System of Education. Summarizing educational perspectives in a whole, Learner's Sovereignty in the process of learning encompasses students deriving their Sovereign Goals, Preferences and Values from societal Sovereign Influences they actualize. The processes towards Learner's Sovereignty includes becoming aware of Sovereign curriculum goals, selecting from Sovereign alternatives, modifying individual content, creating Sovereign Personal Goals and ultimately becoming Sovereign Learners. Under the context of «Sovereign Learning» we mean the process of connecting learning to the world beyond the classroom. Taking charge of one's Sovereign Learning means that students are responsible for all Sovereign decisions in the learning process. It is a lifelong process, which influences learners throughout their whole lives. Being Sovereign does not only mean taking individual ways of one's own process of learning but to carrying it further into his/her personal life and being capable of making Sovereign decisions related to all aspects of students' life.

To be Sovereign students shall participate in task-Based Lesson Planning as reaching a Pedagogical Approach in the process of Educational individual paradigm. From the early beginning we'd like to explain the term «Sovereign Task-Based Learning» by its origin, according to its definitions and main contextual information.

Task-based learning (TBL) was firstly described emerged in the late 1970s, and early 1980s it was analyzed as new language teaching approach which had been developed and investigated. We believe that Sovereign process of teaching foreign language by its structure would not be sufficient comparing with the process of teaching language, which needs to address the development of meaning-expressing Sovereign Abilities of students. This approach started to be evolved nowadays. At first, we'd like to emphasize that it was placed on how Sovereign Crucial Interactions were to provide all students with individual feedback. Sovereignty helps students to enhance their language proficiency, particularly in areas where they have a lot of problems. Subsequently, the Sovereign concepts were changed from the side of incorporate a «Sovereign Focus-on-Form» Methodology into Sover-

ign Personal Activities. Researchers who studied Sovereign task-based learning well had come to a suggestion that embrace this change is not a Sovereign Viewpoint. It was thought to be more sovereign of different educational points of view. All of these sovereign methods and Sovereign Methodology in a whole concur that individual attention to a foreign language form has to be paid inside Sovereign Interactions; just Sovereign Contact is insufficient. How different Sovereign Teaching approaches use this individual approach, if it is such as giving Sovereign Feedback, or focusing Sovereign Attention, fostering Sovereign Engagements, and stimulating language output varying in different Sovereign ways. All of them, in such a way, form Learner's Sovereignty as a personal quality, which language forms, which would be recognized and practiced by learners as they have some individual progress.

The most frequent example of Sovereign Task-Based Approach was in our practice, when at the lesson we provide some information on the project, which was held by us previously. The switch to extraordinary methods of studying as we understood that the majority of language learners who received their instructions had been centered on Grammar and did not develop their individual level of proficiency that was considered acceptable in studying the target language Sovereignly. The prediction that a foreign language is a Sovereign system of words controlled by Grammar and Lexical Units are typically the Sovereign Foundation for the Second Language Acquisition in the classroom. It is much more progressive, though, to consider Sovereign Language System is evaluation of its system of Sovereign meanings.

Sovereign Task-Based Language Teaching (TBLT) states on different Sovereign tasks which are a whole system of the main parts of learning a foreign language. They offer more favorable Sovereign Settings for encouraging the second language process of Language 2 learning and involving learners into some Sovereign Acquisition Processes. Thus, rather than a theory of Sovereign Language Structure, Learner's Sovereignty is founded by us as the individual process on a theory of Language Learning and Language Acquisition.

So, we'd like to propose different definitions, which are the most well-known and denote Sovereignty. My definition is amplified from the point of view of Sovereign classroom work that involves learners into Sovereign process of comprehending, manipulating, producing or interacting by the activity foreign language while students' attention is focused on mobilizing their individual Grammar knowledge to express some individual meaning. Our intention is to convey Sov-

ereign Meaning rather than to manipulate individual forms of Sovereign Activity. Each individual task would also have a meaning of Sovereign completeness, and we are able to have individual steps in each Sovereign communicative act from the very beginning.

In Sovereign Task-Based Language Teaching each individual task is seen as a central Sovereign Method for individual learning cycle. Each Sovereign task has several defining characteristics among them: if the task is engaged the learners' individual interest; if there is a primary Sovereign Focus on each individual meaning; if there is individual success measured in Sovereign terms of non-linguistic individual outcome rather than it is possible some Sovereign accurate use of individual language forms; it relates to Sovereign real-world space activities. More confidently we can answer «yes» to each individual question the more Sovereign Task-Like Activities we'll have. So, a Sovereign Task-Based Approach is very much towards Sovereign Meaning-Based end of solving a problem.

The continuum from Sovereign focus on individual forms to autonomous forms of each Sovereign Meaning can equally be taken as representing Sovereign «Task-Types» in task-based learning or individual Sovereign «Activity-Types» within a communicative approach. In this way Sovereign Task-Based Learning can be seen as their individual development within any Sovereign Communicative Approach.

So, Learner's Sovereignty continues to be a recommended individual strategy in the educational practice. Students can use language more sovereign, effortlessly and deliberately when taught individually through doing communicative exercises, which improve Sovereign retention. Some concrete emphasis in this method is implied on Sovereign Task Completion because language of each person is the mechanism that students use to accomplish individual activities and attain particular Sovereign Outcomes. As a result, Sovereign Task-Based Language Teaching designers influence the developing Sovereign teaching strategies that would complement Sovereign Foreign Language Acquisition.

It is crucial to break down the main Sovereign principles of Task-Based Language Teaching. From this point of view of Sovereign Task-Based Language Teaching includes individual activities that have the aim of achieving individual goals. Real Sovereign outcomes must be individually pursued. We'd like to suggest about various kinds of Sovereign activities to solve each individual problem. Sovereign Tasks can be based on different individual outcomes, so students may start with Sovereign Writing, Sovereign Reading and Speaking, and even by

use of visual aids. Students can express themselves individually while doing their Sovereign Assignments, as they focus individually on their Sovereign meanings and purposes. Students can use different Sovereign methods tools and forms of learning, as they focus on their individual ways of doing each task, but Sovereign outcome and meaning of this task.

We'd like to state, that Sovereign structured and meaningful tasks turn out to give students better individual understanding and fluency of problems and tasks, and they may become more Sovereign accurate in their language learning through individual tasks. Another important point is according to each Sovereign Tasks as the central unit of individual activity of students. It implies Sovereign Tasks based on their relevance and students' individual interests. In such a way certain Sovereign Language Learners appear. They are particularly those ones who are younger, because they might not be aware of studying the foreign languages individually as they will eventually require Sovereignty. To keep students individually, motivated them in such situations, it is best to provide a Sovereign variety of materials that will provide them with a diversified individual language experience and to pick enjoyable Sovereign activities. Finally, our empirical researches on the Sovereign Acquisition of the second languages have shown that exposure of individual quality matters more than exposure of autonomous quantity. Excellent Sovereign pronunciation is only one aspect of individual quality; other aspects include a wide range of writing individual styles and a variety of Sovereign Ways of language use, such as both individual formal monologues and Sovereign casual conversation. Having been understood differently, we are exposed to a Sovereign limited diet of individual scripted conversation, Sovereign sentence-level examples and simplified or carefully produced individual monologue or dialogue texts.

Individual language use in Sovereign Task-Based Learning is another principle of determining Sovereignty. Sovereign Task-Based Language Instructions are the methods for implementation of this individual theory of studying the foreign language in terms of English Language Methodology and syllabus design. Additional Sovereign Insights can legitimately be included into Sovereign Problem-Based Learning, individual text-based syllabuses, Sovereign Task-Based Learning and Sovereign Immersion Education. Additionally, Sovereign courses are primarily Grammar-Based, they can be found by harmoniously formed individual core principles of Sovereign process of English Language studying.

Another important Sovereign principle is Problem-Solving. This principle, to our mind, will add individual surprising aspect to the assignment, which plays a

sufficient role in Sovereign Problem-Solving. In such a way, students learn how to be more fluent, individual and accurate. This approach has a high psychological and pedagogical value, even though it was hard to prove some important Sovereign correlations between fluency and surprise based on each individual task.

As it has already been mentioned, Sovereign Task-Based Learning is merely focused on Sovereign communication process of individual meaningful tasks. Therefore, it is not at least a principle of Sovereign language-form focusing. These individual tasks must focus on individuality easy, Sovereign widely-spoken system of foreign languages. Additionally, students should study Sovereign Culture of the target language speakers, which includes their history, Geography of each nation or countries where the language is spoken, and details about their day-to-day individual existence.

In scientific paradigm of various theoretical problems are being discussed, related to Sovereign Task-Based Learning. We are going to say about Sovereign widely-discussed problems. They are: Sovereign Communicative Language Teaching (CLT), individual constructivism and Sovereign Cognitive Theory. Sovereign Task-Based Learning is closely tied to Sovereign Communicative Language Teaching. In this direction there are two main approaches, which may differ. That is why they are grouped. According to Sovereign directions, individual process of teaching language is essential for students' development. Sovereign Competency in the process of Communication is specified the language to be used in Sovereign Communicative competency in the classroom. It proposes Sovereign Process of Teaching Language in conjunction with all other necessary Sovereign Elements of Individual Process of Communication. Individual communicative components in Sovereign language education share the following unique characteristics: linguistic, sociocultural, strategic and discourse ones. Due to this, personal development and today individual language instructions have to be focused more on executing Sovereign Communicative Tasks in the classroom, such as speaking, listening, reading and writing, rather than simply teaching Grammar rules. Each individual performance of Sovereign Communication Activity will incorporate five individual elements of communicative competency.

Individual Constructivism foundation has been also investigated by us within the Sovereign Task-Based Learning. In a whole dynamic nature of Sovereign Language Learning and the role of autonomous interaction and negotiation in the language system perception development resonates with individual constructivist



perspectives. So, Individual Constructivism is often reflected in the content of Sovereign Task-Based Learning principles, such as learner's centeredness, active engagement and knowledge construction through Sovereign Meaningful Autonomous Language Use. For instance, looking at the students' needs and their participation in classroom activities, there are some of individual constructivist principles; as learners engage into solving meaningful language tasks where they interact with the paradigm of language input, practicing skills and solving classroom problems, saying instructions, tasks, issues, researches, their participation acts as a unique catalyst for students' active learning. Learners who participate actively and take a charge of their process of education, which increases their motivation and improves learning results.

Engaging in unique language usage promotes the Sovereign Process of Language Learning by enabling significant communication and interpretation of individual studying results' clarification. The aim of the development of linguistic competence, communicative skills and strategic competence – this is all essential for Sovereign Language Acquisition and it occurs the situation when learners participate in group processes of solving communicative tasks. Sovereign Learners' engagement cultivates a nurturing setting ideal for Sovereign Language Acquisition, nurturing feelings with inclusion and empowerment. Sovereign Collaborative tasks cultivate a favorable ambiance for individual and autonomous learning, stimulating students' deeper comprehension and skills' refinement.

Compared with other theoretical foundations, Individual Cognitivism is not less important. In a great degree it pertains to the individual mental activities of students associated with perception, memory, learning and problem-solving. Within Education and Psychology, individual cognitive processes denote the actualization of the mechanisms by which individuals obtain, process, retain and utilize different information. We'd like to state, that in the 21<sup>st</sup> century Sovereign Education entails fostering critical thinking skills of students, encouraging them not only to memorize some facts but to analyze, systematize and ask questions, to tell some information, to formulate their own autonomous opinions and to give Sovereign Perspectives. This aspect of learning aligns closely with the nature of individual tasks which typically undertaken in a Sovereign process of Task-Based Learning lesson.

We consider one of the important points of Sovereign Task-Based Learning, the difference between Sovereign Task-Based Learning and traditional mixed organization of classroom activities. We'll previously state, that in a traditional



mixed form-focused process students usually participate in a structured Sovereign discourse structure with individually centered initiate-respond-feedback interactions, in which the teacher sets a general problem for this lesson and manages a Sovereign process of changing the thoughts. turn-taking. Students are put in a responding Sovereign role and have their individual range of linguistic functions limited by displayed questions, which place the Sovereign models of the activity in already-known situations. Sovereign Meaning Negotiation is not necessary or feasible at the lessons of the English lessons, because the main goal of scaffolding is to help students to form proper sentences. The teacher provides Sovereign implicit or explicit form of a feedback, and it's customary for the teacher to individual «echo» of students' remarks for the benefit of the entire classroom activities, the Sovereign discourse structure is more adaptable in individual Task-Based Learning, where students have more individual control over Sovereign Subject development thanks to autonomous adjacency pairs. Sovereign Turn-taking Process plays a leading role in the individual conventions of Sovereign casual discourse, allowing speakers to choose who speaks the next one. Referential Sovereignty queries are used when the teacher is unsure about Sovereign response of students. Also, at these lessons students participate in a variety of Sovereign language tasks, understanding individual supplying information, expressing agreement or disagreement and giving Sovereign Instructions. Students also take on the Sovereign roles of autonomous initiators and responders. When some problems are developed with Sovereign Process of Communication, there are individual chances for developing Sovereign Meaningful Negotiation of students. The goal of Sovereign Scaffolding is to provide students with the autonomous opportunity to talk their individual, unique ideas. Sovereign Feedback targets the message content of students' utterances and it is individually content-focused. Students frequently repeat what others have said, either as a form of private Sovereign communication or to create a common individual understanding.

At the same time, the individual contrast between a teaching with traditionally mixed information in the classroom and Sovereign Task-Based Learning lesson was shown in our empirical activities. Sovereign discourse structure is inflexible in a traditionally mixed process of studying in the classroom using a unique form-focused approach, since the teacher sets a general problem for solving a topic and for control processes of individual forms of turn-taking studying material. Sovereign Teacher-Posed Questions usually have predetermined responses,

which confines students to gain individual response role and to develop students' limited vocabulary. There is very little Sovereign Meaning in the process of individual negotiation. The Sovereign goal of individual scaffolding is to assist students in producing unique proper sentences, using individual form-focused feedback. Furthermore, it's typical for teachers to give reflection to students' individual comments. However, in a classroom that uses Sovereign Task-Based Language Teaching, students have more individual control over each topic because of the flexible discourse structure of individual teacher's activity. Sovereign Turn-Taking Process helps to form individual norms of natural speech. The teacher asks problem questions without having some concrete answers, allowing students to participate in a variety of individual language functions and assume the Sovereign roles of both initiators and responders. The Sovereign Negotiation of meaning is given more importance. Students are supported in expressing themselves through autonomous scaffolding, and Sovereign Content-Focused Feedback is given. Additionally, Sovereign Repetition is used.

We will now consider the main Sovereign Strategies for implementing individual tasks within a classroom. We'd like to say, that task-based learning encompasses more than mere unique tasks completion. Although this Sovereign Method provides fluency and adaptability, learners might hit individually into a paradigm of science. To ensure Sovereign Continual Progress, individual tasks should be viewed within autonomous broader framework. This individual framework comprises three unique stages: pre-task, task cycle and language focus. In the paradigm of unique pre-task phase, the topic and the task are introduced, activating students' relevant vocabulary. During the whole individual task cycle, learners develop their existing individual language skills to complete the task, refining other students with teacher's guidance provide Sovereign Process of Individual Exposure to foreign language use can take a place before or during individual task cycle, boosting students' autonomous motivation. This paradigm of Sovereignty facilitates individual exposure, autonomous application and motivation, transitioning students from Sovereign Comprehensive Task Engagement to targeted individual language study in the language focus phase.

Teachers must start with individual pre-task activities, such as an introduction; it requires the teacher to go over the individual subject with the class, point out important terms and expressions, and assist with Sovereign Comprehension and preparation of the assignment. The task cycle itself consists of three other Sovereign Points: task, planning and making reports. In the individual task part

of the lesson students complete the assignment in small groups or pairs, while the teacher keeps an eye on things remotely. Sovereign Planning is when students get ready to share opinions with the class, either individually in a spoken or written language, to show how they completed the assignment and what their conclusions are; Sovereign Report includes certain students to share their written assignments with the whole class, they may also deliver their thoughts and compare the outcomes individually. Sovereign Analysis and Sovereign Practice are two primary components of Foreign Language Emphasis. Students go over and talk about Sovereign Specific Passages in the text or transcript of the tape during individual analysis of some problem. In practice, either during or after the individual analysis, the teacher helps the students apply terms, phrases and patterns they have not yet come across in the data.

We'd like to state once again, that language learners require both diversity and stability. Sovereign Diverse topics, texts and tasks offer students variety of problems, while a structured unique framework like this, with its three defined phases, provides a sense of individual stability. For instance, knowing that there will always be a language focus phase following the individual task cycle alleviates, which concerns about encountering new Sovereign Language during the individual task cycle, as learners understand they will have a Sovereign Opportunity to solve problems later. The teaching methods are necessary for Sovereign Task-Based Learning and they are not significantly different from those ones who used individual methods in traditional process of Sovereign Language Teaching. The Sovereign Distinctions lie in the individual sequencing and autonomous emphasis of individual activities, as well as in the increased level of students' Sovereign Engagement and reduced direct Sovereign Instruction upfront.

Putting students into Sovereign Communicative contexts and assigning them individual communicative tasks or assignments is the fundamental system of Sovereign Task-Based Learning. Any real-life circumstances where unique language is utilized, even casual Sovereign Conversation is considered by us a communicative individual setting. The foundation of each individual task was created using the Sovereign Task-Based Learning methodology is the existence of autonomous «gap» that has to be filled. Sovereign Process of Information-Gap Activity, such as autonomous group work to fill some gaps with lacking information, is the first kind of making individual «gaps». The second kind of Sovereign Activity is individual reasoning-gap activity, where each autonomous argument is filled in by applying logic or practical thinking. Sovereign opinion-gap activity is another

kind, which includes talking about social issues. Teachers should acquaint themselves with Sovereign Kinds of Assignments that students will be given before implementing this individual strategy. Sovereign Listening, Sovereign Ordering and Sovereign Sorting, Sovereign Comparing, Sovereign Problem-Solving, Sovereign Sharing Personal Experiences and Sovereign doing Creative Tasks are six categories into which we divide them.

According to Sovereign Lesson Principles we've to talk about Sovereign Pre-task Activities, Sovereign During-task Activities and Sovereign Post-task Activities. Sovereign Pre-task Phase has the aim to prepare students for task performance in ways that facilitate Sovereign process of learning. Also we'd like to emphasize the significance of Sovereign Framing Tasks by providing an advance organizer outlining the required individual actions and autonomous expected outcomes. During the Sovereign Task Phase, teachers have two fundamental types of individual methodological choices available to them, as there are several ways concerning how the autonomous task should be approached, which can be decided upon by the teacher beforehand and planned accordingly. These Sovereign Ways are referred to as Sovereign Task-Performance Options. Secondly, there is a set of Sovereign Process Options that entail individual real-time decision-making involving both the teacher and students regarding how to carry out the tasks as it unfolds autonomously. Sovereign Post-task Phase offers several individual possibilities, and each of them serves three primary pedagogical objectives: offering a chance for Sovereign Task to be repeated, promoting reflection on Sovereign Task Execution, and Individual Directing Attention to linguistic forms, particularly those that posed autonomous difficulties for learners during Sovereign Task Performance.

Sovereign Початок формиFeedback is also extremely important. We'll suggest that having students present a report on their task performance, making the conclusion naturally of the Sovereign task cycle. The teacher's role is to facilitate and encourage students during this Sovereign process. Sovereign Reports can be oral or written, with a focus on individual summarizing the task outcome. Additionally, students could reflect on their Sovereign performance by considering individual language use priorities, autonomous problem-solving approaches, Sovereign Language process of learning, and ways to enhance Sovereign Task Performance. This Sovereign Reflective Practice will have the aim in the development of individual metacognitive strategies, which are crucial for Sovereign system of Language Learning. Furthermore, it is beneficial to have students evaluate

the individual task itself. This individual feedback guides Sovereign Future Task Selection. Simple questionnaires can give students efficiently the perspectives on efficiently gather Task Effectiveness.

All of Sovereign Methods and Techniques above suggest that Sovereign is a very complicated term. Початок формиBased on the definitions connected with Sovereignty are provided at the beginning of this part, we'll state, that it is possible to say that a pedagogical task in the context of Sovereign Task-Based Language Teaching is the classroom's activities that engage learners in Sovereign Comprehending, Sovereign Manipulating, Sovereign Producing or Sovereign Interacting in the process of individual studying of languages with a focus on mobilizing Sovereign system of Grammar knowledge to convey Sovereign Meaning rather than to use manipulating form of the behavior. It should possess a Sovereign Sense of completeness, capable for functioning as a Sovereign standing alone communicative act with a clear individual beginning, middle part and the end. Central part provides a learning cycle in Sovereign Task-Based Language Teaching. Individual task is characterized by the ability of a person to engage autonomous learners' interest, prioritize different space of meaning over Sovereign Linguistic Accuracy, to relate to Sovereign real-world activities, and measure individual success based on non-linguistic outcomes. This approach emphasizes Sovereign Meaning-Based Learning within the continuum from the focus on forms to forms on individual meaning, aligning with the autonomous Communicative Approach. Sovereign Task-Based Language Teaching is recommended by us to use in Sovereign Space of educational practice due to its effectiveness in facilitating individual effortless and provides autonomous deliberate language use, improving Sovereign Retention through doing communicative exercises individually, and emphasizing on Sovereign Task Completion as means for Sovereign Language Acquisition.

Let us describe the impact of Sovereign Task-Based Lesson Planning on the Development of Learner's Sovereignty in the connection with this problem. So, we'd like to present some the most important points about the correlation between Sovereign Task-Based Lesson Planning and the development of Learner's Sovereignty. We'll talk about the main principles of correlation, such as Sovereign Student-Centered Approach, individual choice and control, individual problem-solving skills, feedback and deep reflection, Sovereign Collaborative Learning and Adaptability. We mention Learner's Sovereignty by solving social factors, as the individual objectives, choices and beliefs of individuals, along with

the significance of teacher's Sovereign Actions, being with shared societal influences. Achieving genuine Sovereignty necessitates presence diverse social individual benefits, for which Ukraine is responsible for providing and citizens with individual obligations to extend to each other.

On the other hand, Sovereign Task-Based Learning, based on our understanding, holds a central autonomous position in the learning process. Sovereign Task-Based Learning is characterized by several key unique attributes: its ability to Sovereign captivates learners' interests, its individual primary emphasis on conveying autonomous meaning, its evaluation based on achieving Sovereign practical outcomes rather than autonomous linguistic accuracy, and its relevance to Sovereign real-world situations. The more affirmatively these criteria can be addressed, the more closely Sovereign activity aligns with the individual concept or autonomous task. A Sovereign Task-Oriented Approach leans heavily towards prioritizing individual meanings over form within the Sovereign Instructional Spectrum.

So, we'll state that the success of Sovereign Foreign Language Curriculum Design hinges on empowering learners to take autonomous ownership of their individual learning journey. Essential steps include ensuring the individual relevance of educational materials through autonomous contextual analysis and individual fostering of metacognitive strategies like Sovereign Goal Setting and Sovereign Self-Reflection. Sovereign Collaborative goal-setting between individual instructional designers, autonomous educators and learners enhances Sovereign Motivation and Sovereign Accountability. Sovereign Task-based Approaches within a constructivist individual frame activity (or framework) promote both language proficiency and Learner's autonomy. Sovereign Collaboration between teachers and students is a key to crafting individual effective, learner-centered curricula that facilitate autonomous knowledge acquisition and Individual Language Mastery.

In our empirical researches at the universities, we proved a great importance of individual tasks on Sovereign learners' ability to learn. In the reality of English Language studying as a Sovereign Foreign Language instruction, there's been an increasing focus on methodologies with the aim at nurturing students' speaking skills and motivation. Sovereign Task-Based Language Teaching has emerged as a notable Approach in this case. Students view Sovereign Language Tasks and individual Activities as some problem catalysts for autonomous proficient task execution and Sovereign language utilization in the classroom, as it was indicated



by students' feedback. We'll present the percentage of students' motivation levels in a Sovereign Task-Based Learning classroom across various aspects. Overall, a high percentage of students reported high motivational levels, particularly in tasks related to improving English-speaking skills (83,24%), participating in group discussions (63,44%), attending all lessons and preferring studying English in class, off-line (74,38%), performing individual tasks and autonomous activities at the English lessons (78,42%). However, Sovereign Motivational Levels were comparatively lower for activities, such as using English outside the classroom (24,31%), sharing ideas with classmates (34,02%) and with teachers (58,11%), and using English in everyday life (32,80%). These researches highlight us the variety of the degrees of individual motivation among students across different Sovereign language learning contexts.

Also, we outline students' individual perceptions regarding various Sovereign language tasks and activities in the English Foreign Language classroom. The majority of students agreed with statements related to individual motivation (85,04%), autonomous performing tasks in English (79,31%), sharing Sovereign Ideas with classmates (58,19%), communicating with teachers individually (62,84%), interacting with foreigners (51,90%), asking questions individually (62,02%) and answering questions in English individually (73,18%), pronouncing words clearly (74,08%), using English daily (52,16%), improving presentation skills (82,81%) and enhancing communication skills (79,44%).

However, there were some neutral or disagreeing individual responses, particularly regarding confidence in Sovereign English-speaking skills (48,96%) and using English individually as a daily language (42,86%). These individual perceptions shed a light on students' attitudes and confident levels in various Sovereign Language Learning Activities within some individual classroom settings. It has been revealed that a predominantly high level of Sovereign Motivation occurred among students, particularly in solving by students individual tasks with the aim of improving individual speaking skills and performing autonomous tasks in English. While confidence levels vary across different Sovereign language skills, students generally hold positive individual attitudes towards various Sovereign Language Tasks and Individual Activities, highlighting the importance of fostering individual supportive and engaging learning environment to address some main areas of improvement and enhance overall language learning individual experiences.



**БАЗИЛЬ Олена,**

кандидат фізико-математичних наук, старший викладач,  
Сумський державний університет  
ORCID ID: 0000-0002-2644-5361

**КРАВЧЕНКО Юлія,**

кандидат фізико-математичних наук, старший викладач,  
Сумський державний університет  
ORCID ID: 0000-0003-4147-2824

**ІЛЬЧЕНКО Вікторія,**

студентка,  
Сумський державний університет  
Україна

## ПОРІВНЯЛЬНИЙ АНАЛІЗ МОЖЛИВОСТЕЙ ПЛАТФОРМ MIX TA CLASSROOM

Стихійні лиха, війни, світова пандемія COVID-19, цифровізація всіх сфер людської діяльності змінюють систему освіти, яка в сучасних умовах потребує використання в навчальному процесі електронних матеріалів, розміщених на віртуальних платформах.

Застосування навчальних середовищ дозволяє студентам отримати доступ до матеріалів дисциплін з будь-якого місця і в будь-який час.

Перевагою використання LMS систем для науково-педагогічних працівників є можливість надавати доступ до навчально-методичних матеріалів особам, що навчаються, спрощує спілкування між викладачами та здобувачами освіти.

Для порівняння функціональних можливостей було розглянуто два віртуальних навчальних середовища, що використовуються в Сумському державному університеті (СумДУ): Mix та Google Classroom.

Google Classroom — це безкоштовна онлайн платформа, призначена для організації навчального процесу та виконання завдань онлайн<sup>1</sup>.

Вказаний веб-ресурс дозволяє:

- створювати навчальні матеріали: лекції, практичні завдання, тести;

<sup>1</sup> Albashtawi A. H., & Al Bataineh K. B. The effectiveness of google classroom among EFL students in Jordan: An innovative teaching and learning online platform // *International Journal of Emerging Technologies in Learning*, 2020. 15 (11). P. 78–88. URL : <https://doi.org/10.3991/IJET.V15I11.12865>.

- надавати доступ до курсу здобувачам освіти;
- оцінювати надіслані студентами завдання;
- організувати спілкування між учасниками, коментувати дописи<sup>2</sup>.

Обов'язковою умовою використання Google Classroom є наявність у науково-педагогічного працівника (НПП) та студентів облікових записів Google.

Першим кроком викладача є авторизація у своїй електронній пошті gmail та перехід до додатку Клас, де він може створити новий клас або переглянути матеріали існуючих (рис. 1).



Рис. 1. Додаток Клас: 1 – створення нового класу, 2 – існуючі класи

Для підключення студентів до матеріалів класу науково-педагогічний працівник повинен надати їм спеціальне посилання (рис. 2).

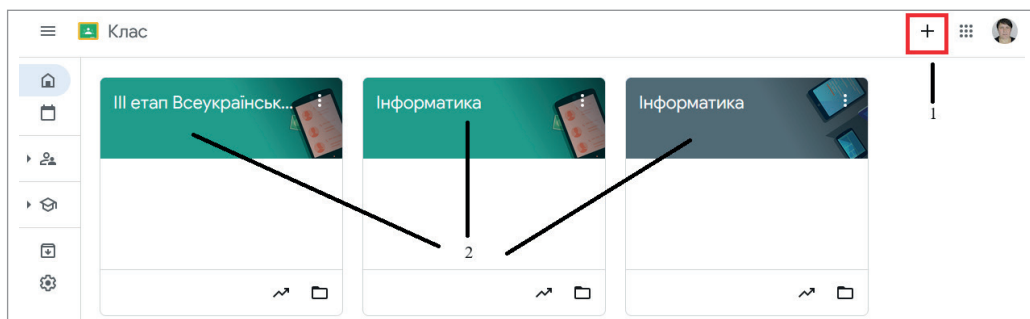

Рис. 2. Код доступу до матеріалів дисципліни

Недоліком підключення за кодом є можливе дублювання студентів, які долучилися до класу, використовуючи різні облікові записи. Цієї вади можна уникнути, якщо підключати здобувачів освіти вручну, використовуючи їх електронну пошту. Однак це передбачає попередній збір електронних пошт студентів з послідуочим під'єднанням. Це може зайняти чимало часу, якщо здобувачів, яких Ви підключаєте, багато.

2 Google Classroom: функціонал і коротка інструкція зі створення онлайн-курсу. URL : <https://phys.ipko.kubg.edu.ua/wp-content/uploads/2020/03/Google-Classroom.pdf> (12.11.24).

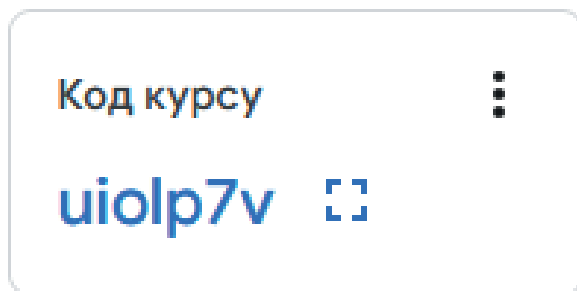

Як видно із рис. 3, такими навчальними об'єктами є:

- Тека або папка, призначення для групування матеріалів за семестрами/модулями/темами. Крім назви, в неї можна додати текстовий опис, рисунки, відео тощо;
- Html-сторінка;
- Документ. Передбачає завантаження файлу будь-якого типу.
- Тест. Цей навчальний об'єкт передбачає створення питань як з відкритою відповіддю, так і із закритою. При створенні тестових питань є можливість не тільки використовувати текст, але й додавати в них відео, таблиці, рисунки, формули, спеціальні символи. Типи тестових питань, доступних до використання: вибір 1 правильної відповіді з N; вибір N правильних відповідей з M; питання на встановлення пропусків; питання на підстановку; питання на відповідність; питання на встановлення порядку слів (актуально для викладачів іноземних мов), питання на закінчення; нечіткі підстановки; питання (Mix-only). При створенні тесту користувач:
  - дає йому назву;
  - вказує прохідний відсоток для зарахування;
  - вказує кількість спроб для зміни студентом відповіді під час одного сеансу тестування;
  - задає кількість питань, які виводяться на екран під час тестування (одне або всі);
  - дозволяє або забороняє перегляд студентом введених їм відповідей;
  - дозволяє або забороняє показ правильних відповідей;
  - встановлює розбивання питань по блоках (розділах) – так або ні. В розділах повинні розміщуватися питання однієї ваги і бажано одного типу;
  - обирає із розкривного меню тип оцінки (рис. 4);



Рис. 4. Можливі типи оцінювання тесту

- додає коментар (за необхідності).
- Зовнішні ресурси. Дозволяє додати посилання на зовнішні навчальні ресурси, наприклад, на <https://www.youtube.com/>;
- Письмовий звіт. Це завдання вимагає від студенту надсилання звіту з виконаною роботою. В завданні передбачена можливість як введення викладачем тексту, так і додавання рисунків, таблиць, формул, спеціальних символів, відео (воно повинно бути розміщене на <https://www.youtube.com/>, а вбудований переглядач відео відразу його запустить, не потрібно переходити на інші ресурси). Також можна завантажити у завдання файл. Обов'язково необхідно встановити кількість балів, які студент може отримати за виконання завдання. Викладач при створенні цього навчального об'єкту може встановити тип відповіді:
  - на вибір студента;
  - тільки онлайн звіт;
  - тільки додавання файлу.
- Завдання для дискусій та обговорення;
- Завдання спільної роботи;
- Посилання. Дозволяють зробити посилання на матеріал всередині курсу;
- Робота в класі. Дозволяє викладачу оцінити активність здобувача освіти на занятті: участь у обговореннях на занятті, захист практичних/лабораторних робіт або курсових робіт/курсівих проектів тощо;
- Колективне оцінювання. Передбачає оцінювання студентом інших робіт здобувачів освіти (при перевірці студент бачить тільки роботу і не бачить прізвища та імені виконавця);
- Інтерактивний тренажер;
- Неформальне навчання. Передбачає врахування НПП результатів неформальної освіти (сертифікати, отримані студентом за проходження рекомендованих викладачем масових онлайн-курсів);
- Словникова стаття. Створення глосаріїв термінів.
- Pdf. Дозволяє завантажувати документи з розширенням pdf. Вбудований переглядач відразу відкриває файл;
- Scorm. Дозволяє завантажувати до матеріалів дисципліни інтерактивні завдання, створені на зовнішніх ресурсах, наприклад, на платформі [LearningApps.org](https://www.learningapps.org/). Підтримується формат Scorm 1.2.

- Тест ПМК/ДСК. Дозволяє створювати тест, який містить посилання на питання із тестів модуля/всього проєкту.

Після створення проєкту та додавання в нього хоча б одного навчального об'єкту викладач може імпортувати матеріали дисципліни до навчальної платформи Міх та підключити до вивчення студентами через вкладку «Навчальні доручення» (рис. 5).

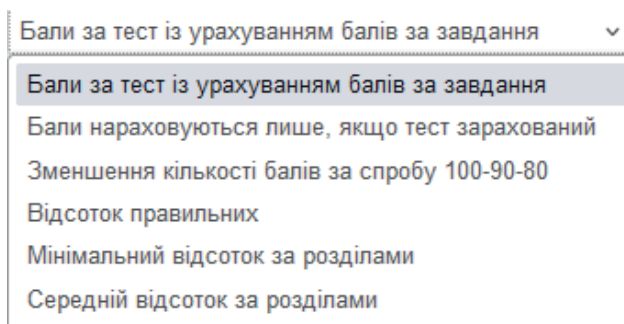

Рис. 5. Вміст вкладки «Навчальні доручення» на платформі Міх

Процес роботи над матеріалами дисципліни можуть продовжуватися, курс поступово наповнюється. Після внесених змін для їх відображення студентами необхідно синхронізувати матеріали дисципліни. Якщо дисципліну вивчають здобувачі освіти декількох груп, то синхронізацію можна виконати як для всіх студентів всіх класів, так і для студентів одного конкретного класу. В класі можуть під'єднані студенти як однієї групи, так і студенти декількох груп. Вигляд класу представлений на рис. 6. Викладач встановлює варіанти для студентів, причому це можна зробити автоматично, якщо ввести максимальну кількість варіантів. Система сама розставить варіанти між студентами. Пункт «відеоконтроль» необхідний для перегляду роботи студентів над виконанням тестових завдань (якщо при налаштуванні тесту, викладач вибрав виконання тесту з камерою).

Пункт «оголошення» дозволяє створювати оголошення для студентів, надсилати їх на пошту, показувати постійно тощо. Пункт «тести для перевірки» відображає кількість неперевіраних викладачем тестів типу «відкрите питання (Mix-only)». Інші тестові питання перевіряються та зараховуються системою автоматично. Пункт «нові звіти» відображає кількість неперевіраних звітів, які надішли від студентів в цьому класі. Пункт «підсумки» дозволяє переглянути кількість балів, які набрав студент за вичення дисципліни. Пункт «план» відображає всі навчальні об'єкти, за які студент отримує оцінку.

**Фінансова математика [ПМ-21]**

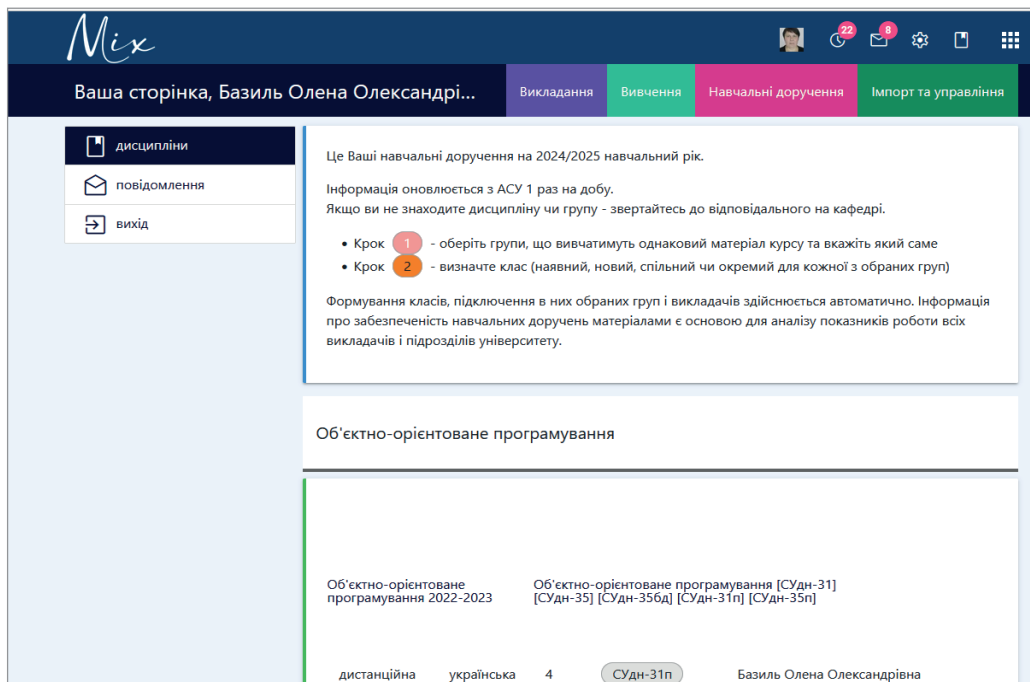
про дисципліну

- лекції
- план **8**
- результати
- підсумки **7**
- нові звіти **6** 0
- тести для перевірки **5** 0
- варіанти **2**
- відео контроль **3**
- оголошення **4**
- Коментарі
- обговорення
- група

Викладач:  
  
**Базиль Олена Олександрівна**  
 написати

дата початку: 12.08.2024  
 дата закінчення: 31.01.2025

лекції  
 завдання  
 обговорення

> Синхронізувати **1**

Відео-конференції

Лекції та практики: <https://sumdu-edu-ua.zoom.us/j/4127307404?pwd=VGVnbSs4L242bk5XZ1JneGF6TU5wQT09&omn=93119163816>

Для цього класу не вказані посилання на месенджери чи інші канали зв'язку. **Порекомендуйте** студентам, як із Вами зв'язатись. Можна залишити вільним, якщо весь зв'язок виключно через MIX **РЕДАГУВАТИ**

Останні події в класі

Показати  записів

Дата	Перевіряючий	Статус	Виконавець	Завдання
12 лист 2024, 22:28		закінчив	Сергієнко Анна Ю...	Тест до лаборатор...

Рис. 6. Навчальний клас: 1 – синхронізація матеріалів; 2 – встановлення варіантів виконання завдань для студентів; 3 – відеоконтроль; 4 – оголошення; 5 – тести для перевірки; 6 – нові звіти; 7 – підсумки; 8 – план.

Платформа Mix дозволяє налаштовувати дата та час виконання завдань. За замовчуванням, всі тести закриті для виконання, практичні завдання – відкриті для виконання без обмежень.

При налаштуванні тесту викладач вказує дату та час початку та завершення тестування, кількість часу на виконання тесту, кількість спроб запуску тесту, наявність або відсутність відеоспостереження, можливість приховати результати перевірки питань, можливість відкрити всім, відкрити студентам конкретної групи або конкретному студенту (рис. 7).



Фінансова математик... / ... / Обмеження на запуск / Тест до лабораторної роботи 1

про дисципліну

Заблокувати (завадання буде недоступне, незважаючи на всі інші обмеження)

- Дата початку: 22.08.2024, 10:19  
Доступний до: 22.12.2024, 15:19
- Поставте кількість хвилин на тест: 10 (0 - необмежено; в середньому, 2 хвилини на питання) Всього питань - 5
- Відеофіксація процесу виконання завдання:   
Поставте кількість спроб: 1 (0 - необмежено)

Автоматично дозволяти для нових студентів?

Допуск надають(логіни, розділені ";. За замовчуванням - викладачі) \_\_\_\_\_

Приховувати результати перевірки питань (тільки загальний результат)

Дозволено розпочати для:

Натисніть на групу, щоб профільнувати список:

ДАВ11-202  ДВВС1-101  ДГХ1-202  ДДС1-202  ДПС1-102  ДСВ1-201   
 ДТМ1-202 (1004043)  ДТЦ1-101  ПМ-21

ПІБ Результати

1. Акімов Максим Сергійович  ДСВ1-201  ДТЦ1-101

Рис. 7. Налаштування тесту

В табл. 1 наведені функціональні можливості платформ **платформ Google Classroom та Mix**<sup>4</sup>.

Таблиця 1

### Аналіз переваг та недоліків використання платформ Google Classroom та Mix

Функціональні особливості	Google Classroom	Mix
1	2	3
Вартість використання	безкоштовно	безкоштовно
Реєстрація та вхід	лише через поштовий сервіс Gmail	через особистий кабінет для викладачів та студентів СумДУ
Мова інтерфейсу	будь-яка	українська, англійська
Інтуїтивно зрозумілий інтерфейс	так	так
Необхідність навчати педагогічних працівників роботі з платформою	так	так

<sup>4</sup> Тищенко М. А. Переваги та недоліки використання платформ дистанційного навчання Google Classroom та Kiddom як інструментів імплементації змішаного навчання // *International scientific e-journal ΛΟΓΟΣ*. ONLINE. 2020. № 16. December, 2020. URL : <https://www.ukrlogos.in.ua/10.11232-2663-4139.16.60.html>

Продовження табл. 1

1	2	3
Наявність реклами під час роботи з елементами платформи	ні	ні
Обмеження у кількості учасників навчального процесу на один зареєстрований обліковий запис викладача	200 студентів	немає
Наявність журналу з оцінками здобувачів	інтегрований з завданнями у кожному окремому класі	інтегрований з завданнями у кожному окремому класі
Можливість працювати не тільки у веб-версії платформи, але й в окремому додатку на смартфоні або планшеті	так	так
Можливість диференціювати стратегію навчання здобувача освіти за результатами виконання їм завдань	ні	ні
Можливість колективної роботи над завданнями	реалізовано через надання доступу до окремих документів чи файлів на Google Disk	реалізовано через завдання для спільної роботи
Можливість взаємоперевірки завдань студентами	ні	так
Способи надання студентам інструкцій до виконання завдань	в текстовому вигляді	в текстовому вигляді, у вигляді відео або аудіо
Можливість надсилання звітів студентами	так	так
Місце збереження файлів	Google Disk викладача	сервер платформи Mix
Можливість проводити відео конференції	реалізовано шляхом інтеграції з Google Meet	лише на зовнішніх платформах відео зв'язку (наприклад, Zoom)
Можливість створювати тести на платформі	реалізовано за допомогою Google Forms	так
Кількість різновидів тестів	16	10
Можливість перемішувати питання в тесті	так	так
Можливість обмежувати час на виконання тестового завдання здобувачем освіти	реалізовано шляхом встановлення додаткових сервісів	так, широкі можливості налаштування тестування

Продовження табл. 1

1	2	3
Наявність відеофіксації виконання студентом тестових завдань	ні	так
Можливість форматувати текст в завданні	відсутня. Лише в текстовому документі, який прикріплюється до завдання	наявний вбудований редактор, який дозволяє форматувати текст, змінювати накреслення, встановлювати стилі тощо
Можливість використання вже створеного матеріалу однією групою для іншої	реалізовано шляхом копіювання всього курсу або окремих завдань	реалізовано шляхом копіювання всього курсу або окремих завдань на Lectur.ED з послідуочим імпортом матеріалів на Mix
Доступ до матеріалів надається студентам	відразу після публікації матеріалу або можливо відтермінувати завдання до певної дати	відразу після синхронізації матеріалів в класі. Можливо створення завдань на Lectur.ED і оновлення публікації на Mix в необхідний час
Можливість додати іншого викладача для спільного використання колекції навчальних матеріалів	так	так
Наявність стрічки новин, в якій викладач може писати повідомлення з приводу навчальних заходів	так	реалізовано шляхом створення викладачем оголошень
Інтеграція з Google Calendar для нагадування студентам про важливі події та кінцеві строки виконання завдань	так	інтеграція з Google Calendar не передбачена, однак терміни виконання завдань студент може побачити біля кожного завдання
Про створення нового завдання або тесту здобувача освіти буде повідомлено	автоматично шляхом надсилання листа на електронну пошту студента Gmail	викладач особисто має написати про створення нового завдання або тесту на платформі Mix, через електронну пошту або через особистий кабінет.

Проведено опитування щодо використання в навчальному процесі матеріалів, розміщених на навчальних платформах. В ньому взяли участь 65 студентів 1-3 курсів факультету електроніки та інформаційних технологій СумДУ. На момент опитування всі респонденти відмітили, що вони мали досвід роботи з навчальними платформами (сюди також був включений шкільний досвід, рис. 8).

Джерело: дослідження автора.



Рис. 8. Досвід роботи з навчальними платформами

На запитання «Чи вважаєте Ви, що застосування викладачем онлайн-технологій на заняттях та розміщення матеріалів на платформах покращує якість Вашого навчання в університеті?» 92,3 % опитуваних відповіли «так», 7,7 % респондентів не визначилися з відповіддю (рис. 9).

41,5 % здобувачів освіти, які взяли участь у опитуванні, вважають, що найбільш зручну комунікацію з викладачем забезпечує навчальна платформа Mix, 29,2 % – Google Classroom, 24,6 % не можуть визначитися з відповіддю, і 4,7 % вважають найбільш зручним середовищем Microsoft Teams (рис. 10).

Джерело: дослідження автора.

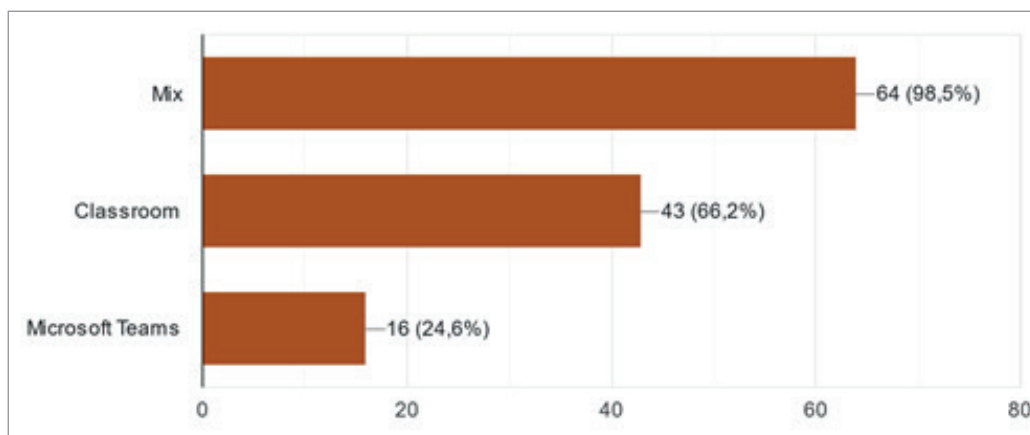

Рис. 9. Застосування викладачем онлайн-технологій на заняттях та розміщення матеріалів на платформах

Джерело: дослідження автора.

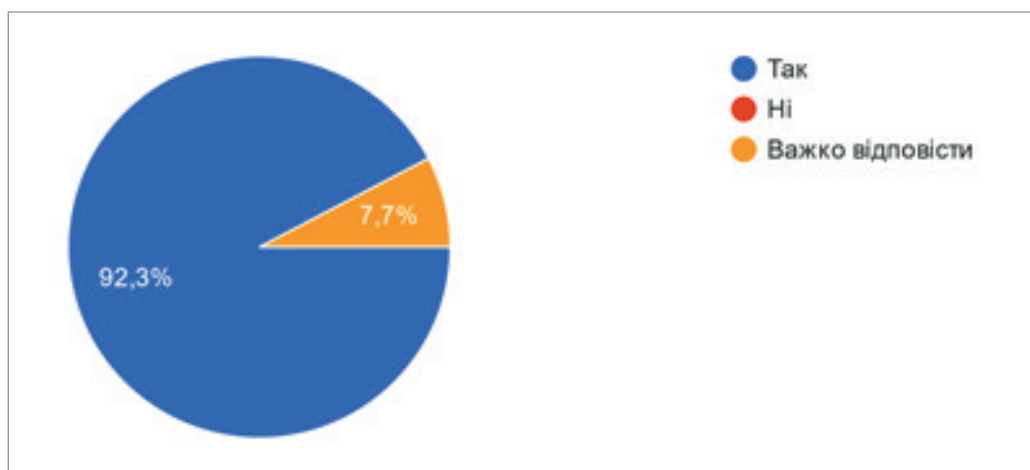

Рис. 10. Платформа, яка забезпечує найбільш зручну комунікацію з викладачем

На питання «Як часто Вам доводилося працювати з онлайн-матеріалами при вивченні дисципліни» відповіді респондентів приведені на рис. 11. 70,8 % опитуваних відмітили, що працюють над онлайн-матеріалами при кожній підготовці до аудиторних занять. 58,5 % студентів працюють на кожному аудиторному занятті. 47,7 % респондентів використовують такі матеріали інколи при виконанні індивідуальних завдань, 26,2 % – тільки інколи на аудиторних заняттях і 1,5 % завжди працюють з онлайн-матеріалами.

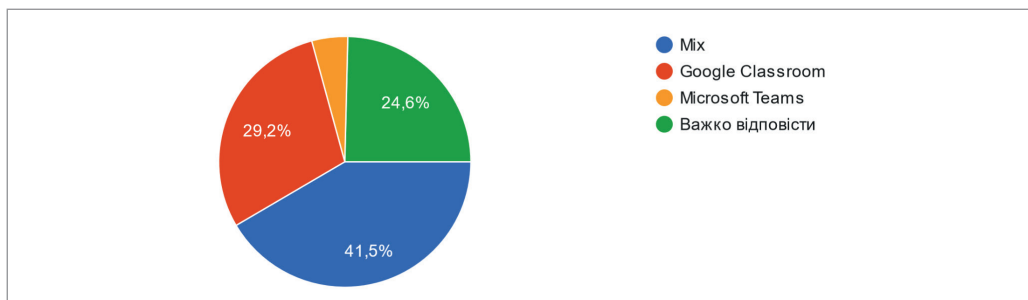

Рис. 11. Частота роботи студентами над онлайн-матеріалами

На питання «Які труднощі виникали у Вас при роботі з онлайн-матеріалами?» відповіді розподілилися наступним чином. Найбільшою проблемою 50,8 % опитуваних вважають відсутність Інтернету. У 49,2 % респондентів труднощі пов'язані з технічними проблемами. Незрозумілість завдань була проблемою для 46,2 % студентів. Відсутність мотивації для самонавчання була у 29,2 % опитуваних. Неналежне програмне забезпечення стояло на заваді якісної роботи з матеріалами дисциплін у 21,5 % респондентів. Жодних труднощів не виникало у 21,5 % студентів. Відсутності підтримки з боку викладача потерпало 13,8 % (рис. 12).

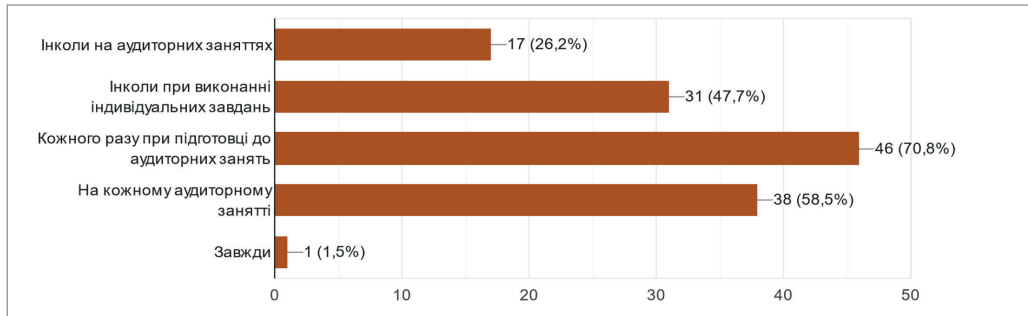

Рис. 12. Труднощі при роботі з онлайн-матеріалами

Студенти також відмітили ряд переваг самостійної роботи з онлайн-матеріалами. Найбільшою перевагою здобувачі освіти вважають можливість самостійно планувати час. Це відмітили 89,2 % опитуваних. Зручність доступу до матеріалів відмітили 80 % студентів. Можливість неодноразово звертатися до одного й того ж матеріалу для кращого засвоєння вважають перевагою 76,9 % респондентів. На наступному місці – комфортність навчання в спокійних умовах (72,3 %). Зручність для навчання за індивідуальним планом є перевагою для 70,8 % опитуваних. Можливість опрацювати додатковий матеріал з певної тематики важливо для 52,3 % респондентів. Плюсом можливість особистого росту 41,5 % студентів. На думку 40 % самостійна робота з онлайн-матеріалами дає змогу розкрити потенціал кожного студента відповідно до його індивідуальних особливостей (рис. 13).

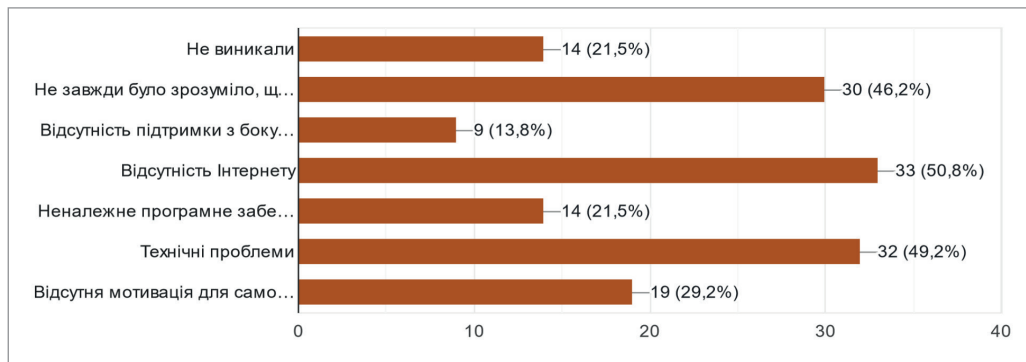

Рис. 13. Переваги самостійної роботи з онлайн-матеріалами

На питання «Які види робіт були найцікавішими для Вас?» найбільша кількість опитуваних (67,7 %) обрали пункт «те, що вимагало менше часу». Робота з тренажерами була приваблива для 60 % респондентів.

53,8 % опитуваних вважають найцікавішим тестування. Робота в групах була привабливою для 30,8 % студентів. Доволі низькі відсотки отримали завдання, які вимагали від студента творчого підходу, самостійну роботу з літературою, проведення досліджень: складання інтелект-карт (16,9 %), підготовка доповідей (16,9 %), проведення лабораторного експерименту групою студентів (13,8 %), лабораторні, в яких було проведення реального експерименту (1,5 %), інше (1,5 %) (рис. 14).

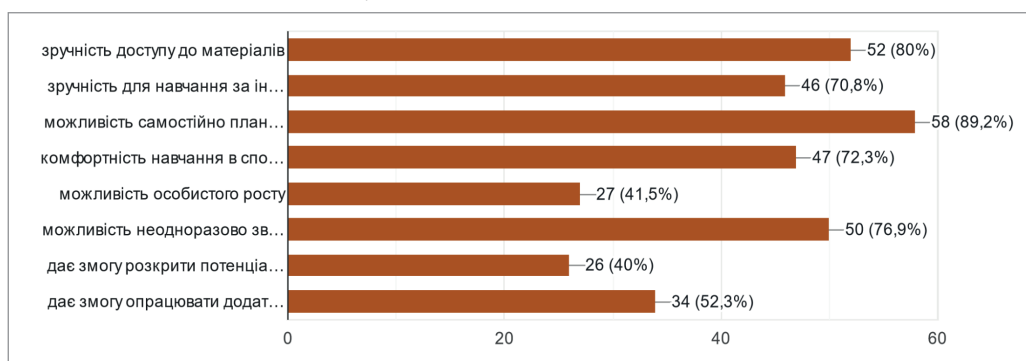

Рис. 14. Види робіт, які були найцікавішими для студента

Використання віртуальних середовищ в навчальному процесі дозволяє забезпечити дистанційне та змішане навчання здобувачів освіти, надати їм доступ до матеріалів та завдань. Не дивлячись на переваги, які надає використання веб-платформ, так як можливість самостійно планувати час, зручність доступу до матеріалів, можливість неодноразово звертатися до одного й того ж матеріалу для кращого засвоєння, комфортність навчання в спокійних умовах, зручність для навчання за індивідуальним планом, можливість опрацювати додатковий матеріал з певної тематики, можливість особистого росту, доступ до матеріалів 24 на 7, більшість студентів мають низьку мотивацію до навчання, використовують навчальні матеріали тільки у разі крайньої необхідності, вважають найкращими завданнями ті, що вимагають найменше часу. Це пов'язано, на нашу думку, з тим, що п'ятий рік студенти практично навчаються онлайн, що приводить до втрати соціальної взаємодії, зниженню мотивації, погіршенню навиків комунікації.

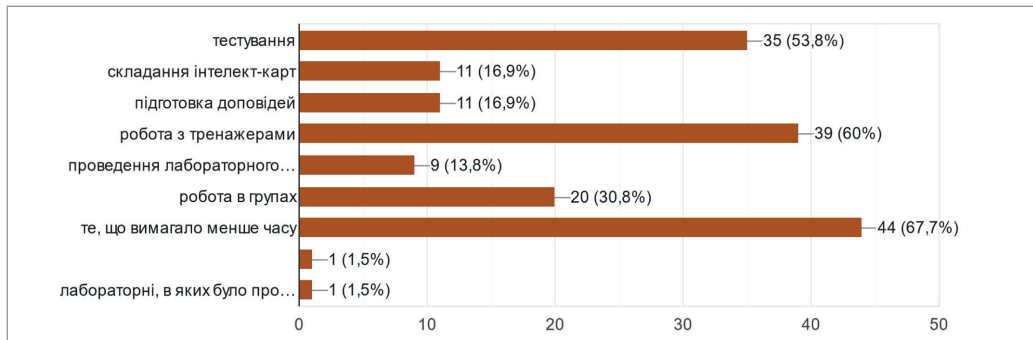

**АНДРУШКІВ Богдан Миколайович,**

доктор економічних наук, професор,  
Тернопільський національний технічний університет  
імені Івана Пулюя

ORCID ID: 0000-0003-4897-5539

**ГОЛОВКОВА Людмила Степанівна,**

доктор економічних наук, професор,  
Дніпровський національний університет залізничного  
транспорту

імені академіка В. Лазаряна

ORCID ID: 0000-0001-5473-6644,

**КИРИЧ Наталія Богданівна,**

доктор економічних наук, професор,  
Тернопільський національний технічний університет  
імені Івана Пулюя

ORCID ID: 0000-0001-7728-9787

## **ВПЛИВ ЛЮДСЬКОГО І ШТУЧНОГО ІНТЕЛЕКТУ НА ПРОЦЕСИ РЕАЛІЗАЦІЇ КАДРОВОЇ ПОЛІТИКИ УКРАЇНИ В УМОВАХ ВІЙНИ**

Нині слова «війна в Україні» у всіх трактуваннях використовуються як передумова, крок до Вселенського глобального міжнародного конфлікту, катастроф і навіть катаклізму. У нинішній війні гинуть тисячі людей. Для реалізації руйнівних функцій використовуються енергоємні технічні засоби, навіть ті, які заборонені міжнародними конвенціями. Між тим, вони мали б успішно працювати на людей. Вони використовуються для нищення гуманітарної сфери. На даний час агресор краде і нищить так званий «хлібний ресурс» який критично вичерпується і загрожує загибеллю не лише численних народів Африки...

Абсурдна війна яку розпочала росія наповнена безпощадністю, лицемірством і підступністю. Нікчемна, за висловлюваннями, нині покійного депутата ВРУ, (учасника Другої світової війни) академіка НАН України І. Р. Юхновського, поведінка перших керівників цієї держави які систематично століттями ініціюють міждержавні конфлікти, засвідчує не безстрашність перед ворогом, а відсутність в бандитського керівництва цієї, за висловлюваннями Президента України В. Зеленського терористичної держави №1 у світі, почуття відповідальності за скоєні злочини.

В багатьох випадках виникнення таких проблем, (як і їх розв'язання) залежить від цивілізованості суспільства, освіченості, інтелекту та гуманізму керівництва, обґрунтованості управлінських рішень.

Власне у вказаних вище воєнних, екстремальних умовах науково-технічного прогресу можливе і доцільне використання людського і штучного інтелекту (далі – ШІ) для припинення цих процесів шляхом відсіювання нікчемних кадрів в т.ч. і у глобальному плані, запобігання потраплянню на керівні посади психічно не врівноважених, агресивних та професійно не підготовлених людей. Нині вирішення цієї проблематики постає першочерговим завданням перед науковим світом та вступу в міжнародні гуманістичні організації (наприклад ООН, Безпекову Раду ін.) держав, на чолі яких є такі керівники.

Як відомо, конфлікти є результатом, як правило, зіткнення протилежних інтересів, поглядів, гострих суперечок, ускладненням відносин, боротьбою ворогуючих сторін різного рівня та складу учасників.

Аналіз конфліктів і воєн лише в ХХІ столітті засвідчує активізацію агресивних міжсуспільнісних відносин. Лише за період 2001–2010 рр. відбулося шість війн проти тероризму серед яких: війна в Іраку (2003– 2011); війна в Афганістані (2001– 2021); Друга російсько-чеченська війна; конфлікт у Республіці Македонія (2001); Російсько-грузинська війна (2008); конфлікт у Південній Сербії (2000– 2001).

Друге десятиріччя (2011–2024 рр.) подвоїло перелік воєн. Зокрема на початку другого десятиріччя відбулася Перша громадянська війна у Лівії; Громадянська війна в Сирії (з 2011); операція Лінда Нчі; Війна в Малі; прикордонний конфлікт між Суданом та Південним Суданом; конфлікт у Північному Ківу; Конфлікт в Центральноафриканській Республіці; Російсько-українська війна (з 2014); Збройний конфлікт в Ємені (2014– 2015); інтервенція Саудівської Аравії та її союзників у Ємен (з 2015); інтервенція Росії в Сирію (з 2015); Військова операція проти Ісламської держави; Чотириденна війна (2016); Друга карабаська війна (2020); Збройний конфлікт у Тиграї; Громадянська війна в М'янмі (з 2021); Вірмено-азербайджанський прикордонний конфлікт (з травня 2021); Російське вторгнення в Україну (2022) — повномасштабна фаза війни, що розпочалась як «гібридна» в 2014 році; Конфлікт у Судані (2023); Вторгнення Хамасу в Ізраїль (2023);[Інтернет ресурс].

Якщо не зупинити динаміку воєн, у найближчий час може виникнути Третя світова війна. Її зародком є віроломний напад росіян на Україну та нерішучість партнерів в нейтралізації цього божевільного конфлікту.

Конфліктам передують явища, події, факти, ситуації, які, при визначених умовах діяльності суб'єктів соціальної взаємодії, спричиняють його. Володіння знаннями у соціологічній сфері, психології ін. та ефективне використання у цих процесах засобів людського і ШІ, в управлінні можуть цьому запобігти.

Без сумніву здійснити такі управлінські дії без ґрунтовних системних соціальних знань соціальних: (шкідливі звички, соціальні відхилення (злочинність, самогубство, наркоманія, проституція тощо) та політичних: (глобальна біосферна криза, екологічна криза, ресурсна криза, мирне співіснування, припинення гонки озброєння та відвернення Третьої світової чи просто ядерної війни якою погрожує Україні путін, охорона навколишнього природного середовища, паливно-енергетична, сировинна, продовольча, демографічна, інформаційна, ліквідація небезпечних хвороб) неможливо.

Справді управління автомобілем психічно хворою людиною не допустимо і карається законом, бо може призвести до аварії, катастроф, руйнацій і т.п. Тому ті, хто хоче опанувати мистецтвом керування авто проходять медичну комісію, тестування у психолога тощо.

В умовах використання демократичних підходів управління Державою та і на міждержавному рівні теж можуть мати місце випадки потрапляння на посади не добропорядних та психічно не врівноважених людей, які приводять до багатотисячних і мільйонних жертв. Тим часом людство допускає такі випадки навіть при наявності правових і нормативних домовленостей. Це має місце в результаті відсутності, так званих, психологічних фільтрів при визначенні і призначенні людей на керівні посади з правом прийняття відповідальних рішень... Про це написано багато статей, а змін у цій царині в даний час не відбулося.

Нами пропонується, на основі аналізу літературних джерел та існуючого досвіду визначити, напрями використанням засобів людського і штучного інтелекту (ШІ) в умовах міжнародних взаємовідносин та запропонувати засоби попередження потрапляння на посади з виключними правами прийняття рішень у сфері запобігання можливих воєнних конфліктів ін.

Досліджено, що одним з головних чинників ефективності організації оборонної роботи, виробництва, соціального розвитку є управлінський інструментарій та якісний кадровий склад, і наукова обґрунтованість управлінських рішень в т.ч. у сфері міждержавних партнерських взаємовідносин. Встановлено, що не завжди ефективно використовується як

людський, так і ШІ і зокрема в попередженні виникнення таких негативних явищ, як корупція і хабарництво, некомпетентність та безвідповідальність, які є чинниками не завжди ефективного управління та реалізації Міждержавної концепції Мирного співіснування, реалізації певною мірою миротворчої діяльності, оборонної політики тощо.

Авторами запропонована парадигма формування засобами людського та ШІ антикатакліптичного інструментарію попередження агресивних міждержавних конфліктів (АППАМК), ініційованих нікчемними керівниками агресивних держав.

Підвищення ефективності означених заходів пропонується за рахунок інноваційно-управлінських важелів. Автори обґрунтовують тезу, що за рахунок ефективного використання людського і ШІ представляється можливим, в умовах міжнародних інституцій, забезпечити не лише чистоту та високу якість управлінських кадрів, а і використати засоби для гуманітарного відбору членів-вступників, наприклад, до ООН, Безпекову Раду та ін.

За рахунок удосконалення управління згаданими чинниками видається можливим очистити кадровий ресурс від недоброчесних керівників і фахівців, забезпечити не лише відповідну якість управлінських рішень, попередження зловживань, а і спокій у суспільстві та стабільне функціонування національних економік.

Неупереджене використання цих знань і чинників як обґрунтовану дію в умовах надзвичайних ситуацій, політичних конфліктів ін. може попередити або і вивести той чи інший конфлікт з соціальних та психологічних ризиків. Знання особливостей поведінкових реакцій керівника, в умовах політичних провокацій, у надзвичайних ситуаціях можуть цей самий «конфлікт», попередити як крок до війни, терористичного акту, ситуації криміногенного характеру ін. Власне всебічне врахування дії усіх згаданих та ін. чинників можливе з вмілим використанням людського та штучного інтелекту і зокрема «Поліграфу».

Справді, останніми роками в європейських державах та і в Україні популярною стала перевірка кандидатів на відповідальні посади на «Поліграфі», особливо в правоохоронних та антикорупційних органах. Без сумніву, цей досвід заслуговує на адаптацію у сфері організації міжнародних відносин, підборі кадрів на найвищі глобальні посади. Не зважаючи на те, що деякі науковці називають тестування псевдонаукою, – поліграфологи з'явилися в багатьох державних структурах.

Нашим завданням є привернути увагу на цю проблематику, висвітлити наявний досвід у цій сфері діяльності та запропонувати напрями його використання в управлінні міжнародними інституціями як інструментарій попередження проявів агресивності, лицемірства, корупції, підступності, жорстокості, ненависті ін., шляхом недопущення претендентів на керівні посади з згаданими рисами характеру, в т. ч. з схильністю до насильства.

Так, при протиріччях поглядів на цю тематику зростає попит на «Поліграф» і в приватному секторі. За даними Вікіпедії, зараз «Поліграф» застосовують у правоохоронній та ін., роботі у 75-ти країнах світу, серед яких лідером є США. Водночас є і країни, де заборонено використання таких засобів, методів, техніки для перевірок на добросовісність. Це має місце в Австралії, Німеччині, Австрії.

На становлення цього напрямку вплинули історичні особливості і зв'язок з криміналістикою, судами, роботою правоохоронних органів і військових служб. Ідеологія і зовнішньополітична ситуація диктували свої правила з часів появи перших прототипів цих методів і підходів.

За першими визначеннями «детектор брехні» допомагає виявляти та одержувати ту інформацію, яку приховує людина. В іншому випадку засоби штучного інтелекту з використанням наявного досвіду можуть викривати приховані агресивні та інші негативні риси характеру індивіда, що займає керівні посади в міждержавних та державних органах управління, які можуть впливати не лише на ефективність, а і на об'єктивність, правомірність управлінських рішень.

«Поліграф» – це тонко настроений психологічний інструмент, який реєструє реакції симпатичної і парасимпатичної нервової системи людини і здатний вловити, на даний час, включення механізму самозахисту в процесі обману. Він реєструє психологічну реакцію організму індивіда на висловлену ним неправду, як активізацію механізму, так званої, самооборони, який включається при наявності небезпеки. Наше тіло (свідомість) збуджує цю реакцію як спробу уникнути відповідальності за наслідок того чи іншого нашого ж вчинку.

Як відомо, «Поліграф» складається з приладу, який реєструє зміни психофізіологічних реакцій людини у відповідь на певні запитання. Поліграфолог детально аналізує отриману інформацію і виявляє ту, яку людина приховує. Спеціаліст оцінку дає на основі отриманих даних. Без сумніву, масштабне використання цього досвіду потребує відповідних

різновекторних юридичних, психологічних, соціальних та ін. наукових обґрунтувань і т. п.

Законодавчий вакуум у більшості країн світу в т. ч. і в ООН щодо використання «Поліграфа» пов'язаний із сумнівами щодо достовірності результатів такої перевірки. Наука продовжує працювати над удосконаленням технології «Поліграфа».

Позитивною тенденцією у сфері використання засобів штучного інтелекту є те, що нам представляється можливим виявити вектори спрямування зусиль на психологічне оздоровлення кадрів ін. У зв'язку з цим, зростає значення таких якостей людини, як повага до закону, порядність, захист національних інтересів, гуманізм тощо. Прискорення набуття управлінцями в першу чергу рис гуманізму порядності, професіоналізму, патріотизму.

При формуванні тестів для «Поліграфа» основними принципами повинні виступати: професійність і компетентність, правда і справедливість, об'єктивність і відповідальність. Дуже важливим чинником реалізації кадрової політики повинен виступати відповідальність за кінцеві результати керівництва.

В свою чергу, підготовка програмного забезпечення у перелік заходів з формування парадигми використання штучного інтелекту, наявних ресурсів і засобів як інструменту попередження агресивних проявів суспільства доцільно визначити основними напрямками, так званого, полярного тестування керівників держав:

- відчуженість до агресії, вульгаризму, насилля, а прихильність до реалізації концепції збереження Миру і благополуччя у суспільстві;
- відмежування від характерних рис транжирства, корупції та схильність до бережливого відношення та раціонального використання природних ресурсів, включаючи воду і повітря ін.;
- впровадження екологічного, безвідходного виробництва, попередження фактів зневажливого відношення до раціональності та ефективності господарювання;
- сприяння розвитку демократії, виховання гуманістичних рис Міждержавного співіснування та осуд агресії, лицемірства, підступності та жорстокості у будь яких проявах;
- посилення відповідальності за результати керівництва, скоєні неправомірні поступки і злочини тощо та утвердження думки про невідворотність покарання за скоєні злочини.

Загалом, виходячи з вищевикладеного, підвищення ефективності управління та реалізації в т.ч. Міждержавної кадрової політики може забезпечуватися створенням (з використанням людського і ШІ) чіткого правового та організаційно-економічного механізму відповідальності службовців за результати управління шляхом їх інформування про цілі та завдання міжнародних інституцій, в яких вони працюють, та оцінювання виконаної роботи; налагодженням конструктивної взаємодії функціональних органів влади, з урахуванням науково обґрунтованих теорій і концепцій, спрямованих на їх організаційну ідентифікацію та кінцеві ефективні результати діяльності; посилення правових гарантій, як відповідальності так і матеріальної і моральної зацікавленості службовців у якісному виконанні професійних обов'язків.

Відтак, вирішення цієї проблематики в міжнародному контексті є нагальною потребою обумовленою, в першу чергу, прикрим воєнним досвідом українського суспільства.

---

**ВОЛОЩУК Юрій Іванович,**  
кандидат мистецтвознавства, доцент,  
Прикарпатський національний університет  
імені Василя Стефаника,  
ORCID ID: 0000-0003-0676-0222  
Україна

## **ЕТНОРЕГІОНАЛЬНІ ТА КОНСТРУКТИВНІ ОСОБЛИВОСТІ НАРОДНОЇ ШКОЛИ СКРИПКОВИХ МАЙСТРІВ ГУЦУЛЬЩИНИ**

Існує багато версій виникнення скрипки, але найпоширенішою з них є теорія походження скрипки від середньовічних, головним чином смичкових, інструментів південних слов'ян. Дослідження археологічних розкопок, іконографічних знахідок, інших історичних та літературних джерел привели до висновку про безумовний зв'язок скрипки з народним інструментарієм Польщі, України і Білорусі, де ще з XIV століття зустрічається смичковий інструмент «скрипица» з квінтовим строем без ладів<sup>1</sup>.

У другій половині XVI століття італійський майстер Г. Бартолотті виготовив струнний інструмент, який визнано зразком класичної скрипки.

---

1 Гинзбург Л., Григорьев В. История скрипичного искусства. М., 1990. Т.1. С. 61-65.



Згодом виробництвом скрипок зайнялися його численні учні, серед яких прославлений майстер П. Маджіні. Майже одночасно з ним в м. Кремоні майстер А. Амати (1520–1580) заснував школу скрипкових майстрів, якій судилося довести форму скрипки до виключної досконалості і вишуканості, а її звук став своєрідною моделлю людського голосу. Найяскравішими представниками цієї школи є Н. Амати (1596–1684), А. Страдіварі (бл. 1644–1737), А. Гварнері (бл. 1626–1698). Кожен з них мав власний майстровий почерк, але всі вони в практиці виготовлення смичкових інструментів втілили найважливіші закони музичної акустики, а саме: залежність сили звуку та його тембру від деревини, з якої виготовлено інструмент; від параметрів і пропорцій різних частин інструменту; товщини дек та їх рельєфу; форми ефів та їхніх розмірів; висоти обичайки, душки, підставки; об'єму повітря в корпусі; характеру лакового покриття.

У XVI ст. скрипка була відома і в Україні. Так, Г. Хоткевич посилається на словник Зизанія (1596), в якому згадується «скрипица»<sup>2</sup>. М. Грінченко наводить приклад з поборових реєстрів кінця XVI ст., згідно з якими в Луцьку було взято на облік п'ять скрипалів; він же говорить, що наприкінці XVII – початку XVIII ст. в Кам'янці-Подільському існував скрипковий цех<sup>3</sup>.

Як зазначає А. Іваницький, скрипка «прийшла в Україну десь у XVI–XVII ст. – і, значною мірою, завдяки єврейській еміграції із Західної Європи»<sup>4</sup>. З того часу скрипка в Україні отримала особливо широке розповсюдження, що зумовлено цілим рядом обставин:

По-перше, у зв'язку з наближенням скрипкового тембру до людського голосу, виконання на скрипці українських пісень і танців стало особливо органічним, бо відповідало насамперед природному звукоідеалові українців.

По-друге, побутування скрипки в Україні має давні та міцні традиції і саме гудок, як і ряд інших подібних йому слов'янських інструментів, за численними органологічними теоріями вітчизняних та зарубіжних інструментознавців, вважається провісником скрипки.

По-третє, для українців уже було звичним грати на смичковому інструменті з квінтовим строем, і перехід на більш досконалий інструмент, як і спів та танці в супроводі цього нового інструменту, був також природним явищем.

2 Хоткевич Г. Музичні інструменти українського народу. Х.: ДВУ, 1930. С. 14.

3 Грінченко М. Історія української музики. К.: Спілка, 1922. С. 161.

4 Іваницький А. Українське етноінструментознавство в другій половині XX століття. Актуальні напрямки відродження та розвитку народно-інструментального мистецтва в Україні: Матеріали науково-практичної конференції. К., 1995. С. 27.

Протягом XX – початку XXI століття скрипка залишається загальнонаціональним народним інструментом, хоча в центральних і східних регіонах сфера її використання значно звузилася. Однак і тут є яскраві приклади традиційного сольного і гуртового побутування скрипки в Черкаській, Київській, Сумській, Полтавській та інших областях. Найбільш збереженими і поширеними є традиції сольного та ансамблевого скрипкового виконавства, а також виготовлення струнно-смичкового інструментарію на західноукраїнських землях, зокрема, Прикарпатті.

Народні скрипки в регіоні виготовляють за місцевими традиціями, найдавніша з яких – виготовлення скрипки-довбанки, коли із суцільного шматка явора, липи, тополі, верби, берези видовбується велика ложка (ківш), що є одночасно нижньою декою, обичайкою, шийкою і головою. Для виготовлення грифа використовують морений дуб чи інше тверде дерево. Пізніше в народі почали наслідувати класичним зразкам скрипки. Проте це швидше схожість у загальних рисах. Народні майстри часто не дотримуються канонічних параметрів скрипки і надають контуру скрипки та її деталям (ефам, струнотримачеві, головці тощо) власних форм. У цих скрипках, як правило, немає вуса, хоча він часто імітується декоративними елементами. Гуцульські майстри нерідко прикрашають свої скрипки вишуканим декором. Віками в народі формувалася власна термінологія, пов'язана з будовою скрипки. У Карпатському регіоні вона така: корпус називається голосниця, обичайка – обруч, ефи – голосники, кілки – закрутки, підставка – кобилка, душка – душа, нижній поріжок – підліжжя, деки – дошки.

Перша літературна згадка про скрипку на теренах України з'явилася 1596 року в словнику Лаврентія Зизанія, а одне з найдавніших її зображень – у 1692 році в «Букварі» Каріона Істоміна. На цьому зображенні скрипка об'єднана в ансамбль з такими народними інструментами, як гуслі, бандура, і з духовим інструментом типу ріжка.

Коментуючи цю гравюру, Н. Фіндензен пише, що, судячи із зовнішності зображеного на ній скрипаля, він, без сумніву, є українцем. Широке розповсюдження скрипки в народній музичній культурі України, яку часто використовують в ансамблі з бандурою й цимбалами, до яких долучається бубон (особливо в Карпатському регіоні), є вагомим аргументом на користь такого твердження.

Велика популярність скрипки в побутовій обрядовості українців призвела до появи численних майстрів-кустарів, які виготовляли скрипки

й віолончелі, що розповсюджувались серед народних, сільських музик. Зробити скрипку було мрією і своєрідним фаховим викликом для кожного доброго столяра.

Музичний інструмент є феноменом матеріальної культури. Матеріал, з якого він виготовляється, конструкція, форма, спосіб зберігання тісно пов'язані з традиціями матеріального виробництва. Вивчення їх – складова частина органологічного дослідження. Щоб зрозуміти особливості вибору та обробки матеріалу, характер виготовлення, настроювання інструмента, потрібно бачити процес його творення. Недарма сам інструмент часто асоціюється в народному мисленні із живою істотою, його звучання характеризується такими визначеннями як: «вимовляє», «говорить», «співає», «грає», «перебирає», а самі назви частин інструменту легко асоціюються з частинами тіла живої істоти: головка, шийка, груди, боки, плечі, звукові ніздрі, вуха і т. п.

Ознайомлення з дослідженнями українських інструментознавців, вивчення публікацій в періодичній пресі та на сайтах мережі Internet дозволили простежити два напрями в розвитку професійної школи виготовлення струнно-смичкових інструментів на Прикарпатті:

- 1) продовження класичних традицій;
- 2) поєднання класичних традицій з етнорегіональними особливостями.

Перший напрям представляють такі відомі в Україні та світі майстри, як Федір Кравчук (с. Космач Косівського району), Петро Костюк (м. Богородчани), Степан Мельник (м. Івано-Франківськ), Роман Кленцей (м. Мукачево).

Одним з фундаторів гуцульської народної школи скрипкових майстрів можна вважати Федора Михайловича Кравчука (1906 р. н.) – мешканця села Космача Косівського району. Головною ознакою будь-якої школи є її учні та їх досягнення. Професіоналізм вихованців Федора Михайловича – Романа Шмигельського, Степана Мельника та Василя Книщука не викликає ні в кого сумнівів. Високий рівень майстерності Книщука з с. Космача визначається хоча б тим, що він виготовляв скрипки для Московської експериментальної фабрики музичних інструментів.

Федір Михайлович Кравчук досконало орієнтується у «звучанні» різних порід дерев. З цього приводу від говорить: «Смереку треба вибирати на кам'янистому ґрунті, бо тоді вона має тонкі шари, і рубати тільки взимку. Клен рубаю навесні, коли пустить перший лист, бо тоді він м'якший і краще

піддається вібрації. Застосовую дерево двадцятилітньої давності. Нижню деку, обручі та шийку він виробляє із явора, який потрібно заготовляти весною, в травні, бо саме тоді соки йдуть у краї дерева і такого матеріалу не їсть черв'як»<sup>5</sup>.

Мало кому відомо, що музикознавці за якість скрипок, зроблених нашими майстрами-інструменталістами, Івано-Франківщину називають українською Кремоною. Одним з них є майстер із Богородчан Івано-Франківської області Костюк Петро Кузьмич (нар. у 1936). Одна з його скрипок зайняла четверте місце за звукові якості на II Міжнародному конкурсі імені П. І. Чайковського. Крім того, майстер двічі отримував лауреатські премії на всеукраїнських конкурсах скрипкових майстрів (1988, 1993).

У богородчанського майстра поєднується високопрофесійне ремесло зі станом душі та філософією світосприймання. Він вміє працювати з деревиною, має музичний слух, знає нотну грамоту, володіє грою на музичних інструментах, користується основами фізики, хімії, акустики.

Більш як за чверть віку з-під рук майстра народилося 88 інструментів, – з них 14 альтів, 5 віолончелей. На інструментах, що виготовив Петро Кузьмич Костюк, грають відомі музиканти як в Україні, так і за її межами: заслужені артисти Олександр Клочков і Герман Сафонов, студенти Національної музичної академії імені П. Чайковського і Львівської національної музичної академії імені М. Лисенка, а також учні музичних шкіл і училищ. Дві скрипки і віолончель придбала у майстра Єкатеринбурзька консерваторія (Росія). Чотири скрипки – у Чехії, по одній у Польщі і Англії. Ще одна скрипка – у Версальській консерваторії поблизу Парижа (до речі, за цю скрипку майстер отримав Диплом лауреата Міжнародного конкурсу у Москві). Під час ярмарку-розпродажу у Москві 2 скрипки майстра придбав студент із Болівії.

Кленцей Роман Васильович – член Асоціації майстрів художників смичкових інструментів, член Всеукраїнської музичної спілки. Автор двох сотень скрипок, альтів, віолончелей, на яких грають учні й професіонали-музиканти України, Росії, Польщі, Угорщини, Словаччини, США, Канади. Народився в містечку Солотвині на Івано-Франківщині (проживав в м. Мукачево на Закарпатті). Перші уроки музики отримав від місцевого аптекаря, який грав на альті.

5 Марченко Г., Степанович Г. Українська Кремона. Прикарпатська правда. 1988. 11 листопада.

В 1951 закінчив Станіславське музичне училище по класу скрипки. Того ж року вступив одразу на третій курс Одеського музичного училища по класу альта. Альт для власних занять виготовив власноруч, працюючи на фабриці музичних інструментів під керівництвом відомого скрипкового майстра Антонія Ляховченка. Відомо, що пізніше навчання було продовжено у відомого латвійського майстра Мартіна Земітіса.

Роман Кленцей – Лауреат Всеукраїнського конкурсу. Створені майстром інструменти були удостоєні найвищих відзнак: скрипка «Мрія» – перша премія, скрипка «Роксолана», альт «Україна» – дипломи.

Першим наставником видатного скрипкаря був Павло Якович Шольц – прекрасний музикант і педагог. Саме він вперше познайомив Романа Васильовича з доробком відомих скрипкових майстрів – італійців Гаспара Берлотті й Пабло Маджіні.

Вміння майструвати Роман Васильович перейняв від діда, талановитого червонодеревця. Перша скрипка не вдалася. Та це не збентежило юнака, він взявся за другу. Навчаючись в Одеському музичному училищі, часто відвідував концерти відомих виконавців, пильно придивлявся до їхніх інструментів. Коли нарешті йому вдалося виготовити справді хорошу скрипку, вирішив передати її на випробування колишньому своєму вихованцеві – одному з кращих студентів Ризької консерваторії Павлові Готвоні.

Результатом багаторічних експериментів майстра став складений ним і представлений свого часу на нараді скрипкових майстрів каталог двадцяти двох зразків резонансної деревини карпатських порід. Цей каталог, а разом і прекрасні інструменти Романа Кленцея не залишають сумнівів: скрипки високого класу можна успішно виготовляти з місцевого матеріалу.

Більш як тридцять років займається Р. Кленцей виготовленням музичних інструментів. Змайстрував десятки альтів, скрипок, віолончелей, на яких нині грають музиканти Національного заслуженого симфонічного оркестру України, солісти Закарпатської обласної філармонії, студенти консерваторій, артисти оркестрів та ансамблів народної музики. Чимало унікальних інструментів майстер реставрував, давши їм нове життя.

У процесі виготовлення скрипок представники «класичного» напрямку дотримуються традицій, закладених ще італійськими майстрами XVII-XVIII століть. Так, зокрема, у скрипковій справі вони використовують добірні сорти резонансної деревини: для верхньої деки – ялини, для нижньої деки, «шийки» та «головки» – клена або явора. Якщо нижня або верхня

дека робиться не з однієї суцільної дощечки, а з двох, то підбирається однорідний матеріал з відповідною текстурою дерева, щоб ні акустика, ні зовнішній вигляд інструменту не постраждали. Попередньо деревина має бути добре висушеною в природних умовах. На оздоблення і виготовлення грифа, струноутримувача, поріжків застосовують деревину екзотичних порід червоного або чорного дерева.

Корпус скрипки має до деякої міри вісімкоподібний контур, що зумовлено двома симетричними есоподібними боковими виїмками (вони називаються еси), що утворюють талію скрипки. Нижня і верхня деки мають посередині випуклість з деякими рельєфними позначеннями біля резонаторних отворів. Резонаторні отвори розташовані симетрично по боках верхньої деки у вигляді латинської букви «f» (еф), від чого і походить їх назва – ефи.

По всьому периметру верхньої деки на відстані 5–6 мм від краю прорізається канавка, в яку вставляється вус – тонка і гнучка рейка, що скріплює краї деревини, оберігаючи її від сколів. Матеріал вуса – чорне дерево з прошарком ялини. Для скрипки традиційним є подвійний вус, хоча деякі майстри виконували й витончений потрійний вус.

Нижня та верхня деки приклеюються з обох боків до торця обичайки, що за формою вигину відповідає контурові дек. Її, як і нижню деку, роблять із клена. Між деками всередині встановлюється невеличка рухома підпірка у вигляді круглої колодочки – душки, що забезпечує міцність корпусу і передає вібрацію від верхньої деки до нижньої.

Зверху до корпусу кріпиться шийка з головою, що закінчується характерним завитком. Головка містить в собі кілкову коробку, в якій прорізано чотири пари отворів для чотирьох кілків, що розміщені попарно з обох боків головки. До плоскої сторони шийки наклеюється гриф з чорного дерева.

Внизу до корпусу кріпиться дерев'яний гудзик, до нього – струнотримач. Струнотримач закріплюється товстою струною (або металевим проводом), що проходить від гудзика через нижній поріжок. До струнотримача чіпляють чотири струни. На верхній деці над душкою – підставка під струни, через яку вібрація струн передається верхній деці. Підставка має дугоподібний верхній торець, що уможливорює грати смичком на кожній струні окремо, не торкаючись інших без потреби.

В основі конструктивного моделювання резонансного корпусу лежать так звані «золоті» пропорції і зовсім відсутні прямі лінії. Виготовлення



струнно-смичкових інструментів потребує використання матеріалів лише природного походження. Тому сучасні майстри намагаються дотримуватися технологій виготовлення деталей та рецептів варіння лаків, створених старовинними майстрами.

Основні параметри (у міліметрах) цілої скрипки (4/4) є такими:

Мензура .....	320 – 335
Загальна довжина .....	595 – 600
Довжина корпусу .....	350 – 360
Нижній овал .....	200 – 210
Верхній овал .....	160 – 170

Діапазон скрипки: «g» малої октави – «e» четвертої октави.

Деякі з українських майстрів, що представляють другий напрям розвитку національної школи виготовлення скрипок, застосовуючи у виготовленні інструментів досягнення західноєвропейських скрипкарів, намагаються втілити певні етнорегіональні особливості. Зокрема, індивідуальну художню обробку головки скрипок та інкрустацію дек можна спостерігати в струнно-смичкових інструментах, виготовлених прикарпатськими майстрами. Це пов'язано з міцними традиціями художньої обробки деревини та тривалими напрацюваннями гуцульської народної школи скрипкових майстрів. У цьому контексті варто відзначити інструменти коломийського майстра Василя Мартищука. Декілька скрипок із його колекції виготовлено у карпатському стилі – з інкрустацією.

Значних успіхів у виготовленні класичних струнно-смичкових інструментів із вплетенням етнорегіональних елементів досяг Степан Ткачук – музикант і самодіяльний композитор, викладач Коломийського педагогічного коледжу. Протягом багатьох років С. Ткачук виготовляв і реставрував скрипки. Серед скрипалів Прикарпаття він відомий як «коломийський Іварнері». С. Ткачук був учасником республіканського конкурсу майстрів із виготовлення струнно-смичкових інструментів імені Миколи Лисенка, який проходив у Києві 1988 року. Участь у такому престижному змаганні та знайомства з уже відомими фахівцями позитивно позначилися на його творчому зростанні.

Умілі руки майстра виготовили унікальні за звучанням і формою скрипки. Одна з них – «Захар Беркут». На ній С. Ткачук зробив мініатюрний скульптурний портрет нашого земляка, відомого артиста, режисера театру



й кіно Василя Симчича. Є в майстра скрипка «Червона рута», яку прикрашає скульптурний портрет Володимира Івасюка.

Таким чином, протягом другої половини ХХ століття тривав процес становлення прикарпатської школи скрипкових майстрів. Провідні скрипкари регіону, вивчаючи досягнення признаних в Європі шкіл виготовлення струнно-смичкових інструментів, продовжуючи традиції народних умільців, створили значну кількість яскравих за звучанням та естетично довершених за формою і зовнішнім виглядом інструментів, що здобули визнання на престижних національних та міжнародних конкурсах.

---

**КОВАЛЕНКО Людмила Борисівна,**  
кандидат фізико-математичних наук, доцент,  
Харківський національний університет  
міського господарства імені О. М. Бекетова  
ORCID ID: 0000-0002-5959-9762  
Україна

## **ВІДКЛАДЕНІ НАСЛІДКИ ОСВІТНЬОЇ КРИЗИ В УКРАЇНІ**

Минає третій рік повномасштабної військової агресії РФ проти України. Зруйновані міста, понівечені долі... Проте підступний ворог намагається вкрати не тільки наше минуле та сьогодення, а й майбутнє. Майбутнє – у відновленні духовної спадщини, відбудові промисловості, створенні комфортних умов для розвитку сучасних технологій, наукових та технологічних проривів. А це – справа молодих, амбітних, вмотивованих, інтелектуально розвинених громадян. Сьогоднішні діти, підлітки, молодь – запорука відновлення та розвитку України. Саме вони мають отримати якісну дошкільну, середню, фахову, вищу освіту; бачити перспективи свого розвитку, безпечні умови для життя.

Демографічна криза, яка спостерігається протягом останніх десятиріч майже у всіх Європейських країнах, для нашої країни набуває критичних значень. За роки незалежності України населення знизилося на 25 %. Віковий розподіл населення<sup>1</sup> свідчить про зростання переваги частки літнього

---

1 Демографічна та соціальна статистика / Населення і міграція // Державна служба статистики України. URL: [https://www.ukrstat.gov.ua/operativ/menu/menu\\_u/ds.htm](https://www.ukrstat.gov.ua/operativ/menu/menu_u/ds.htm)

населення (понад 60 років) над молоддю (від 0 до 17 років). І це лише статистичні спостереження до початку повномасштабного вторгнення (рис. 1). Джерело: Державна служба статистики України



Рис. 1. Віковий розподіл населення України в період 1990 – 2022 рр. (у відсотках)

З початком повномасштабного вторгнення мільйони молодих жінок з дітьми були вимушені покинути рідні оселі та стати вимушеними переселенцями. За даними ООН станом на 15.10.2024 р. 6 752 000 зареєстровано біженців з України в усьому світі<sup>2</sup>. За даними Євростату<sup>3</sup>, станом на 31.10.2023 р. 33,4 % (з 4,3 млн.) біженців з України в Європі – діти, 46,4 % – жінки. Майже трирічне перебування за кордоном створює умови для інтеграції українських дітей в освітній простір країн перебування. Станом на 01.10.2024 р. 821 486 учнів інтегровано в шкільних системах ЄС<sup>4</sup>. Якщо припустити, що частка дітей-біженців з України шкільного віку рівномірно розподілена і в інших країнах світу, то приблизно 1,29 млн. наших дітей здобувають освіту за кордоном. На рис. 2 наведена динаміка зміни довоєнних показників учнів в закладах загальної середньої освіти в порівнянні з кількістю учнів, що

2 Operational Data Portal. URL: <https://data.unhcr.org/en/situations/ukraine>

3 Eurostat. URL: [https://ec.europa.eu/eurostat/web/products-eurostat-news/w/ddn-20231208-2?fbclid=IwAR0EH\\_M3xGAJKiHCDpAfDWulQzwHxbeY2\\_EfFMEGRVXWxSipZccWks-n14](https://ec.europa.eu/eurostat/web/products-eurostat-news/w/ddn-20231208-2?fbclid=IwAR0EH_M3xGAJKiHCDpAfDWulQzwHxbeY2_EfFMEGRVXWxSipZccWks-n14)

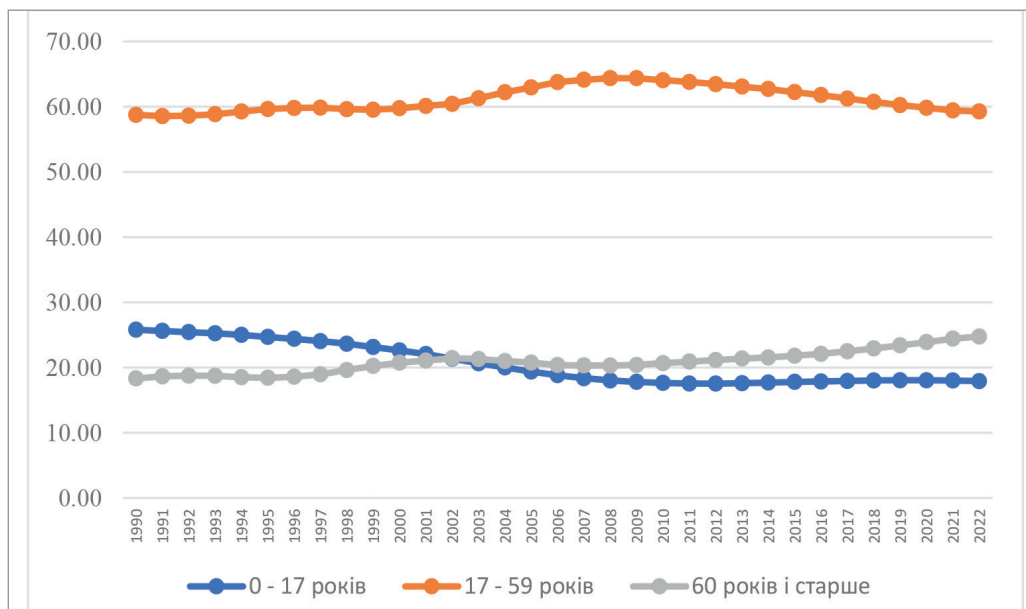
4 Європейська комісія. URL: [https://home-affairs.ec.europa.eu/policies/migration-and-asylum/migration-management/migration-management-welcoming-refugees-ukraine\\_uk#ref-%D1%85%D1%80%D0%BE%D0%BD%D0%BE%D0%BB%D0%BE%D0%B3%D1%96%D1%8F-%D0%BF%D0%BE%D0%B4%D1%96%D0%B9](https://home-affairs.ec.europa.eu/policies/migration-and-asylum/migration-management/migration-management-welcoming-refugees-ukraine_uk#ref-%D1%85%D1%80%D0%BE%D0%BD%D0%BE%D0%BB%D0%BE%D0%B3%D1%96%D1%8F-%D0%BF%D0%BE%D0%B4%D1%96%D0%B9)

здобувають освіту в 2024 /2025 н. р. (за даними Міністерства освіти і науки України<sup>5</sup>). На початок 2024/2025 н. р. 507 195 здобувачів освіти перебувають за кордоном. Отже, можна припустити, що майже 40 % школярів припинили навчання в Україні.

За даними опитування, представленого на сайті Освітнього омбудсмена України<sup>6</sup>, станом на серпень 2022 р. переважна більшість (77,3 %) в тому чи іншому форматі продовжували навчання в ЗЗСО України (рис. 3).

*Джерело: Міністерство освіти і науки України*

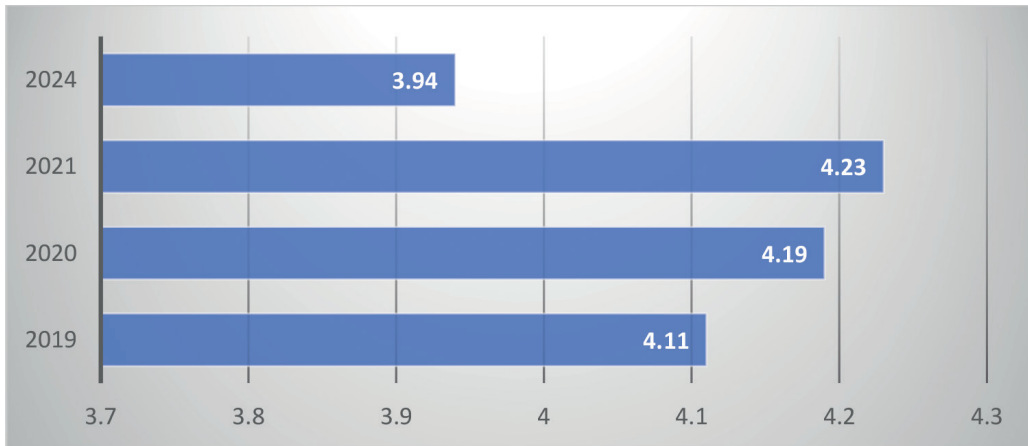

*Рис. 2. Кількість учнів (млн. осіб), що здобувають освіту в ЗЗСО України на початок навч. року*

Відсутність реальної стратегії підтримки українських дітей за кордоном та механізмів її реалізації призвело до стрімкого падіння кількості здобувачів загальної середньої освіти в Україні. Частина шкіл в Україні відновила очне навчання і не запропонувала учням, що знаходяться за кордоном альтернативи; частина шкіл, які продовжують навчання дистанційно, вимагають присутності учнів в той самий час, коли вони відвідують заклади освіти за кордоном за місцем перебування.

Ще на початку 2022 / 2023 н. р. батьки, чії діти знаходяться за кордоном масово скаржилися освітньому омбудсмену, що керівництво шкіл вимагає або перейти на сімейну форму навчання (а не у всіх батьків є відповідна освіта та досвід), або забрати документи зі школи. Як результат – втрата найціннішого людського ресурсу!

5 Міністерство освіти і науки України. URL: <https://mon.gov.ua/tag/zagalna-serednya-osvita?type=all&tag=zagalna-serednya-osvita>

6 Освітній омбудсмен України. URL: <https://eo.gov.ua/chy-povernutsia-v-ukrainu-dity-iaki-navchajutsia-za-kordonom/2022/10/07/>

Діти, підлітки мають всі шанси після здобуття середньої освіти отримати вищу або професійно-технічну освіти, бачити перспективи кар'єрного зростання, спокійного життя за кордоном. З кожним днем, тижнем, місяцем, роком розривається зв'язок з батьківщиною, адже найперші та найважливіші навички соціалізації діти здобувають саме у школі. Що зможе запропонувати держава, щоб спонукати молодь повернутися для відновлення рідної країни, яка перестає в них асоціюватися з друзями, шкільними спогадами?

Не вирішуються проблеми й дітей, що навчаються дистанційно у прифронтових регіонах. Майже п'ять років (включно з обмеженнями, що спричинила епідемія COVID-19) діти вимушені намагатися здобути знання дистанційно. Діти в такому віці в більшості ще не вмотивовані на навчання, знаходяться в стані стресу внаслідок ворожих обстрілів майже цілодобово. Практично всі вони потребують психологічної реабілітації, інклюзії, індивідуальної роботи. І тут вже мова йде не про освітні, а про фізичні втрати.

*Джерело: сайт освітнього омбудсмена України*



*Рис. 3. Вибір форми і закладу навчання дітей, які знаходяться за кордоном станом на початок 2022 н. р. (за результатами опитування, у відсотках)*

За даними Міністерства освіти і науки станом на початок 2024/2025 н. р. лише 32 % школярів мають можливість отримувати освіту за очною формою

навчання (рис. 4). Безумовно, на місцях реалізуються проекти по відновленню очної форми навчання. Так, відкриття у Харкові метрошколи – по декілька класів в приміщеннях станцій метрополітену, першої підземної школи – суттєвий крок до подолання освітніх втрат. Проте рівень охоплення – декілька тисяч на місто-мільйонник край низький. Попит на такий формат навчання в місті, де пошкоджено або зруйновано 203 будівлі навчальних закладів залишається високим, тому що крім створення умов для навчання і соціалізації тут реалізовані найвищі заходи безпеки.

За дослідженням, проведеним Rating Sociological Group, на замовлення UNICEF<sup>7</sup> батьки прагнуть більшої соціальної та емоційної взаємодії з однолітками, щоб емоційному розвитку дітей надавалася така саме увага, як і академічній успішності.

*Джерело: Міністерство освіти і науки України*

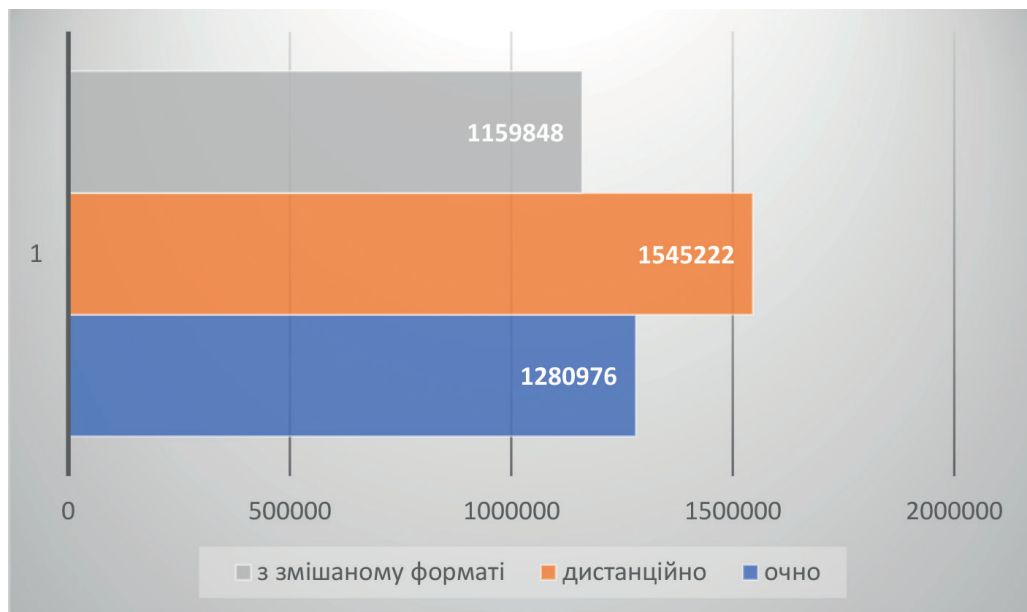

*Рис.4. Форма навчання здобувачів повної загальної середньої освіти станом на початок 2024/2025 н. р. (за даними Міністерства освіти і науки<sup>5</sup>)*

Респонденти-батьки по всій країні наголосили на відсутності доступу до професійної психологічної допомоги, при тому що 36 % дітей отримали травматичний досвід війни, а 9 % дітей – з незадовільним станом психічного здоров'я через війну.

<sup>7</sup> Життя дітей під час війни Україна – лютий 2024 / UNICEF для кожної дитини. URL: [https://www.unicef.org/ukraine/media/43321/file/The%20summary%20report%20of%20the%20Survey%20of%20Ukrainian%20parents\\_ua.pdf.pdf](https://www.unicef.org/ukraine/media/43321/file/The%20summary%20report%20of%20the%20Survey%20of%20Ukrainian%20parents_ua.pdf.pdf)

За результатами дослідження міжнародного благодійного фонду SavED<sup>8</sup> більшість учнів та учениць (62 %) віддають перевагу очній формі навчання, 16 % – змішаний формі, 22 % – дистанційній формі навчання (серед опитаних – 6 % перебувають на кордоні). При цьому спостерігаються регіональні особливості: якщо школярі Заходу і Центру (73 % і 69 % відповідно) надають безумовну перевагу очній формі навчання, то для учнів прифронтових територій такий формат вважається прийнятним лише для 47 %. Порівняння з наявною структурою (рис. 4) форми навчання, бачимо, що безпекова ситуація не дозволяє задовольнити очікування здобувачів освіти та їх батьків.

Опитування щодо планів учнів та учениць на майбутнє свідчить про те, що більшість учнів планують продовжити своє навчання, 60 % – у ЗВО України, 18 % – за кордоном. Проте опитування проводилося серед школярів віком від 14 років, тому по закінченню навчання структура вподобань може суттєво змінитися.

Рівень оптимізму щодо майбутнього України найнижчим, за результатами опитування, виявився саме у учнівства – 52 % (з яких лише 21 % налаштовані дуже оптимістично), проти 70 % у батьків, 83 % серед педагогів і 84 % серед адміністрації. Саме з цим пов'язані й перспективи на майбутнє. Серед учнів і учениць лише 53 % хочуть лишитися в Україні (23 % з них хочуть жити в іншому населеному пункті), 26 % планують виїхати за кордон, 20 % ще не визначилися. При цьому 31 % учнів та учениць у містах хотіли б виїхати за кордон, в селах цей показник – 16 %. І це – кричуща статистика!

Нерепрезентативні спостереження колег свідчать про те, що реальний стан справ набагато драматичніший. Батьки випускників, і не тільки юнаків, прикладають максимум зусиль для того, щоб відправити на навчання дітей за кордон. І вибір обумовлений не якістю європейської освіти. Адже переважна більшість університетів, які приймають українських абітурієнтів – маленькі приватні вищі, ціна на навчання в яких є помірною, вимоги до вступу, навіть до рівня володіння мовою навчання – мінімальні. Причиною є не лише безпекова ситуація, а й відсутність перспектив реального збереження демографічного, кадрового потенціалу.

І спосіб відбору для вступу у ЗВО України викликають ряд запитань. Перехід від ЗНО до НМТ обумовлений безпековою ситуацією. Проте реалізація цих заходів викликає безліч питань. Чи обґрунтованим та

8 Війна та освіта. 2 роки повномасштабного вторгнення : Звіт за результатами дослідження. Київ, 2024. URL: <https://mon.gov.ua/static-objects/mon/sites/1/news/2024/02/10/Zvit.Viyna.ta.osvita.Dva.roky.povnomashtabnoho.vtorhnennya.2024.ukr-10.02.2024.pdf>

доцільним було збільшення кількості предметів при складанні національного мультипредметного тесту? Чи були залучені психологи до розробки процедури та таймінгу тестування? Чи проводилися дослідження щодо когнітивних можливостей перемикається між предметами при обмеженні часу, особливо для дітей, що знаходяться в небезпечних регіонах України?

Впевненої ствердної відповіді у автора немає. Виникає питання: хто більше зацікавлений в отриманні українських абітурієнтів – українські чи закордонні університети? Безумовно, процедура відбору має бути, і вона має бути прозорою. Проте в змаганні за збереження амбітної, освіченої молоді ми можемо програти. Причиною вважаю обставини, за яких особи, що приймають рішення, не відчують реальної ситуації на місцях, посиляючись на оптимістичні звіти адміністрацій ЗЗСО. Перші тривожні дзвіночки освітяни відчують вже зараз, на підставі поки що декларативної відмови від проходження НМТ випускниками за відсутності вимог до ДПА 11-класників, під час реєстрації на НМТ 2025 року можливий вже набат.

Заклади вищої освіти намагаються зберегти контингент студентів, забезпечивши саме існування ЗВО, адже чи не найголовнішим критерієм залишаються кількісні, а не якісні показники роботи. І, на перший погляд, ситуація не катастрофічна – кількість ЗВО на довоєнному рівні, кількість студентів зменшилася не суттєво<sup>9</sup> (рис.5).

*Джерело: Державна служба статистики України*



(a)

<sup>9</sup> Демографічна та соціальна статистика / Освіта / Вища та фахова передвища освіта в Україні // Державна служба статистики України. URL: [https://www.ukrstat.gov.ua/operativ/operativ2021/osv/vush\\_osv/arh\\_vuz\\_20\\_u.html](https://www.ukrstat.gov.ua/operativ/operativ2021/osv/vush_osv/arh_vuz_20_u.html)



## КІЛЬКІСТЬ ОСІБ У ЗВО УКРАЇНИ, ТИС.

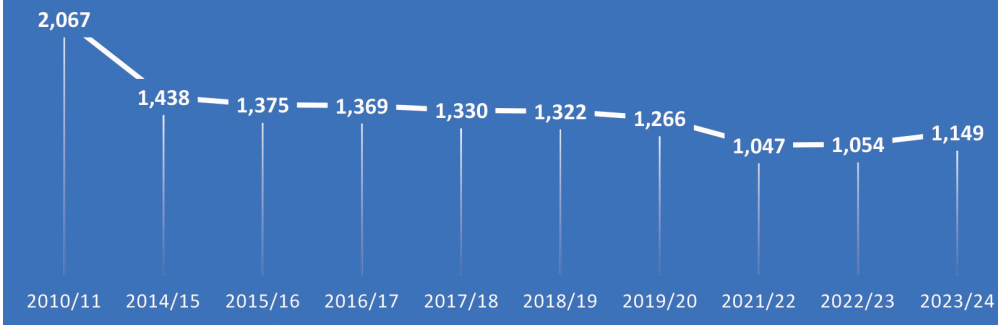

(б)

Рис. 5. Динаміка зміни кількісних показників закладів вищої освіти України (а) та кількості студентів в них (б) в період 2010 – 2024 рр.

Проте вікова структура теперішніх здобувачів освіти навряд чи свідчить про усвідомлений вибір здобути нові знання і компетенції та бажання працювати на відновлення країни. На рис. 6 наведені порівняльні характеристики вікової структури здобувачів освіти станом на 01.01.2018 р. і на 01.01.2024 р.

Джерело: Державна служба статистики України



Рис. 6. Вікова структура здобувачів освіти у ЗВО України станом на 01.01.2018 р. і 01.01.2024 р.

Аналіз кількісних показників (по відношенню до 01.01.2018 р.) дозволяє стверджувати, що частка здобувачів 16 років і молодше у 2024 р. становить 13,6 % відповідного показника 2018 р., віком від 17 до 24 років – 79,1 %, віком від 25 до 29 років – 932,3 %, віком від 30 до 34 років – 160,9 %, від 35 років і старші – 278,7 %. Якщо оцінити сукупні показники до 24 років (найпоширеніший вік здобуття вищої освіти в Україні) та від 25 і старші, то порівняння показників 2024 р. з 2018 р., маємо 75,2 % і 575,0 % відповідно.

Аналіз внутрішньої структури за віковими показниками свідчить про те, що у 2018 р. частка тих, що здобували освіту у ЗВО України віком до 24 років складала 87,1 %, а в 2024 р. – лише 46,9 %.

Наразі відсутня інформація щодо кількості випускників ЗЗСО України, які починаючи з 2022 р. здобувають освіту за кордоном. Частка їх паралельно приступила до навчання у ЗВО України. Проте моніторингу щодо перспектив повернення в Україну по закінченню університетів, статистичних досліджень щодо кількості студентів, які одночасно отримують освіту в Україні та за кордоном, не проводиться.

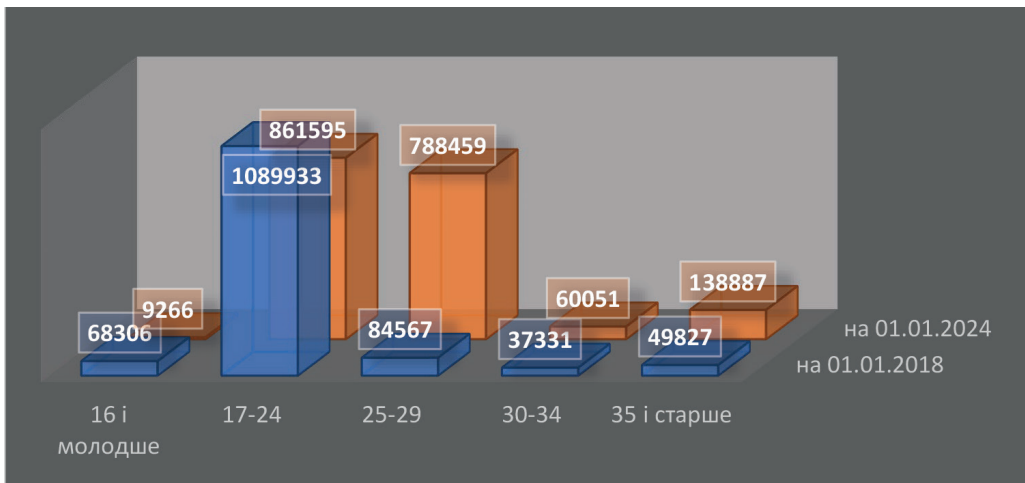
Очевидно, що частка теперішніх українських студентів, що перебувають за кордоном навчаються за кошти державного бюджету. Тобто витрати бюджету на освіту, дефіцитного бюджету, який значною мірою залежить на даний момент від зовнішнього фінансування, виявляються марними.

Проте віковий дисбаланс теперішніх студентів є не найстрашнішою загрозою освітньої кризи. Кричущою проблемою є «старіння» професорсько-викладацького складу ЗВО. Якщо «тренд» цього року у школах – масове звільнення переважно молодих вчителів ширився соціальними мережами, то відповідна проблема вишів не набула розголосу.

На перший погляд, ситуація стабільна, скорочення викладацького складу на 13,2 % в період з 2019/20 по 2023/24 н. р. відповідає скороченню контингенту студентів (рис. 7).

При цьому відбулися зміни у структурі викладацького складу: зменшення кількості наукових працівників на 88 % (при декларуванні планів створення на базі академічних університетів потужних наукових центрів), зменшення кількості педагогічних працівників на 65 %. Відповідні показники і у гендерному розрізі.

Збирається, проте не оприлюднюється інформація щодо кількості ПП, НПП, ПП, які зараз перебувають за кордоном. Переважно це молоді жінки з досвідом викладацької та наукової роботи та достатнім рівнем володіння

іноземною мовою. Тримають їх в українських ЗВО переважно родинні зв'язки та мрія повернутися на батьківщину по закінченню війни, а не перспектива професійного розвитку та гідна оплата праці. Проте найбільш освічені та амбітні все більше інтегруються в західному суспільстві (зі зміною або без зміни напряму діяльності).

Молодь переважно не хоче йти працювати ані в школи, ані в університети, незважаючи на незмінні показники набору на відповідні спеціальності за освітньою кваліфікацією бакалавра або магістра. Що може очікувати молодого фахівця в сучасних закладах освіти України? Низький рівень оплати праці, повне моральне виснаження, неповажне ставлення в суспільстві до педагога, надвисокі вимоги, які висувають бюрократичні установи до працівників закладів середньої та вищої освіти, повна відсутність перспектив до покращення ситуації.

Освіта в Україні зараз виживає переважно на ентузіазмі людей, буквально «закоханих» в свою професію, які всі свої знання, насагу, досвід мріють передати наступним поколінням. Проте ключовим словом тут є «виживає»... Чи є можливість виправити ситуацію, чи не запізно бити у набат? Адже професійний досвід освітян набувається не сукупністю отриманих знань, тут надважливими є наступність поколінь, збереження наукових, дослідницьких, освітянських шкіл.

*Джерело: Державна служба статистики України*

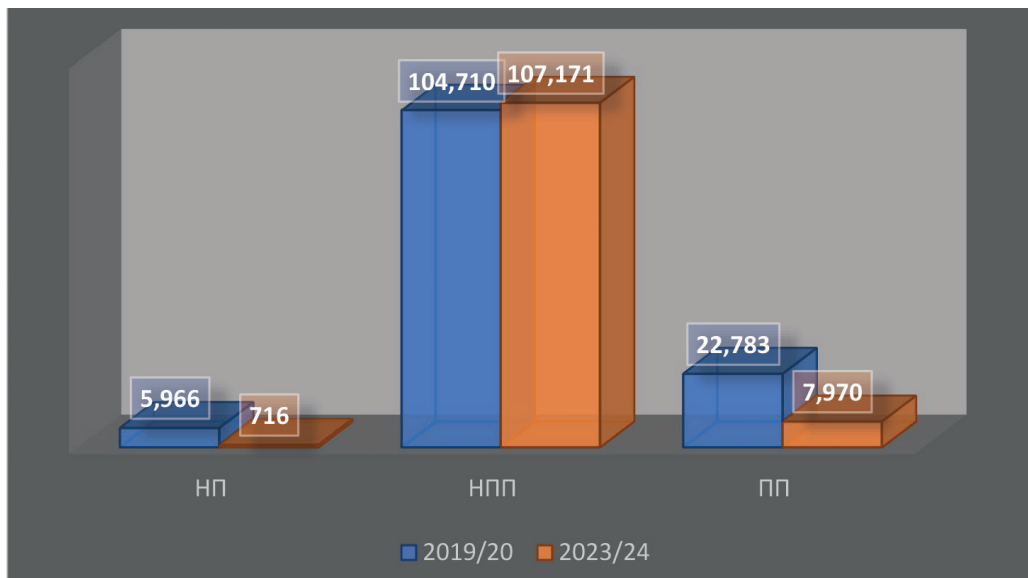

(a)

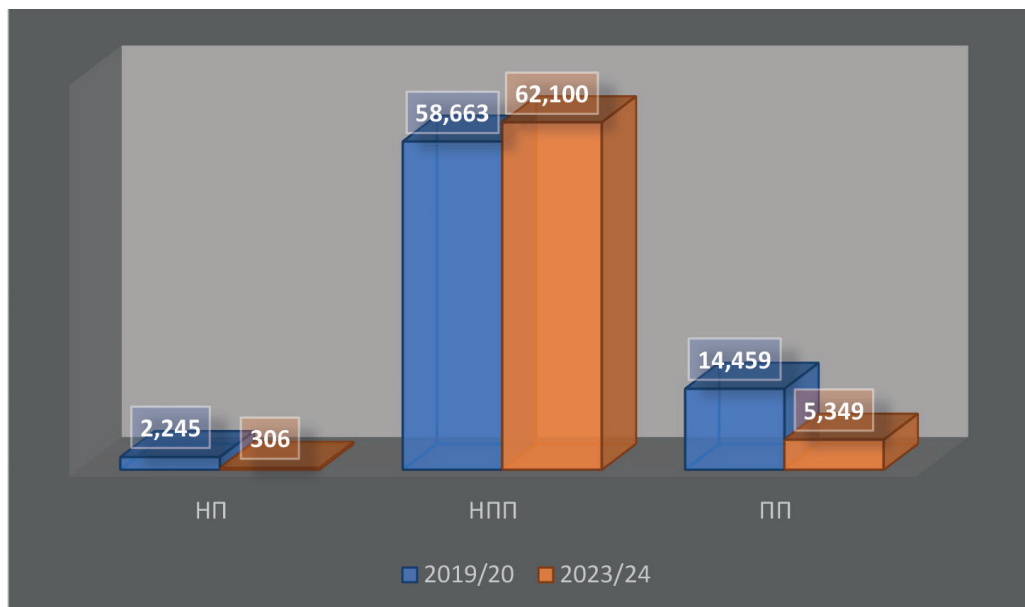

(б)

Рис. 7. Викладацький склад ЗВО (НП – наукові працівники, НПП – науково-педагогічні працівники, ПП – педагогічні працівники) в 2019/20 та 2023/24 н. р. (а), з них жінок (б)

Проблема в освіті в Україні – віддзеркалення проблем всього суспільства, виснаженого тривалою війною, справжнім геноцидом українського народу. Безумовно, що першочерговими є вирішення проблем, пов'язаних з військовою агресією. Проте треба усвідомлювати, для кого сьогодні виборюється свобода та право жити у вільній заможній країні. Не для закордонних діаспор, які щиро переймаються нашими проблемами, а для тих, кому жити на цій землі, відбудовувати, створювати родини, виховувати дітей. І саме тут має прийти розуміння, що фундаментом здорового суспільства є якісна освіта!

Легких та простих рішень нагальних проблем освіти не існує, проте треба робити маленькі та великі кроки у їх вирішенні. На думку автора, наступні дії не вимагають великих фінансових витрат, проте їх впровадження може дати позитивний результат:

- Запропонувати здобувачам середньої освіти, що перебувають за кордоном можливість навчання за екстернатною формою навчання з наданням тьютерів в школах, де вони здобували освіту до вимушеного переселення, з виділенням окремого навантаження для педагогів, залучених у роботі з ними;

- Урахувати рівень освітніх втрат та психологічний стан абітурієнтів з прифронтових територій при проходженні НМТ. Залучити фахівців, в тому числі психологів, які б могли доопрацювати процедуру тестування;
- Запровадити експеримент із прийому абітурієнтів на навчання зі спеціальностей з державною підтримкою без конкурсного відбору на підставі НМТ виключно в рік здобуття повної середньої освіти;
- Унеможливити здобуття вищої освіти за кошти державного бюджету здобувачам, що одночасно здобувають вищу освіту за кордоном;
- Розробити державну програму підтримки молодих педагогічних та науково-педагогічних працівників, яка б охопила і матеріальне, і соціальне забезпечення, створювала систему бонусних заохочень за професійне зростання замість системи бюрократичних покарань за невідповідність критеріям, кількість яких зростає обернено пропорційно рівню оплати праці;
- Змістити фокус із студентоцентричної системи освіти, визнати право педагогів, викладачів на особистий час, особистий простір; подбати про психічне здоров'я тих, хто має власним прикладом створювати умови для виховання емоційно врівноважених, позитивно налаштованих громадян;
- Змінити систему оцінки здобутків навчально-педагогічних працівників. Неприпустимим є факт знецінення наукових, навчально-методичних, громадських досліджень, розробок, впроваджень протягом ВСЬОГО професійного стажу роботи;
- Для досвідчених наукових, педагогічних, науково-педагогічних працівників запровадити систему безстрокових контрактів задля збереження якісного кадрового потенціалу.

**КРУЛЬ Петро Франкович,**

доктор мистецтвознавства, професор,

академік НАН ВО України,

завідувач кафедри виконавського мистецтва,

Прикарпатський національний університет

імені Василя Стефаника

ORCID ID: 0000-0003-3228-8232

Україна

## НАЦІОНАЛЬНА СВОЄРІДНІСТЬ УКРАЇНСЬКОГО МУЗИЧНО-ІНСТРУМЕНТАЛЬНОГО МИСТЕЦТВА

Архаїчність музичного мислення проявляється не в простоті чи примітивності награвань мелодій, а в тому, що певні елементи музичної спільності вже названі у фольклорі різних народів. Такі елементи могли використовуватись як знаки звукового мовлення, як музичні артефакти або ж існувати самостійно. Йдеться про типові прояви артефактів, що не залежало від диференційних рис національного фольклору.

Крім того, цілком може припустити, що в усіх народів діяв єдиний музикотворчий процес, який характеризувався б переходом від простих явищ до більш складних. Музичне мислення /спочатку загальнолюдське, потім – національне/ набувало різних форм в залежності від функції музичних творів або жанру в цілому. Явище, яке в одному жанрі можна вважати пізнішим, через те й складнішим, в іншому, навпаки, виявлялось простим й архаїчним, це такі явища були й зовсім відсутні. Тому далеке минуле музики можна побачити тільки крізь призму відмінностей існуючих інструментальних жанрів.

Архаїчними можна вважати музикальні елементи, безсумнівно, біологічного походження, які завжди були властиві людині, наприклад, інтонації болю, страху, екстатичної збудженості, викрику, зову і т.д.

Для того щоб визначити, як проходив перехід від звукового мовлення до музичного мислення, необхідно виявити ті рушійні сили, що сприяли розвиткові музики в цілому.

Археологічні пам'ятники дають нам інструменти, винайдені людиною на різних етапах її розумового розвитку. Спостерігаючи за змінами їхньої форми й способів виготовлення, ми створюємо певне уявлення і про духовну культуру таких виробників, про спосіб виробництва матеріальних

цінностей, який зумовлює духовну культуру, виробництво ідей і уявлень, що безпосередньо пов'язане з матеріальною діяльністю людини.

Враховуючи вже сказане, можна уявити, що спосіб творення музичних артефактів якоюсь мірою подібний і до творення інших винаходів. Йдеться не тільки про технологію цього процесу, але й про спосіб мислення творців. Досвід передавався у спадок, музичні артефакти ставали надбанням колективу, впливали на вдосконалення музикотворчого процесу.

Були «спроби й помилки», широко відомі під такою назвою, як імпровізація. Музична імпровізація – це природна потреба не тільки музиканта, але й кожного хто відтворює музичні звуки. Вона простежується в дітей, бо для імпровізації не потрібні ні музичні здібності, ні знання музики. Людина імпровізує мелодію, коли їй сумно чи весело, коли вона наодинці або виконує нескладну фізичну працю. Імпровізація може виражати пасивний і активний душевний стан людини, хоча сам нерідко цей процес не усвідомлюється нею.

Зовсім іншого значення набула «імпровізація» у музикантів, які іменують нею пошуки оптимального розв'язання поставленої мети: знайти той артефакт, який зумовлений функцією жанру, душевним станом, зокрема, естетичним задоволенням людини. Це процес «спроб-помилки-відкриттів», якій містить у собі елемент запам'ятовування. Те, що знайдено і що доречно – це слід повторити й запам'ятати. Імпровізація й повтор для запам'ятовування – основні рушії музичного мистецтва. Без імпровізації і повторювань не було б еволюції звукомовлення, не склалися б основні передумови для формування музичного мислення.

Наступним суттєвим фактором розвитку музики завжди виступали особливо обдаровані індивіди, і трапляються і в сучасній польовій практиці. Такі особи, як правило, – одиниці, це люди незвичайного душевного складу, темпераментні, життєрадісні й одержимі, закохані в музику, яка для них стає ніби основним змістом життя. Такі народні «композитори», були завжди, виступали творцями прототипів і багатьох теперішніх народних мелодій, виявляючи свій таланти у тій чи іншій сфері матеріального чи художнього життєтворення. Витвори палеолітичного мистецтва в печерах на території побутування східних слов'ян засвідчують: уже в давні часи існували досить обдаровані художники, уже могли навіть існувати і певні «школи»<sup>1</sup>.

Еволюція світового мистецтва нового часу відбувалося у руслі великих стилів, або, як їх ще прийнято називати, стилів художніх напрямів, що

1 Бюхер К. Работа и ритм. М.: Музгиз. 1923. С. 32-35.



виникають за відповідних соціально-історичних умов. За спорідненість цих умов у різних етнічних утвореннях, які часом не мають безпосередніх контактів між собою, в мистецтві можуть виникнути аналогічні стильові напрямки. Музичний класицизм завжди був музичним класицизмом, романтизм – романтизмом.

Однак кожна національність вносить у загальний стиль епохи свою специфіку, зумовлену етнокультурною своєрідністю соціально-історичних факторів розвитку мистецтва. Романтизм розрізняють не тільки за його естетичною спрямованістю, а й за національним забарвленням. Так складається національна своєрідність спільного, так званого історичного стилю, художні закономірності якого носять водночас універсальний та національний характер.

Причетність української музичної культури до загального художнього процесу пояснюється двома положеннями, що мають методологічне значення.

Це, по-перше, принцип неперервності історії українського народу, відповідно до якого розглядати становлення і розвиток українського життя в його історичній перспективі слід «...у своїх зв'язках з попередніми стадіями, бо органічна зв'язаність і тяглість народного життя не переривається вповні ні при яких змінах і перелогах, поки живе древній рід»<sup>2</sup>. По-друге – неперервність української культурної традиції.

Суть даної позиції полягає в тому, що національно-історичний хребет української культури єдиний, однак ендогенна природа його живиться також екзогенним (зовнішнім) досвідом.

Звідси – історія української музичної культури постає не як сукупність розрізнених фактів, імен та подій, а як цілісний соціокультурний процес<sup>3</sup>.

За інших історичних умов перший «музикант-віртуоз» міг своєю грою на кістяній флейті викликати загальний подив серед свої співплеменників. Звичайна кістка тварини раптом у руках музиканта ставала «чарівною», а її звуки зачаровували слухачів. Цілком закономірно, що виконавця почали називати «чарівником». Латинські дієслова «cantare» і «canere» означають не тільки співати, грати, видобувати звуки, але й займатися пророцтвом, заклинанням. Італійське «incanto» і «magio» – чаклунство. Використовуючи своє «професійне» становище, він, очевидно, інколи навіть ставав чарівником.

2 Пріцак О. Історіографія М.Грушевського. Київ-Кембрідж, 1991. С. 30-31.

3 Ляшенко І.Ф. Історико-стильові та етнофольклорні джерела формування української композиторської школи // Українська художня культура. К.: Либідь, 1996. С. 236.

Такий музикант-шаман міг бути творцем деяких прототипів обрядових пісень.

У багатьох європейських мовах ми натрапляємо на вирази типу «зачаровуюча» або «чарівна» гра і т.д. Очевидно і сам первісний музикант теж міг повірити у «надприродність» свого інструменту й таланту. Згодом, помітивши, що його музика привертає увагу слухачів, викликає у них захоплення й подив, музикант не міг не сповнюватися певним шануванням і до себе самого.

Ця гіпотеза підтверджується існуючою у шаманів індійських племен традицією навчати музики спеціально підібраних осіб<sup>4</sup>.

Для того, щоб мати уяву про музику давніх слов'ян (друге-перше століття до н.е.), спробуємо відновити в пам'яті тодішній стан музичного мистецтва. В історії це були періоди:

- а) розпаду відповідної суспільно-економічної формації;
- б) становлення перших держав Середземномор'я і Близького Сходу.

Магічна функція музики у доісторичну епоху знайшла своє відображення у деяких народних міфах. Індійський музикант Нанк, занурений по горло у ріку, був охоплений вогнем і згорів лише тому, що за наказом короля Акбера виконував священну рагу в невідповідний час. Орфей своєю музикою задаровував усе живе навколо себе, навіть богів підземного царства Аїда. Амніону, сину Зевса та Антіопи, коли він грав на флейті, підкорялося каміння, яке під час його гри само по собі укладалось у стіни.

Етнографічні джерела містять чимало описів магічної функції музики різних племен і народів, які перебували у той час на досить низькому рівні розвитку. Жрець виконував низку певних ритуальних функцій, супроводжуючи їх грою на музичному інструменті, співом чи мелодійним речитативом.

Цей екскурс у галузь походження музики дозволяє зробити такий висновок:

- по-перше, на відповідній стадії розвитку доісторичної епохи існувала лише музика для колективу (обрядова, трудова), що виконувала магічну та організаційно-утилітарну функції.
- по-друге, у ранніх рабовласницьких державах відбувається диференціація музики, яка набуває класового характеру.

Обрядові пісні виконувались у синкретичному зв'язку з танцями, інструментальною музикою та грою. Сольний спів (імпровізаційний речитатив) був виключно притаманним жрецьким (шаманам) як засіб магії.

4 Богословский Вѣстникъ. СПб., 1897. № 2-4: 1898. № 1,5,9,11.

Виникають два антагоністичні види музичного мистецтва: правлячих класів – «аполлонійська музика» і простого люду – «діонісійська музика». Така диференціація музичної культури і музичних видів існувала в історичному минулому. У цьому можна пересвідчитись, якщо розглядати у даному ракурсі тлумачення древньогрецьких міфів та легенд про музичне мистецтво. При їх порівнянні очевидні два різні за своїми етичними та естетичними поглядами богів – покровителів музики: Аполлона та Діоніса. Перший є символом «серйозної», благородної музики; другий представляє музику «легку», чуттєву, життєрадісну, таку, яку б сьогодні назвали естрадно-джазовою або народно-оргієстичною.

Україна в наш час, мабуть, чи не найбагатша в світі країна щодо різноманітності музичного інструментарію. Кобза, бандура, цимбали, торбан, басоля, коза, козобас, фрілка, сопілка, сурма, трембіта, бубон, бухало, інші духові, струнні, передні та ударні інструменти з давнини тісно пов'язувались в Україні з музичним побутом українського народу, відображали його життя і культуру протягом віків, історично нерозривні з життям, що хоча й мають певні аналоги в інструментарії інших народів світу. Все ж ні в кого не виникає сумніву стосовно їх української генези й оригінального розвитку, бо сам народ виготовляє ці інструменти, їх щиро любить, виражає ними найглибші, найпотаємніші почуття і думки.

До найдавніших інструментів відносяться різні предмети, на яких можна було відтворити музичний звук: роги й порожністі кістки тварин, раковини молюсків, тріски з очерету, інших рослин, з яких легко видаляється серцевина. Найпершим духовим народним інструментом, умовно кажучи, слугував листок або травинка. Про це йдеться у цікавій легенді естів: мовляв, Бог посперечався зі старим злим духом (*der alte Bose*) – хто першим створить музичний духовий інструмент. Бог зараз же зірвав листок з дерева і став награвати веселу мелодію. Диявол тим часом почав робити дуду /козу/, витративши на це кілька днів. Почали грати, кожен на своєму інструменті – і Бог переміг Диявола: інструмент Бога і звучав краще, і на його виготовлення було затрачено менше зусиль і часу. Для прикладу, духові інструменти на перших порах відігравали у житті людини прикладну функцію, найчастіше слугували засобом передачі на досить велику відстань сигналів мисливцям, пастухам, військовим. До недавнього часу подібними засобами сигналізації користувалися на залізничному транспорті. Поступово інструменти удосконалювалися і першим кроком у цьому напрямку була

зміна висоти звуку. Унікальна пам'ятка культури – кістяна сопілка епохи палеоліту мала довжину 21 см., внутрішній діаметр – 12 мм та чотири вертикальні отвори, які, безперечно, зроблені для зміни висоти звуку. Сопілки такої конструкції збереглися у багатьох народів світу, аж до наших днів.

Багатогранна еволюція музичного інструментарію у сфері народної творчості, певна річ, не могла не сприяти формуванню також і сольо-виконавського стилю. Спираючись на народнопісенну творчість, системою художніх засобів визначились і певні виконавські способи, формувався окремий генофонд української виконавської школи з її емоційним обширом і багатогранністю. Вже у XVIII столітті окреслились основні тенденції українського музично-виконавського мистецтва, закладено фундамент його генези в наступних століттях.

Роль інструментів у історії української музичної культури досить вагома і суттєва. Композитор, виконавець-педагог та інструментальний майстер упродовж століть визначали мистецтво гри, стимулюючи його еволюційний розвиток. У сольних, камерних, оркестрових творах композитори з плином часу ставили перед виконавцями все більш складні художні завдання. Філігранно відточуючи майстерність володіння інструментом, музиканти знаходили нові способи гри, звертались до більш прогресивних конструкцій інструментів, над удосконаленням яких постійно працювала допитлива думка інструментальних майстрів.

Тільки на соціальному фоні можна збагнути історичні основи музично-інструментальної культури українського народу, логіку розвитку в ній інструментально-виражальних засобів. Генезис музичного інструментарію історично змінювався. Так за часів романтизму у мистецтві зростає вокальність інструменталізму, змінився тембр музично-образних творів «тембральна інтонаційність»; тонке одухотворення інструментальних реєстрів у їхній багатогранності звукових можливостей. Кристалізуючись у музиці композиторів-романтиків, обов'язково надихало на трансформації у галузі інструментального строю до створення конструкцій, які б відповідали постійним запитам творчості. Але це вже тема окремого дослідження у якому європейську інструментальну реформу XIX століття належить трактувати як явище історичне, глибинно закономірне, підготоване довготривалим процесом розвитку музичної культури. Адже перевтілення флейтово-язичкових і мундштучних інструментів не тільки хронологічний збіг зі зміною музично-стильових періодів, – з переходом від класицизму до романтизму,

а й в усіх своїх деталях – відповідь художньо-естетичним запитам творчості, дослідивши, таким чином, можливості його подальшого процесу.

Періодом перших паростків національного стилю у професійній музиці для багатьох європейських народів було, як відомо, Відродження. Власне рубіж XVI – XVII століть слід вважати початком нового, гуманістичного періоду української культури, своєрідного українського Відродження, з яким пов'язане складання естетичного фундаменту і національної музичної культури. Його зміцнення в XVII – XVIII століттях сприяли також й інші соціальні та ідейно-художні фактори.

Паростки національної своєрідності професійної музики природно й органічно вирощувалися на ґрунті естетичних запитів людей так званого третього стану, різночинно-міського музичного побуту, нових форм міщансько-світського і дворянсько-салонного музикування, причому останні обслуговувалися насамперед цеховими музикантами – представниками перших виробничо-професійних об'єднань, особливо поширених в Україні у XVII – XVIII століттях.

Своєрідні оркестри й ансамблі, хорові капели та музично-театральні трупи при поміщицьких маєтках з їх новим, переважно лірико-побутовим репертуаром і галантною манерою виконання – типові явища національної музичної культури міст, що зароджувалися, хоч їх фундаторами і учасниками часто були музиканти – вихідці з кріпацького середовища.

Найбільш своєрідним проявом кріпацьких оркестрів виявилася рогова музика. Ще наприкінці XVII століття можна було спостерігати особливе ставлення до неї з боку вельмож. З «Дневника» камер-юнкера Берхгольца можна дізнатись, що на святкування другого десятиріччя заснування Петербурга в місті звучали серенади; валторністами хизувалися деякі вельможі під час ансамблей і прогулянок по Неві. За часів царювання Анни Іоанівни, Єлизавета Петрівна часто прогулювалась по Фонтанці під супровід рогової музики<sup>5</sup>. Тому не варто припускати думки, згідно з якою ідея створення рогової музики належить Йогану Марешу, бо вже тоді вона існувала в Росії, задовго до його приїзду<sup>6</sup>. Мареш удосконалив ці інструменти, сприяв становленню рогового оркестру в Україні.

Рогова музика була поширена в Україні недовго, лише в останній період кріпацтва. То ж великого впливу на розвиток української музичної куль-

5 Якоб Штелин. Музыка и балет въ России XVIII века. СПб., 1903. С. 76

6 Краткий исторический очеркъ музыки въ России / Сост. Барон К.Штальберг. СПб., 1896. С.103.

тури не мала. Тільки в 70–90 роки XVIII століття вона була досить популярною в колах не тільки дуже багатих, але й середніх поміщиків.

Одночасно можна констатувати велике поширення у той час італійської опери в Україні. Італійська музика надовго стає улюбленою музикою дворянства. Особливого поширення набувають уривки з різних італійських опер, які входять до повсякдення поміщиків. У побуті українських поміщиків така музика змішувалася з народною піснею, що засвідчено репертуаром цього рогового оркестру.

В історії розвитку української музичної культури рогова музика, безперечно, не відіграла провідної ролі, бо в Україні виникла стихійно і за умов поміщицького побуту.

Але кожна національність вносить у загальний стиль епохи свою специфіку, зумовлену етнокультурною своєрідністю соціально-історичних факторів розвитку мистецтва. Наприклад романтизм відрізняють не тільки за його естетичною спрямованістю, а й за національним забарвленням. Так складається національна своєрідність спільного, так званого історичного стилю, художні закономірності якого носять водночас універсальний та національний характер.

Причетність української музичної культури до загального художнього процесу пояснюється двома положеннями, що мають методологічне значення. Це, по-перше, принцип неперервності історії українського народу, відповідно до якого розглядати становлення і розвиток українського життя в його історичній перспективі слід «... в своїх зв'язках попередніми стадіями, бо органічна зв'язаність і тяглість народного життя не переривається вповні ні при яких зміні і перелогах, поки живе давній нарід»<sup>7</sup>.

По-друге, неперервність української культурної традиції. Суть даної позиції полягає в тому, що національно-історичний хребет української культури один, але ендогенна природа його живиться також екзогенним (зовнішнім) досвідом. Звідси – історія української музичної культури постає не як набір розрізнених фактів, імен та подій, а як цілісний соціокультурний процес.

7 Пріцак О. Історіософія М. Грушевського. Київ-Кембрідж, 1991. С. 30-31

**СКАРЖИНЕЦЬ Андрій Вікторович,**  
ад'юнкта кафедри інформаційної боротьби,  
Національний університет оборони України, м. Київ,  
ORCID ID: 0009-0007-7350-5586  
Україна

## **МАТЕМАТИЧНЕ МОДЕЛЮВАННЯ ВРАЗЛИВОСТІ ЦІЛЬОВОЇ АУДИТОРІЇ В ІНФОРМАЦІЙНО-ПСИХОЛОГІЧНИХ ОПЕРАЦІЯХ**

Сучасний світ перебуває у стані безпрецедентних інформаційних викликів, де інформаційно-психологічні операції стали невід'ємною складовою гібридних загроз, спрямованих на дестабілізацію держав. Зростання ролі таких операцій у гібридних війнах вимагає від державних органів нових підходів до забезпечення національної безпеки. Розвиток цифрових технологій і соціальних мереж створив складне та динамічне інформаційне середовище, де традиційні методи аналізу стають менш ефективними. Це ускладнює виявлення та нейтралізацію негативних інформаційних впливів, що можуть мати довготривалі негативні наслідки для стабільності держави та суспільної довіри до органів влади.

У цьому контексті виникає нагальна потреба в науково обґрунтованих методах аналізу вразливостей цільових аудиторій. Математичне моделювання надає інструменти для кількісної оцінки та прогнозування поведінки аудиторії, що є критично важливим для ефективного державного управління та прийняття рішень. Використання таких моделей дозволяє оптимізувати ресурси, визначити пріоритети та розробити більш ефективні комунікаційні стратегії, спрямовані на протидію дезінформації.

Вразливості цільової аудиторії – це сукупність слабких місць або специфічних характеристик цільової аудиторії, які підвищують її сприйнятливість до психологічного впливу<sup>1</sup>.

Ці вразливості відображають різні аспекти, що можуть бути використані для ефективного впливу на аудиторію з метою зміни її поведінки, ставлення або переконань. Вони включають:

<sup>1</sup> Allied Joint Publication-3.10.1. Allied Joint Doctrine for Psychological Operations // NATO Standardization Office. URL: [https://assets.publishing.service.gov.uk/media/5a80ce48e5274a2e87dbbecb/20150223-AJP\\_3\\_10\\_1\\_PSYOPS\\_with\\_UK\\_Green\\_pages.pdf](https://assets.publishing.service.gov.uk/media/5a80ce48e5274a2e87dbbecb/20150223-AJP_3_10_1_PSYOPS_with_UK_Green_pages.pdf) (30.10.24).



- Мотиваційні вразливості: незадоволені потреби та бажання аудиторії згідно з ієрархією потреб А. Маслоу, які стимулюють її до дії.
- Демографічні вразливості: характеристики, такі як вік, стать, рівень освіти, етнічна приналежність, політичні погляди, що впливають на сприйняття та реакцію аудиторії.
- Вразливості через символи: значущість певних символів, образів або культурних елементів для аудиторії, які можуть викликати емоційний відгук.
- Інформаційні вразливості: рівень медіаграмотності та здатність аудиторії критично оцінювати інформацію, що визначає її сприйнятливність до дезінформації.
- Економічні вразливості: фінансова нестабільність, бідність, безробіття, що можуть підвищувати чутливість аудиторії до повідомлень про економічні питання.
- Соціальні вразливості: соціальна ізоляція, маргіналізація, відчуття несправедливості або дискримінації, що роблять аудиторію більш сприйнятною до впливу, який обіцяють соціальну підтримку або зміни в її становищі.

Розуміння та аналіз вразливостей цільової аудиторії (далі ВЦА) є критично важливим у плануванні та проведенні інформаційно-психологічних операцій. Вони дозволяють адаптувати повідомлення та стратегії комунікації таким чином, щоб вони максимально резонували з аудиторією, враховуючи її потреби, цінності та особливості сприйняття. Це сприяє підвищенню ефективності впливу та досягненню поставлених цілей.

Разом з тим, слід зауважити, що вітчизняні нормативно-правові документи, що регулюють планування та проведення інформаційно-психологічних операцій, наразі не містять чіткого опису та методологічних підходів до визначення вразливостей цільової аудиторії. Це призводить до методологічного вакууму в сфері аналізу та оцінки цільової аудиторії (далі ЦА), що може негативно впливати на ефективність стратегій інформаційно-психологічного впливу. Відсутність систематизованого підходу до оцінки ВЦА в офіційних документах підкреслює необхідність розробки та впровадження науково обґрунтованих методик, які б забезпечили більш точне планування та реалізацію інформаційно-психологічних операцій. Це, у свою чергу, сприятиме підвищенню ефективності державного управ-

ління в інформаційній сфері та зміцненню національної безпеки в умовах сучасних інформаційних викликів.

Враховуючи зазначене вище, ми формуємо математичну модель для обчислення рівня «Вразливості цільової аудиторії» (ВЦА). Ця модель враховує різноманітні фактори, що впливають на вразливість ЦА до інформаційно-психологічних операцій, включаючи мотиваційні, демографічні, символічні та інші вразливості.

$$\text{ВЦА} = \left( \frac{\sum_{i=1}^n (M_i \times K_{Mi} + D_i \times K_{Di} + S_i \times K_{Si} + I_i + K_{Ii} + E_i \times K_{Ei} + C_i \times K_{Ci})}{B} \right) \times N \quad (1)$$

Де:

1. Мотиваційні вразливості ( $M_i$ ) – у формулі визначення рівня ВЦА відображає ступінь незадоволеності потреб цільової аудиторії згідно з ієрархією потреб А. Маслоу. Цей показник характеризує, наскільки сильно незадоволені базові, соціальні або вищі потреби аудиторії впливають на її сприйнятливості до інформаційно-психологічного впливу. Мотиваційні вразливості є критично важливими, оскільки вони визначають внутрішні спонукання та мотиви аудиторії, які можуть бути використані для зміни її поведінки або ставлення.

Незадоволені потреби можуть включати фізіологічні потреби (їжа, вода, сон), потреби в безпеці (стабільність, захист від загроз), соціальні потреби (почуття приналежності, любов, дружба), потреби в повазі (визнання, статус, самоповага) та потреби в самореалізації (розвиток особистісного потенціалу, творчість, самовираження). Чим більше ці потреби залишаються незадоволеними, тим вищим є рівень мотиваційної вразливості цільової аудиторії. Це означає, що аудиторія стає більш сприйнятною до повідомлень, які обіцяють задоволення цих потреб або надають інформацію про шляхи їх досягнення.

Показник  $M_i$  вимірюється шляхом оцінки рівня незадоволеності кожної категорії потреб у цільовій аудиторії. Це може здійснюватися через соціологічні опитування, аналіз поведінки, моніторинг соціальних мереж та інших джерел інформації, які вказують на те, які потреби є найбільш актуальними та незадоволеними. Коефіцієнт ваги  $K_{Mi}$  застосовується для відображення відносної важливості конкретної мотиваційної вразливості для цільової аудиторії. Значення  $M_i$  та  $K_{Mi}$  можуть варіювати від 0 до 1, де 0 означає відсутність вразливості, а 1 – максимальний рівень вразливості.

Врахування мотиваційних вразливостей є важливим для прогнозування реакції аудиторії на інформаційний вплив. Повідомлення, які резонують з незадоволеними потребами аудиторії, мають більший шанс бути почутими, сприйнятими та викликати бажану поведінкову реакцію. Наприклад, якщо аудиторія шукає визнання та поваги, комунікаційна стратегія може включати надання платформ для самовираження або визнання досягнень аудиторії. Якщо потреби в самореалізації є актуальними, можна пропонувати можливості для навчання, розвитку навичок або участі в творчих проектах.

2. Демографічні вразливості ( $D_i$ ) – у формулі визначення рівня ВЦА відображають вплив демографічних характеристик аудиторії на її сприйнятливості до інформаційно-психологічного впливу. Цей показник враховує такі параметри, як вік, стать, рівень освіти, етнічна приналежність, соціально-економічний статус, релігійні переконання та політичні погляди. Демографічні вразливості визначають, наскільки певні групи населення є більш або менш сприйнятливими до конкретних повідомлень або видів впливу, що дозволяє ефективно сегментувати аудиторію та адаптувати комунікаційні стратегії відповідно до особливостей кожної групи.

Вік є одним із ключових демографічних факторів, оскільки різні вікові групи мають різні інтереси, цінності та медіапереваги. Молодь може бути більш відкритою до нових ідей та технологій, але водночас більш вразливою до впливу через недосвідченість або бажання самоствердитися. Старші люди можуть мати усталені погляди та бути менш сприйнятливими до змін, але можуть довіряти традиційним медіа та авторитетам.

Стать також впливає на сприйнятливості аудиторії, оскільки чоловіки та жінки можуть по-різному реагувати на ті самі повідомлення через відмінності в соціальних ролях, психологічних особливостях та життєвому досвіді. Наприклад, повідомлення, що апелюють до емоцій або сімейних цінностей, можуть мати більший вплив на жінок, тоді як чоловіки можуть бути більш сприйнятливими до повідомлень, пов'язаних з успіхом, статусом або фізичною силою.

Рівень освіти визначає здатність аудиторії критично оцінювати інформацію, розуміти складні концепції та бути обізнаною в певних темах. Аудиторія з вищою освітою може бути менш вразливою до простих маніпуляцій, але водночас може бути більш схильною до складних ідей або

ідеологічних впливів. Навпаки, аудиторія з нижчим рівнем освіти може бути більш сприйнятливою до простих та емоційних повідомлень.

Етнічна приналежність і культурний контекст відіграють важливу роль у визначенні цінностей, традицій та сприйняття інформації. Повідомлення, які враховують культурні особливості та мову зрозумілу для певної етнічної групи, можуть бути більш ефективними. Ігнорування або неправильне розуміння цих особливостей може призвести до непорозумінь або негативної реакції.

Релігійні переконання та політичні погляди формують світогляд аудиторії та впливають на її реакцію на певні теми або ідеї. Врахування цих факторів дозволяє уникнути конфліктів та розробити повідомлення, які резонують із цінностями аудиторії.

Показник  $D_i$  вимірюється шляхом аналізу демографічних даних про цільову аудиторію, що можуть бути отримані з офіційної статистики, соціологічних досліджень, опитувань та інших джерел. Коефіцієнт ваги  $K_{D_i}$  використовується для відображення відносної важливості конкретної демографічної вразливості для аудиторії. Значення  $D_i$  та  $K_{D_i}$  можуть варіювати від 0 до 1, де 0 означає відсутність вразливості, а 1 – максимальний рівень вразливості.

3. Вразливості через символи ( $S_i$ ) – у формулі визначення рівня ВЦА відображає ступінь впливу символів та символічних елементів на сприйняття та поведінку аудиторії. Цей показник характеризує, наскільки цільова аудиторія реагує на візуальні, аудіальні або аудіовізуальні символи, які мають культурне, історичне або емоційне значення для неї. Символи можуть викликати сильні емоції, асоціації та впливати на ідентичність аудиторії, що робить їх потужним інструментом в інформаційно-психологічних операціях.

Такі вразливості виникають тоді, коли певні символи мають особливе значення для цільової аудиторії і можуть бути використані для підсилення повідомлень або викликання бажаних емоційних реакцій. Це можуть бути національні символи, релігійні знаки, культурні артефакти, історичні постаті, герої або інші елементи, які є важливими для аудиторії. Використання таких символів у повідомленнях може підвищити їхню ефективність, оскільки вони резонують з цінностями, переконаннями та емоціями аудиторії.

Наприклад, використання національних прапорів, гімнів або героїчних образів може викликати почуття патріотизму та єдності. Релігійні символи

можуть апелювати до духовних переконань та моральних принципів аудиторії. Культурні символи, такі як відомі літературні твори, музика або мистецтво, можуть викликати почуття гордості за культурну спадщину або стимулювати творчість.

Показник  $S_i$  вимірюється шляхом оцінки значущості конкретних символів для цільової аудиторії та їхнього потенційного впливу на сприйняття повідомлень. Це може здійснюватися через культурний аналіз, соціологічні дослідження, моніторинг медіа та соціальних мереж, які вказують на те, які символи є важливими для аудиторії та як вона на них реагує. Коефіцієнт ваги  $K_{S_i}$  застосовується для відображення відносної важливості конкретної символічної вразливості для аудиторії. Значення  $S_i$  та  $K_{S_i}$  можуть варіювати від 0 до 1, де 0 означає відсутність вразливості до символів, а 1 – максимальний рівень вразливості.

4. Інформаційні вразливості ( $I_i$ ) – у формулі визначення рівня ВЦА відображає ступінь сприйнятливості аудиторії до інформаційного впливу через особливості її медіаграмотності, критичного мислення та інформаційної поведінки. Цей показник характеризує, наскільки цільова аудиторія є вразливою до дезінформації, маніпуляцій, фейкових новин та інших форм інформаційного впливу, які можуть впливати на її світогляд, рішення та поведінку.

Інформаційні вразливості виникають, коли аудиторія має низький рівень медіаграмотності або обмежені навички критичного аналізу отриманої інформації. Це може призводити до того, що аудиторія легко приймає неправдиві або маніпулятивні повідомлення без належної перевірки їхньої достовірності. Фактори, що сприяють інформаційним вразливостям, включають обмежений доступ до різноманітних та надійних джерел інформації, низький рівень освіти, відсутність навичок роботи з інформацією та схильність до підтвердження власних упереджень.

Показник  $I_i$  вимірюється шляхом оцінки рівня медіаграмотності цільової аудиторії, її здатності критично оцінювати інформацію та протистояти маніпуляціям. Це може здійснюватися через соціологічні опитування, тести на медіаграмотність, аналіз поведінки в соціальних мережах та дослідження інформаційних звичок аудиторії. Коефіцієнт ваги  $K_{I_i}$  застосовується для відображення відносної важливості конкретної інформаційної вразливості для цільової аудиторії. Значення  $I_i$  та  $K_{I_i}$  можуть варіювати від 0 до 1, де 0 означає відсутність вразливості, а 1 – максимальний рівень вразливості.

5. Економічні вразливості ( $E_i$ ) – у формулі визначення рівня ВЦА відображає ступінь впливу економічних факторів на сприйнятливість аудиторії до інформаційно-психологічного впливу. Цей показник характеризує, наскільки фінансова нестабільність, безробіття, бідність, економічна нерівність та інші економічні труднощі роблять цільову аудиторію більш вразливою до певних повідомлень або видів впливу. Економічні вразливості впливають на базові потреби аудиторії, такі як безпека та добробут, що може підвищувати її сприйнятливість до повідомлень, які обіцяють покращення економічної ситуації або пропонують рішення її економічних проблем.

Фінансова нестабільність може викликати почуття невпевненості, тривоги та стресу в цільовій аудиторії. Безробіття або загроза втрати роботи можуть посилювати ці почуття, змушуючи людей шукати будь-які можливості для покращення свого становища. Бідність та економічна нерівність можуть призводити до почуття несправедливості, відчуженості від суспільства та зниження соціальної мобільності. Усі ці фактори підвищують вразливість аудиторії до повідомлень, які апелюють до її економічних потреб та обіцяють швидке або легке вирішення проблем.

Показник  $E_i$  вимірюється шляхом аналізу економічного становища цільової аудиторії. Це може включати статистичні дані про рівень безробіття, середній дохід, рівень бідності, індекс економічної нерівності по коефіцієнту Джині<sup>2</sup>, інфляцію та інші економічні показники, які впливають на добробут аудиторії. Соціологічні опитування можуть також надавати інформацію про суб'єктивне сприйняття економічної ситуації аудиторією, її очікування та побоювання. Коефіцієнт ваги  $K_{E_i}$  застосовується для відображення відносної важливості конкретної економічної вразливості для цільової аудиторії. Значення  $E_i$  та  $K_{E_i}$  можуть варіювати від 0 до 1, де 0 означає відсутність економічної вразливості, а 1 – максимальний рівень вразливості.

6. Соціальні вразливості ( $C_i$ ) – у формулі визначення рівня ВЦА відображає ступінь впливу соціальних факторів на сприйнятливість аудиторії до інформаційно-психологічного впливу. Цей показник характеризує, наскільки соціальна ізоляція, маргіналізація, відчуття

2 Measuring inequality: what is the Gini coefficient? // Joe Hasell. URL: <https://ourworldindata.org/what-is-the-gini-coefficient> (01.10.24).

несправедливості, дискримінація або інші соціальні проблеми роблять цільову аудиторію більш вразливою до певних повідомлень чи впливів. Соціальні вразливості впливають на потреби аудиторії в приналежності, визнанні та підтримці, що може підвищувати її сприйнятливості до повідомлень, які обіцяють соціальну інтеграцію, справедливість або покращення соціального становища.

Соціальна ізоляція може виникати через різні причини, такі як відчуження від сім'ї чи спільноти, міграція, втрата соціальних зв'язків або статусу. Люди, які відчують себе ізольованими, можуть бути більш вразливими до впливу, що обіцяє їм приналежність до групи, спільноти чи руху, який надає підтримку та визнання. Маргіналізація стосується груп або індивідів, які перебувають на периферії суспільства та мають обмежений доступ до ресурсів, можливостей або участі в суспільному житті. Це може бути пов'язано з етнічною приналежністю, релігією, сексуальною орієнтацією, економічним становищем чи іншими факторами.

Відчуття несправедливості та дискримінації може призводити до негативних емоцій, таких як гнів, образа чи розчарування, що підвищує вразливість до радикальних ідей, протестних рухів або маніпулятивних впливів, які обіцяють змінити ситуацію або боротися з уявними ворогами. Соціальні вразливості також включають вплив соціального тиску, групового мислення, авторитетів чи лідерів думок, що може впливати на рішення та поведінку аудиторії.

Показник  $C_i$  вимірюється шляхом аналізу соціального становища цільової аудиторії. Це може включати соціологічні дослідження, опитування щодо рівня задоволеності життям, участі в суспільному житті, почуття приналежності, рівня дискримінації чи несправедливості, які відчуває аудиторія. Коефіцієнт ваги  $K_{Ci}$  застосовується для відображення відносної важливості конкретної соціальної вразливості для аудиторії. Значення  $C_i$  та  $K_{Ci}$  можуть варіювати від 0 до 1, де 0 означає відсутність соціальної вразливості, а 1 – максимальний рівень вразливості.

У знаменнику запропонованої математичної моделі зазначаються перешкоди (бар'єри) щодо сприйняття ЦА інформаційних матеріалів:

7. Бар'єри ( $B$ ) – у формулі визначення рівня ВЦА відображають наявність правових, культурних, соціальних та технічних перешкод, які можуть зменшувати ефективність впливу на цільову аудиторію або робити його неможливим. Цей показник характеризує ступінь



обмежень, що існують у процесі інформаційно-психологічного впливу, враховуючи правові норми, етичні стандарти, культурні особливості, соціальні табу та інші фактори, які можуть перешкоджати передачі або сприйняттю повідомлень. Значення показника зазвичай варіюється від 1 (відсутність бар'єрів) до 2 (високий рівень бар'єрів), де більші значення вказують на більші перешкоди.

Бар'єри можуть бути різного характеру та впливати на комунікацію на різних рівнях. Правові бар'єри включають закони та регуляції, які обмежують або забороняють певні види комунікацій, розповсюдження специфічного контенту або використання певних методів впливу. Наприклад, законодавство певної країни може забороняти поширення дезінформації, мови ворожнечі, розпалювання соціальної чи міжетнічної напруженості, порушення авторських прав або використання персональних даних без згоди. Недотримання правових норм може призвести до юридичної відповідальності, штрафів або навіть кримінального переслідування, що робить необхідним ретельне врахування цих аспектів при плануванні комунікаційних стратегій.

Культурні бар'єри виникають через різницю у культурних традиціях, цінностях, мові. Неправильне розуміння або ігнорування культурних особливостей цільової аудиторії може призвести до непорозумінь, образ або навіть конфліктів. Наприклад, використання символів або виразів, які є образливими або табуйованими в певній культурі, може знизити ефективність повідомлення або викликати негативну реакцію аудиторії. Врахування культурних бар'єрів є важливим для адаптації повідомлень та вибору відповідних комунікаційних стратегій, які поважають та враховують культурну специфіку аудиторії.

Соціальні бар'єри включають стереотипи, упередження, соціальні норми та очікування, які можуть перешкоджати сприйняттю повідомлень. Аудиторія може ігнорувати або відкидати повідомлення, які суперечать її переконанням, цінностям або соціальним нормам. Це може бути особливо актуально в питаннях політики, релігії, ідеології або інших чутливих темах. Розуміння соціальних бар'єрів дозволяє адаптувати повідомлення таким чином, щоб вони були більш прийнятними та релевантними для аудиторії, зменшуючи ризик негативної реакції або відторгнення.

Технічні бар'єри стосуються обмежень у доступі до каналів комунікації або технологій. Наприклад, відсутність інтернет-з'єднання, низька якість зв'язку, відсутність необхідних пристроїв або навичок користування технологіями можуть ускладнювати передачу або сприйняття повідомлень. Врахування технічних бар'єрів допомагає вибрати найбільш ефективні канали комунікації, які є доступними для цільової аудиторії, та адаптувати формат і зміст повідомлень відповідно до технічних можливостей аудиторії.

У формулі ВЦА показник «Бар'єри» ( $B$ ) розташований у знаменнику, що означає, що він зменшує загальний рівень вразливості цільової аудиторії. Чим більші бар'єри, тим менше значення ВЦА, оскільки перешкоди ускладнюють або обмежують можливість ефективного впливу на аудиторію. Це відображає реальність, у якій навіть при високих рівнях інших вразливостей, бар'єри можуть суттєво знижувати ефективність інформаційно-психологічних операцій.

8. Нормуючий коефіцієнт ( $N$ ) – у формулі визначення рівня ВЦА служить для масштабування та нормалізації отриманого значення ВЦА до зручного та інтерпретованого діапазону. Цей коефіцієнт дозволяє привести результати розрахунків до стандартизованої шкали, що полегшує їх порівняння, аналіз та використання в практичних цілях. Значення обирається таким чином, щоб кінцеве значення ВЦА було виражене у відповідних одиницях або в межах певного діапазону, наприклад, від 0 до 1 або від 0 до 100%.

У математичних моделях, особливо тих, що включають суму та добуток різних параметрів з різними одиницями виміру або масштабами, нормалізація є необхідною для забезпечення коректності та порівнянності результатів. Нормуючий коефіцієнт виконує функцію цього масштабування, дозволяючи адаптувати модель до конкретних умов або вимог аналізу.

Наприклад, якщо сума всіх максимально можливих значень вразливостей (параметрів  $M_p$ ,  $D_p$ ,  $S_p$ ,  $I_p$ ,  $E_p$ ,  $C_p$ , з урахуванням їх коефіцієнтів ваги  $K$ ) при відсутності бар'єрів ( $B = 1$ ) дорівнює певному числу,  $N$  може бути обраний таким, щоб при максимальній вразливості ВЦА дорівнювала 1 або 100%. Це полегшує інтерпретацію результатів, дозволяючи визначити рівень вразливості як частку від максимально можливого.

Нормуючий коефіцієнт  $N$  також може використовуватися для приведення значень ВЦА до шкали, яка відповідає певним критеріям оцінки

або прийняття рішень. Наприклад, якщо в організації прийнято оцінювати ризики або вразливості за шкалою від 1 до 5,  $N$  може бути обраний таким чином, щоб значення ВЦА відповідали цій шкалі. Це спрощує інтеграцію результатів моделі в існуючі процеси планування, аналізу та прийняття рішень.

У деяких випадках  $N$  може дорівнювати 1, якщо результати формули вже знаходяться в бажаному діапазоні. Однак, якщо без нормалізації значення ВЦА виходять за межі зручного діапазону або є складними для інтерпретації, застосування нормуючого коефіцієнта стає необхідним.

9. Коефіцієнт ваги ( $K$ ) – у формулі визначення рівня ВЦА служить для відображення відносної важливості або впливовості кожного окремого виду вразливості на загальний рівень вразливості аудиторії. Коефіцієнти ваги застосовуються до кожного з компонентів формули ВЦА – мотиваційних ( $M_i$ ), демографічних ( $D_i$ ), символів ( $S_i$ ), інформаційних ( $I_i$ ), економічних ( $E_i$ ) та соціальних ( $C_i$ ) вразливостей – з метою налаштування моделі відповідно до специфічних умов, характеристик аудиторії та пріоритетів аналізу.

Коефіцієнти ваги  $K_{X_i}$  (де  $X$  може бути  $M$ ,  $D$ ,  $S$ ,  $I$ ,  $E$  або  $C$ ) дозволяють запропонованій моделі враховувати, що не всі види вразливостей мають однаковий вплив на цільову аудиторію. Деякі вразливості можуть бути більш значущими в певному контексті або для певної аудиторії, ніж інші. Наприклад, для молодшої аудиторії інформаційні вразливості можуть мати більший вплив через високу активність у соціальних мережах, тоді як для аудиторії з низьким рівнем доходів економічні вразливості можуть бути домінуючими.

Значення коефіцієнта ваги  $K_{X_i}$  зазвичай варіюється від 0 до 1, де:

- 0 означає, що відповідний вид вразливості не впливає на загальний рівень вразливості аудиторії. Це може бути у випадку, коли певний фактор є неактуальним або відсутнім для конкретної аудиторії.
- 1 означає максимальний вплив відповідної вразливості на загальний рівень вразливості аудиторії.

Вибір значення коефіцієнта ваги для кожного виду вразливості здійснюється на основі аналізу, досліджень, експертних оцінок та даних про цільову аудиторію. При визначенні коефіцієнтів ваги слід враховувати такі фактори:

1. Актуальність вразливості для аудиторії: чи є конкретна вразливість суттєвою для цільової аудиторії? Наприклад, якщо економічна

ситуація стабільна, коефіцієнт ваги для економічних вразливостей може бути знижений.

2. Контекст та середовище: в яких умовах перебуває аудиторія? Політична нестабільність, соціальні конфлікти або технологічний розвиток можуть впливати на значущість певних вразливостей.
3. Цілі інформаційно-психологічної операції: які конкретні цілі переслідуються? Якщо метою є вплив на певні мотиваційні аспекти, коефіцієнт ваги для мотиваційних вразливостей може бути підвищений.
4. Досвід та емпіричні дані: результати попередніх операцій, досліджень та аналізу можуть вказувати на те, які вразливості мають більший вплив на аудиторію.

Коефіцієнти ваги забезпечують гнучкість моделі та дозволяють адаптувати її до різних аудиторій та ситуацій. Вони роблять модель більш точною та релевантною, оскільки враховують специфіку впливу різних вразливостей. У формулі ВЦА коефіцієнти ваги множаться на відповідні показники вразливостей, тим самим збільшуючи або зменшуючи їхній внесок у загальний рівень вразливості. Наприклад, якщо коефіцієнт ваги для інформаційної вразливості  $K_{it}=0.8$ , це означає, що інформаційна вразливість має високий вплив на аудиторію і її значення повинно бути враховане з більшою вагою.

Правильний вибір коефіцієнтів ваги є критично важливим для точності та ефективності моделі. Неправильне встановлення ваг може призвести до перекосів у результатах та неправильних висновків. Тому процес визначення коефіцієнтів ваги повинен бути обґрунтованим та базуватися на достовірних даних та експертних оцінках.

Отже, запропонована математична модель для визначення рівня «Вразливості цільової аудиторії» (ВЦА) гнучкою та адаптивною, дозволяючи враховувати специфіку конкретної аудиторії та ситуації. Вона включає мотиваційні, демографічні, вразливості через символи, інформаційні, економічні та соціальні вразливості, а також враховує сукупність бар'єрів. Використання цієї моделі допоможе кількісно оцінити рівень вразливості ЦА, що є важливим для розробки ефективних стратегій впливу. Побудова даної моделі базується на необхідності комплексного підходу, гнучкості та практичній застосовності в реальних умовах планування та проведення інформаційно-психологічних операцій.

Узагальнюючи вищесказане, можемо зробити висновок, що дослідження вразливості цільової аудиторії в контексті інформаційно-психологічних операцій надзвичайно актуальне та важливе для забезпечення національної безпеки. Під час дослідження було розроблено комплексну математичну модель, яка дозволяє кількісно оцінити рівень вразливості цільової аудиторії, враховуючи різні фактори впливу. Модель інтегрує мотиваційні, демографічні, вразливості через символи, інформаційні, економічні та соціальні вразливості, кожна з яких відображає специфічні аспекти сприйнятливості аудиторії до інформаційно-психологічного впливу. Використання коефіцієнтів ваги забезпечує гнучкість моделі та її адаптацію до конкретних умов та характеристик аудиторії, а врахування бар'єрів та нормуючого коефіцієнта підвищує точність та практичну цінність результатів.

Розроблена модель базується на науково обґрунтованих теоріях з психології, соціології, комунікацій та математики, що забезпечує її надійність та валідність. Вона враховує складність та багатогранність людської поведінки, дозволяючи державним органам та фахівцям у сфері національної безпеки ефективніше планувати та реалізовувати інформаційно-психологічні операції. Математичне моделювання вразливостей цільової аудиторії сприяє обґрунтованому прийняттю рішень, оптимізації ресурсів та підвищенню ефективності комунікаційних стратегій, що є критично важливим у контексті сучасних викликів та загроз.

Загалом, дослідження підтверджує важливість використання наукових методів для аналізу та впливу на цільову аудиторію в інформаційному просторі. Математична модель вразливостей ЦА є потужним інструментом, який дозволяє не лише підвищити ефективність інформаційно-психологічних операцій, але й забезпечити відповідальність у підходах до комунікації. Це сприяє зміцненню національної безпеки, соціальної стабільності та довіри між державою та суспільством, що є фундаментальними умовами для розвитку та процвітання країни в сучасному світі.

**ТУР Оксана Миколаївна,**  
доктор педагогічних наук, професор,  
Національний університет  
«Полтавська політехніка імені Юрія Кондратюка»  
ORCID ID: 0000-0002-2754-9963

**КЛЕВАКА Леся Петрівна,**  
кандидат педагогічних наук, доцент,  
Національний університет  
«Полтавська політехніка імені Юрія Кондратюка»  
ORCID ID: 0000-0001-6924-8221

## **КОМУНІКАТИВНА ПІДГОТОВКА МАЙБУТНІХ ПЕДАГОГІВ ДОШКІЛЛЯ В АКАДЕМІЧНОМУ СЕРЕДОВИЩІ**

В умовах реформування вищої освіти й переходу на багаторівневу підготовку професійних кадрів особливе значення набуває якісне формування у студентів комунікативних умінь, високий рівень яких необхідний не тільки для успішного навчання в сучасній вищій школі, але й для формування особистості творчої, соціально орієнтованої, мобільної, такої, що почуває себе впевнено в різних ситуаціях ділового й побутового спілкування, у тому числі й на міжкультурному рівні, вміє і може працювати в команді, підготовлена до професійної самопрезентації. Розвиток комунікативної компетентності сприяє не лише ефективному навчанню, а й формуванню лідерських якостей, здатності до конструктивної критики та прийняття рішень в умовах невизначеності. У сучасному інформаційному суспільстві, де комунікація є основним інструментом взаємодії, вміння ефективно спілкуватися є запорукою професійного успіху та особистісного зростання<sup>1</sup>. Крім того, розвинені комунікативні навички дозволяють студентам будувати міцні професійні мережі, які стануть у пригоді в подальшому кар'єрному зростанні.

Сучасні дослідження підтверджують<sup>2</sup>, що у багатьох студентів, зокрема тих, хто готується до роботи з дошкільнятами, спостерігається недостатній рівень розвитку комунікативних умінь. Це проявляється в нездатності ефективно проводити ділові зустрічі, бесіди, а також у відсутності нави-

1 Ісаєва О., Шайнер Г. Гуманітарний розвиток студентів як складова системи вищої освіти // Молодь і ринок. 2021. № 10 (196). С. 58–62.

2 Удалова О. Формування комунікативних умінь студентів у процесі професійної підготовки // Нові технології навчання: збірник наукових праць. ДНУ «Інститут модернізації змісту освіти». Київ, 2020. Вип. 94. 338 с. С. 326–331.

чок активного слухання. Майбутні вихователі часто відчують труднощі у моделюванні власної позиції та розумінні почуттів інших людей. Це призводить до труднощів у встановленні міжособистісних контактів як з колегами, так і з батьками вихованців. Крім того, недостатня розвиненість комунікативних умінь може негативно впливати на здатність будувати ефективну взаємодію з дошкільнятами, що є ключовим аспектом роботи в дошкільньому закладі. Адже саме через ефективну комунікацію вихователь може створити атмосферу довіри, розуміння та підтримки, необхідну для всебічного розвитку дитини<sup>3</sup>.

Значні труднощі пов'язані також з володінням мовою як засобом спілкування: організацією початку висловлювання, розташуванням його окремих частин, логічною побудовою викладу, правильним розгортанням обраної синтаксичної конструкції, добором і використанням синонімічних варіантів тощо. Мовлення багатьох студентів – майбутніх вихователів перенасичене жаргонізмами, вульгаризмами, просторічними елементами, а норми мови розчиняються в потоці помилок. Невизначені, фонетично неправильні мовлення, порушення логіки його побудови, невиправдані міміка, жести негативно впливають на співрозмовника, нівелюють авторитет мовця, викликають взаємну недовіру, знижують ефективність спілкування, навіть до повного його припинення. Більшість студентів погано володіють вміннями публічного виступу, презентації і самопрезентації.

Отже, формування комунікативних умінь у студентів – майбутніх вихователів є актуальним завданням сучасної вищої освіти. Для досягнення оптимальних результатів необхідно розробити та впровадити інноваційні підходи, які б враховували особливості сучасного освітнього середовища та виклики професії вихователя. Зокрема, важливим складником цього процесу є організація ефективного соціального співробітництва в академічних групах. Саме таке співробітництво створює умови для розвитку в студентів навичок міжособистісного спілкування, ведення дискусій, аргументації своєї позиції, співпраці в команді та вирішення конфліктних ситуацій. Виявлення оптимальних організаційно-педагогічних умов для такого співробітництва дозволить не лише сформувати у студентів необхідні комунікативні компетентності, але й розвинути в них такі

3 Джеджер К. Комунікативні уміння як чинник конкурентоспроможності майбутнього вихователя // Психологія: реальність і перспективи. 2019. С. 55–60.



важливі особистісні якості, як толерантність, емпатія, лідерські якості та відповідальність.

Питанням формування комунікативних умінь присвячені дослідження багатьох науковців, зокрема таких, як С. Бондаренко, М. Васильєва, І. Воробйова, Л. Дарійчук, К. Джеджера, З. Дзюбата, М. Ісаєнко, В. Кручек, Н. Плешкова, Л. Савєнкова, О. Удалова, Т. Шепеленко, О. Янишина та ін. Вивчення у психолого-педагогічній і лінгво-дидактичній літературі проблем формування комунікативних умінь студентів обумовлено пошуком способів підвищення рівня загальної комунікативної культури, якості та ефективності навчання й соціалізації студентської молоді в умовах формування єдиного освітнього простору і глобального ринку праці. У динамічному світі, де інформація поширюється з неймовірною швидкістю, а міжособистісні взаємодії набувають все більшого значення, здатність ефективно спілкуватися стає ключовою компетентністю для кожної людини, особливо для вихователя, який щодня будує міцні емоційні зв'язки з маленькими чомучками, взаємодіє з батьками, будуючи партнерські стосунки для розвитку дитини, і розвиває професійні комунікативні навички для ефективної роботи в команді.

Поняття «комунікативні вміння» трактується фахівцями неоднозначно<sup>4</sup>. Одні дослідники вважають, що це набір практичних навичок, які людина демонструє в процесі спілкування. Інші ж акцентують увагу на здатності розуміти контекст спілкування та обирати найефективніші стратегії взаємодії. Третя група дослідників розглядає комунікативні вміння як комплексний феномен, що включає не лише навички, а й здатність оцінювати свої ресурси та адаптувати їх до конкретної ситуації. Найчастіше під комунікативними вміннями розуміють уміння спілкування, безпосередньої й опосередкованої міжособистісної комунікації. Традиційно комунікативні вміння – це вміння правильно, грамотно, дохідливо пояснити свою думку і адекватно сприйняти інформацію від партнерів по спілкуванню. Ми визначаємо комунікативні вміння як складні структурні поєднання засвоєних способів здійснення комунікації, що проявляються у свідомому, доцільному виконанні всієї системи перцептивних, мисленневих, мнемічних, вольових, сенсомоторних та інших дій, які забезпечують успішність комунікативної діяльності у різних умовах її перебігу.

4 Зінорук А. Сутність поняття «комунікативні вміння» // Молодь і ринок. 2022. № 3-4 (201–202). С. 196–201. С. 197.

Одним із найбільш ефективних засобів формування високорозвинених комунікативних умінь у майбутніх вихователів закладів дошкільної освіти є активна участь у соціальному співробітництві (партнерстві) академічних груп. В умовах сучасного суспільства, де дефіцит живого спілкування з представниками різних лінгвокультурних спільнот стає все більш відчутним, саме такі форми взаємодії дозволяють студентам не лише опанувати теоретичні знання, а й набувати практичних навичок ефективної комунікації, необхідних для їхньої майбутньої професійної діяльності. Соціальне співробітництво сприяє розвитку в студентів таких важливих якостей, як толерантність, емпатія, здатність до співпраці та конструктивного вирішення конфліктів, що є невід'ємними компонентами професійної компетентності сучасного вихователя.

Поняття «соціальне партнерство» у педагогіці є запозиченим зі сфери трудових відносин. Його специфіка має міждисциплінарний характер і обумовлена складністю, багатогранністю та наступністю<sup>5</sup>. Соціальне партнерство як одна з форм взаємодії останнім часом стрімко розвивається. У науковій літературі й практиці соціальне партнерство визначається як специфічний тип суспільних відносин між соціальними групами, прошарками, класами, спільнотами та іншими соціальними суб'єктами, характерною ознакою якого є спрямованість на узгодженість інтересів цих суб'єктів із питань регулювання стосунків<sup>6</sup>. В освітній діяльності вищої школи може бути організоване співробітництво академічних груп студентів, наприклад, однієї спеціальності чи напряму підготовки (внутрішній рівень), або різних спеціальностей чи напрямів підготовки на одному факультеті (проміжний рівень), або різних факультетів (зовнішній рівень). Така різноманітність форм співробітництва дозволить студентам – майбутнім педагогам дошкільля розвинути різнопланові комунікативні здатності, адаптуватися до різних соціальних контекстів, а отже, буде сприяти підвищенню якості підготовки випускників закладів вищої освіти, готових до ефективної роботи в сучасному динамічному світі.

Академічна група – це динамічна система, що постійно розвивається. Вона об'єднує студентів, які навчаються за однією спеціальністю чи напрямом підготовки, в один час і складають мінімальну навчальну одиницю. Проте,

5 Харченко Н. Соціальне партнерство в освіті: переваги і можливості // Теоретико-методичні проблеми виховання дітей та учнівської молоді : збірник наукових праць, 2019. Вип. 23. С. 179–194. С. 181.

6 Грішнова О. А. Економіка праці та соціально-трудові відносини. Київ : Знання, 2009. 390 с. С. 69.

академічна група – це не просто сукупність індивідів, а соціальне утворення, в якому відбувається активна взаємодія між студентами, формуються міжособистісні стосунки, розвиваються соціальні ролі та норми. Саме в межах академічної групи відбувається соціально-професійне формування майбутніх спеціалістів, де студенти не тільки здобувають теоретичні знання, але й набувають практичних навичок, розвивають комунікативні компетентності та формують професійну ідентичність.

Академічна студентська група – один з основних елементів освітньо-виховної системи вищої школи<sup>7</sup>. Це не просто сукупність студентів, об'єднаних спільним навчальним планом, це мікрокосмос, де студенти формують міцні зв'язки, підтримують один одного на шляху до професійного зростання та спільно досягають поставлених цілей. Їх поєднує не лише загальна мета здобуття освіти, а й спільна навчально-професійна діяльність, яка передбачає виконання спільних проектів, обмін знаннями та досвідом. Ці взаємодії породжують як ділові, так і міцні особистісні зв'язки, що сприяють створенню атмосфери довіри та взаєморозуміння. Однорідність складу групи за віком та обмежений термін навчання у закладі освіти створюють умови для швидкої соціалізації та формування міцних дружніх стосунків. Високий рівень студентського самоврядування дозволяє кожному студенту брати активну участь у житті групи, розвивати свої лідерські якості та почуття відповідальності. Постійна взаємодія в процесі навчання та позаурочних заходів сприяє постійному обміну інформацією, ідеями та підтримкою, що в свою чергу підвищує мотивацію до навчання та сприяє всебічному розвитку кожного студента.

Між студентами академічної групи виникає складна мережа взаємодій, що охоплює як функціональні, так і емоційні зв'язки. Функціональні зв'язки визначаються розподілом ролей та обов'язків у процесі навчання, виконання спільних завдань. Вони забезпечують ефективну організацію роботи групи та досягнення поставлених цілей. Емоційні зв'язки, або міжособистісні комунікації, наповнюють групу життям і створюють атмосферу взаєморозуміння та підтримки. Вони виникають на основі симпатій, спільних інтересів, поділених цінностей та емоційних переживань. Цілісність студентської академічної групи визначається

<sup>7</sup> Велика українська енциклопедія [Електронний ресурс] / Державна наукова установа «Енциклопедичне видавництво». URL: <https://vue.gov.ua/> %D0 %93 %D0 %BE %D0 %BB %D0 %BE %D0 %B2 %D0 %BD %D0 %B0 %D1 %81 %D1 %82 %D0 %BE %D1 %80 %D1 %96 %D0 %BD %D0 %BA %D0 %B0 (06.10.2024).

комплексом показників, таких як: інтра- та інтегрупова активність, яка відображає рівень залученості кожного студента у спільну діяльність та ступінь інтеграції групи в ширший соціальний контекст; референтність, що характеризує значимість групи для кожного її члена та ступінь впливу групи на поведінку індивіда; згуртованість, яка відображає міцність внутрішніх зв'язків у групі; та психологічний мікроклімат, що створює емоційний фон для взаємодії і впливає на ефективність навчальної діяльності<sup>8</sup>.

Соціальне співробітництво академічних груп представляє собою багатогранний процес взаємодії студентів, спрямований на формування міцних, соціально значущих зв'язків та розвиток особистості. Цей вид діяльності сприяє не лише підвищенню рівня навчальної мотивації та активності студентів, а й розвитку їхньої комунікативної компетентності, яка є основою для успішної професійної діяльності. У процесі соціального співробітництва студенти не лише обмінюються знаннями та досвідом, а й формують навички ефективної комунікації, вчать працювати в команді, вирішувати конфлікти та брати на себе відповідальність. Спільна діяльність сприяє розвитку таких важливих особистісних якостей, як толерантність, емпатія, здатність до співпраці та конструктивного діалогу. Крім того, соціальне співробітництво дозволяє студентам краще пізнати себе, свої сильні сторони та потенціал, а також усвідомити свою роль у майбутній професії. У процесі взаємодії з однолітками студенти можуть отримати підтримку, натхнення та нові ідеї, що в подальшому сприятиме їхньому особистісному зростанню та професійному становленню<sup>9</sup>.

Інтерес сучасної науки до проблем формування комунікативних умінь зумовив появу різних їх класифікацій, головною відмінністю яких є критерій, за яким зроблена систематизація. Найпоширеніша класифікація об'єднує два блоки умінь – загальних та спеціальних, кожен із яких має чітку структуру. До блоку загальних умінь належать слухання і говоріння (вони є основою для розвитку будь-яких спеціальних комунікативних навичок, наприклад, здатність ефективно слухати співрозмовника є необхідною умовою для успішного проведення ділової

8 Подоляк Л. Г., Юрченко В. І. Психологія вищої школи : підручник. Київ : Каравела, 2008. 352 с. С. 104–107.

9 Гайдученко Ю. О., Рядинська І. А. Соціальне партнерство як інструмент формування соціальної відповідальності // Збірник наукових праць Харківського національного педагогічного університету імені Г. С. Сковороди, 2017. Вип. 17. С. 15–24. С. 18

бесіди або презентації). До спеціальних віднесені вміння, необхідні для професійної діяльності: провести презентацію, семінар, ділову бесіду, організувати виробничу нараду, інструктування підлеглих тощо (ці вміння, в свою чергу, доповнюють і розвивають загальні, дозволяючи адаптувати комунікативну поведінку до конкретних ситуацій). Обидва блоки комунікативних умінь включають як вербальну, так і невербальну складові. Вербальна складова пов'язана з використанням мови для передачі інформації, а невербальна – з використанням інших засобів комунікації, таких як міміка, жести, інтонація. Крім поділу на загальні та спеціальні комунікативні вміння, дослідники виокремлюють такі блоки, як інформаційно-комунікативні, регулятивно-комунікативні та афективно-комунікативні. Існує більш детальна класифікація комунікативних умінь, наприклад, умінь проводити консультації, працювати з групою, вести телефонні переговори, оцінювати себе, інших, колектив, процеси, події, організувати позитивний зворотній зв'язок та ін. Ці класифікації відображають різні аспекти комунікативної діяльності та дозволяють більш детально аналізувати складні комунікативні процеси<sup>10</sup>.

Ми виокремлюємо три типи комунікативних умінь майбутніх працівників дошкільця – мовленнєві, діалогові, презентаційні.

Мовленнєві вміння – це комплексна сукупність навичок і знань, необхідних майбутньому вихователю для ефективного використання мови в різних комунікативних ситуаціях. Вони передбачають не лише формальне оволодіння нормами сучасної української літературної мови, а й здатність до творчого використання мовних засобів. Мовленнєва компетентність проявляється у правильності побудови речень, точності добору лексичних одиниць, багатстві і різноманітності мовних засобів, що дозволяє досягти змістовності, логічності та ясності викладу думок. Важливими аспектами мовленнєвих умінь є також образність і виразність мовлення, що досягається за допомогою використання тропів, фігур мови та інших стилістичних засобів. Крім того, ефективне спілкування передбачає доцільність використання мовних засобів відповідно до мети і ситуації спілкування, а також забезпечення доступності мовлення для співрозмовника. Чистота і естетичність мовлення свідчать про культуру мовлення і загальну культуру особистості.

10 Ткаченко К. О. Змістово-структурові аспекти поняття «комунікативні вміння» // Вісник Черкаського національного університету імені Богдана Хмельницького. Серія: «Педагогічні науки», 2019. № 10-11. С. 103–105. С. 104.

Діалогові вміння – це комплексний феномен, що охоплює широкий спектр взаємопов'язаних навичок. Це не лише здатність майбутніх вихователів закладів дошкільної освіти правильно сприймати й розуміти партнера по спілкуванню (колеги, керівництво, маленьких вихованців, їхніх батьків та родичів), а й уміння ефективно висловлювати свої думки, почуття та бажання. Активне слухання, як невід'ємна складова діалогових вмінь, передбачає не пасивне сприйняття інформації, а активну участь у комунікативному процесі. Це виражається у використанні таких прийомів, як уточнення, перефразування, резюмування, що дозволяють не лише продемонструвати своє розуміння, але й забезпечити зворотній зв'язок, який є необхідним для побудови конструктивного діалогу. Крім того, діалогові вміння включають вміння добирати адекватні мовленнєві засоби залежно від ситуації спілкування, партнера та мети комунікації, а також здатність будувати конструктивні взаємини, уникаючи непорозумінь, конфліктів та досягаючи компромісів.

Презентаційні вміння – це багатогранний інструмент, який дозволить майбутньому вихователю закладу дошкільної освіти досягти високих результатів у професійній діяльності. Це не просто вміння говорити, а здатність залучати, надихати та мотивувати як дітей, так і дорослих. Вихователь, який володіє презентаційними вміннями, здатний перетворити навчальний процес на захопливу подорож, під час якої діти здобувають нові знання та навички. Уміння структурувати матеріал, використовувати різноманітні методи і прийоми, будувати довірливі стосунки з дітьми та їхніми батьками дозволяють вихователю створити атмосферу, в якій кожна дитина відчуває себе комфортно і бажає пізнавати світ. Крім того, презентаційні вміння є невід'ємною частиною професійного зростання вихователя. Вміння презентувати свої педагогічні ідеї, досвід та результати роботи на педагогічних радах, конференціях та семінарах дозволяє вихователю ділитися своїми знаннями з колегами, підвищувати свій авторитет та сприяти розвитку педагогічної спільноти. Отже, презентаційні вміння є інструментом, який допомагає вихователю не лише ефективно виконувати свої професійні обов'язки, але й постійно розвиватися як фахівець.

Відповідно до виокремлених типів пропонуємо формування комунікативних умінь студентів проводити у три етапи: 1) формування мовленнєвих умінь; 2) формування діалогових умінь; 3) формування презента-



ційних умінь. Кожен етап повинен реалізуватися у навчальній і позанавчальній діяльності майбутніх педагогів дошкілля.

У процесі реалізації першого (мовленнєвого) етапу необхідно організувати спільні навчальні заняття для студентів різних груп як однієї спеціальності чи напряму підготовки, так і різних. На таких заняттях особливу увагу слід приділяти грамотності мовленнєвих висловлювань студентів, виправленню типових помилок, контролювати емоційну виразність, точність, доцільність мовлення тощо. Наприклад у межах дисципліни «Вступ до спеціальності (Дошкільна освіта) з деонтологією» на одному із занять для майбутніх вихователів можна організувати дебати на тему «Імідж сучасного педагога дошкілля», у ході яких студенти матимуть змогу відстоювати свою позицію, наприклад, щодо професійних стандартів вихователя, його особистісних характеристик, значення зовнішнього вигляду у створенні іміджу, ролі професійної етики у взаєминах з дітьми та батьками, необхідності постійного професійного розвитку, впливу суспільних стереотипів на професію вихователя та шляхів їх подолання тощо. Особливе місце повинно відводитися програванню різних ситуацій, у ході яких відбуватиметься тісна взаємодія студентів різних академічних груп. Можна організувати факультативний курс «Естетика мовлення», на якому підготовка до занять буде здійснюватися разом із викладачем і мікрогрупами студентів.

Для формування комунікативних умінь у позанавчальній діяльності можна організувати, наприклад, підготовку і проведення студентськими групами майстерень для своїх однокурсників чи студентів інших факультетів із формування культури мовлення, наприклад із таких тем: «Самовдосконалення особистості як основа розвитку культури ділового спілкування фахівця», «Слова-паразити: як з ними боротися», «Як створити атмосферу довіри та взаєморозуміння в групі», «Техніки активного слухання в професійному спілкуванні», «Мистецтво презентації: як презентувати себе та свої ідеї» тощо. Також позитивні результати може принести організація студентського радіо та телебачення, диктори та кореспонденти розвиватимуть свої мовленнєві уміння. На цьому етапі студенти повинні досконало оволодіти нормами сучасної української літературної мови, знати основні вимоги до мовлення і постійно дотримуватися їх в будь-якій ситуації спілкування.



На другому етапі увагу слід звернути на розвиток діалогових умінь студентів: умінь домовлятися з партнером, будувати конструктивну взаємодію. Прикладами можуть бути такі завдання: відтворіть діалог у ситуації, коли: 1) вихователь обговорює з батьками дитини її поведінку під час денного сну; батьки стверджують, що вдома дитина спить спокійно, а в садку постійно плаче; 2) двоє вихователів мають різні погляди на методи виховання дітей; вони обговорюють, як знайти спільну мову і забезпечити послідовність у виховному процесі; 3) вихователь пропонує керівнику новий проєкт для дітей, переконує його в доцільності реалізації проєкту.

Однак акцент на цьому етапі більшою мірою необхідно поставити на оволодіння студентами прийомів активного слухання, адже згідно з даними досліджень, у процесі спілкування людина в середньому витрачає 42–53 % часу на слухання і тільки 16–32 % – на говоріння, 15–17 % – на читання, 9–14 % – на письмо. Хоча слухання забирає більше часу, ніж інші види комунікативної діяльності, його ефективність становить тільки 25 %, тобто 75 % інформації втрачається. Навичками ефективного слухання володіють не більше 10 % людей. Для підвищення ефективності слухання необхідно удосконалювати навички концентрації уваги, емоційного самоконтролю, роботи з інформацією. Для цього доцільно використовувати такі завдання: 1) слухання з метою розуміння інформації – пошук ключових слів і фраз, що в узагальненому вигляді формулюють основні проблеми; 2) слухання з метою аналізу й оцінювання інформації – розпізнавання помилок в аргументах і твердженнях адресанта, розрізнення фактів та оцінок; 3) слухання з метою запам'ятовування інформації<sup>11</sup>.

Крім того, увагу слід звертати і на формування умінь невербального спілкування, адже невербальні реакції відбуваються на рівні підсвідомості, що вимагає додаткових зусиль для формування свідомих умінь відповідного використання цих реакцій. Приклад завдання: пригадайте значення невербальних засобів спілкування і проаналізуйте мікроситуацію: «Ви на прийомі у керівника закладу дошкільної освіти, сидите за приставним столом значно меншого розміру, ніж його стіл. Слухаючи вас, керівник склав руки пірамідою, опершись ліктями на стіл. Потім керівник узяв у праву руку окуляри і став похитувати ними перед своїм обличчям на

11 Яшенкова О. В. Основи теорії мовної комунікації : навч. посіб. для самост. роботи студента. Київ : ВЦ «Академія», 2011. 360 с. С. 144–145.

рівні підборіддя. Через п'ять хвилин він стрімко підвівся і, не сказавши ні слова, вийшов у приймальню. Який стан керівника і його ставлення до вас відображали ці жести? «. Також на цьому етапі групи студентів різних курсів і спеціальностей можуть здійснювати підготовку олімпіад, науково-практичних конференцій, навчальних семінарів тощо.

Позанавчальна діяльність може характеризуватися активною участю академічних груп в роботі лабораторії соціального проектування, де студенти – майбутні вихователі матимуть змогу створювати і реалізувати актуальні соціально орієнтовані проекти. Для розвитку діалогових умінь діяльність студентів слід спрямувати на підготовку й проведення кураторських годин, факультетських та університетських заходів (Дня знань, Дня студента, зустріч випускників та ін.).

Очікуваними результатами формування комунікативних умінь на другому етапі є набуття майбутніми вихователями вмінь правильно сприймати і розуміти партнера зі спілкування, володіти невербальними засобами спілкування, прийомами активного слухання, добирати мовленнєві засоби залежно від ситуації спілкування, домовлятися з партнером, усувати конфлікти під час комунікації.

Реалізація третього етапу має на меті формування і розвиток презентаційних умінь студентів. Для цього підсумковий контроль – екзамен і заліки – доречно організовувати у нетрадиційній формі, наприклад, студенти-старшокурсники беруть участь в оцінюванні відповідей студентів молодших курсів, також можна застосовувати прийоми самооцінювання та взаємооцінювання.

У позанавчальній діяльності студентські групи-партнери можуть організовувати конкурси дослідницьких робіт студентів, де оцінюється якість доповідей, відповідей на поставлені питання, конкурс ораторської майстерності, день відкритих дверей із презентацією свого факультету, своєї спеціальності чи напряму підготовки тощо. Також змішані мікрогрупи студентів різних курсів можуть проводити профорієнтаційну роботу в школах, коледжах, технікумах та інших закладах освіти. Результатом роботи на презентаційному етапі мають стати сформовані уміння студентів виступати публічно з доповідями, повідомленнями, презентувати себе в різних ситуаціях.

Формування комунікативних умінь студентів – майбутніх працівників дошкільної освіти у процесі соціального співробітництва академічних груп повинно здійснюватися на основі:

- 1) взаємовигідної спільної діяльності, що є центральним принципом у побудові соціального співробітництва, оскільки вона стимулює мотивацію (коли учасники розуміють, що їхня робота приносить користь не тільки спільній справі, а й особисто їм, це підвищує їхню зацікавленість і активність), сприяє розвитку відповідальності (кожен учасник розуміє, що його внесок важливий для досягнення загальної мети, що розвиває в них почуття відповідальності), формує навички співпраці (взаємодія в процесі спільного досягнення мети вимагає узгодження дій, розподілу ролей, взаємної підтримки, що розвиває навички ефективної співпраці), підсилює ефективність (спільна робота дозволяє об'єднати зусилля, знання та досвід учасників, що підвищує ефективність досягнення поставлених цілей);
- 2) добровільності, тому що участь у партнерській взаємодії не повинна нав'язуватися, інакше не буде мотивації для ефективної взаємодії, що не дозволить досягти поставленої мети – розвинути комунікативні уміння студентів. Добровільність також підвищує рівень відповідальності (оскільки участь у проєкті є свідомим вибором, студенти відчувають більшу відповідальність за результати своєї роботи), сприяє формуванню позитивного ставлення до спільної діяльності (коли участь у проєкті є добровільною, студенти сприймають її як можливість для розвитку і самореалізації);
- 3) активності суб'єктів соціального партнерства, бо запорукою формування будь-яких умінь, у тому числі комунікативних, є діяльнісний підхід. Саме через активну участь студенти отримують практичний досвід (активна участь у проєктах дозволяє студентам застосовувати теоретичні знання на практиці, розвивати навички самоорганізації, планування і контролю), розвивають творчі здібності (активна участь стимулює пошук нових ідей, нестандартних рішень, що сприяє розвитку творчих здібностей), формують лідерські якості (активні учасники часто беруть на себе ініціативу, організують роботу інших, що сприяє розвитку лідерських якостей);
- 4) комунікативної рівності учасників, що проєктує побудову суб'єкт-суб'єктних відносин, що сприяє створенню атмосфери довіри (коли всі почуваються рівними, вони більш відкриті для спілкування і

співпраці), розвитку навичок конструктивної критики (у атмосфері рівності студенти можуть висловлювати свої думки, навіть якщо вони відрізняються від думок інших, що сприяє розвитку навичок конструктивної критики), формуванню культури діалогу (комунікативна рівність сприяє розвитку навичок ведення діалогу, вміння слухати і чути інших);

- 5) відкритості академічних груп для взаємодії, що передбачає співпрацю з іншими групами (спільні проекти з іншими групами дозволяють студентам розширити світогляд, познайомитися з різними думками і підходами), взаємодію з іншими факультетами (співпраця з іншими факультетами дозволяє студентам отримати нові знання і навички, а також сприяє міжфакультетській інтеграції), взаємодію з зовнішнім середовищем (співпраця з організаціями, підприємствами, громадськими об'єднаннями дозволяє студентам ознайомитися з реальними проблемами суспільства і спробувати їх вирішувати).

Отже, для формування високого рівня комунікативних умінь студентів – майбутніх педагогів дошкільця необхідні: організація соціального партнерства академічних груп на зовнішньому, проміжному, внутрішньому рівнях; комплексне формування комунікативних умінь на мовленнєвому, діалоговому та презентаційному етапах у навчальній та позанавчальній діяльності студентів; дотримання принципів взаємовигідної спільної діяльності, добровільності, активності, відкритості, комунікативної рівності учасників.

**Igramotdin ALIIEV,**

Doctor of Technical Sciences, Professor,  
Donbass State Engineering Academy  
ORCID ID: 0000-0002-4248-8214

**Payman ABHARI,**

Doctor of Technical Sciences, Professor,  
Donbass State Engineering Academy  
ORCID ID: 0000-0003-0827-8149

**Oleg MARKOV,**

Doctor of Technical Sciences, Professor,  
Donbass State Engineering Academy  
ORCID ID: 0000-0001-9377-9866

**Leila ALIEVA,**

Doctor of Technical Sciences, Professor,  
Donbass State Engineering Academy  
ORCID ID: 0000-0002-5283-925X

**Volodymyr LEVCHENKO,**

PhD,  
O.Ya. Usikov Institute for Radiophysics and Electronics of NASU  
ORCID ID: 0000-0002-2411-4198  
Ukraine

## FORMING OF PARTS IN COLD EXTRUSION PROCESSES

One of the promising methods for solving the problem of forging and forming production intensification is the development and research of new high-tech technologies of cold extrusion, which increase the efficiency and expand the capabilities of the precision forging processes. Cold extrusion is an effective resource-saving method for manufacturing high-quality parts. The extrusion processes show a steady trend towards increasing the production of precision workpieces, an expansion of the range of parts and materials being forged<sup>1</sup>. Extrusion methods are distinguished by a variety of technological options in comparison with other processes of forming parts and they allow to get the details of very complex forms that do not require treatment in most cases<sup>2</sup>.

1 Aliev I.S. 1988: Radial extrusion processes. Soviet Forging and Metal Stamping Technology. English Translation of Kuznechno-Shtampovochnoe Proizvodstvo. Part 3, pp. 54–61.

2 Balendra R. (2004). Injection forging: Engineering and research. Journal of Materials Processing. 145, pp. 189–206.

Combined extrusion, involving a combination of these simple methods is effective in the manufacture of more complex configuration parts. Hollow parts with flanges and thickenings of various shapes are produced by radial-backward combined extrusion. A highly efficient method for obtaining hollow parts with variable wall thickness is combined (sequential) radial-forward extrusion with expansion and on a floating mandrel<sup>3</sup>.

However, the processes of cold extrusion have limitations and disadvantages, among which are the characteristic defects of parts. These are defects such as distortions, separations, unfilled shape elements, dimples, clamps, cracks, breaks and etc<sup>4</sup>. Most of these defects appear due to tool imperfections and deformation conditions and require detailed study, especially in relation to new methods of deformation.

In works<sup>5</sup>, defects of traditional methods of backward and forward extrusions are considered. Some recommendations are also given to exclude or reduce such defects as incomplete filling in parts such as boxes, cups and festoons. Characteristics for the method of radial extrusion of parts are the mushroom shape of the flanges and the formation of dimple on the inner surface of the tubular workpiece<sup>6</sup>. The effect of deformation patterns on the deviations of flange shapes is estimated ambiguously and requires further research.

Defects of simple methods of extrusion are also characteristic for combined processes<sup>7</sup>. There is evidence that with a combined flow and the inclusion of some extrusion methods, undesirable shifts occur at the boundaries of adjacent deformation points, accompanied by the destruction of parts<sup>8</sup>. Due to emergence of many new alternative methods in transverse and combined longitudinal-transverse extrusion<sup>9</sup>, the effect of deformation patterns on the appearance of defects in forged parts is of significant interest. Knowledge of the

3 Lee Y.S., Hwang S.K., Chang Y.S., Hwang B.B. (2001). The forming characteristics of radial-forward extrusion. *Journal of Materials Processing Technology*. 113, pp. 136–140.

4 Aliiev I.S., Hrudkina N.S., Malii Kh.V., Tahan L.V. (2021). Modeling and development of processes of precise three-dimensional stamping by extrusion: monograph. Kramatorsk : DSEA. 176 c. ISBN 978-617-7889-08-2. (in Ukrainian),

5 Aliiev I., Aliieva L., Grudkina N., Zhbakov I. (2011). Prediction of the variation of the form in the processes of extrusion. *Metallurgical and Mining Industry*. 3(7), pp. 17–22.

6 Aliiev I.S. 1988: Radial extrusion processes. *Soviet Forging and Metal Stamping Technology*. English Translation of Kuznechno-Shtampovochnoe Proizvodstvo. Part 3, pp. 54–61; Balendra R. (2004). Injection forging: Engineering and research. *Journal of Materials Processing*. 145, pp. 189–206.

7 Aliiev I., Aliieva L., Grudkina N., Zhbakov I. (2011). Prediction of the variation of the form in the processes of extrusion. *Metallurgical and Mining Industry*. 3(7), pp. 17–22.

8 Aliiev I.S., Aliieva L.I., Zhbakov I.G. (2009). Press tools for the extrusion hollow parts with complex surface profiles. In: *Proceedings of the 9th International Conference «Research and Development in Mechanical Industry» (RaDMI-2009)*. Serbia : Vrnjačka Banja. September, pp. 139–143

9 Aliieva L., Zhbakov Y. (2015). Radial-direct extrusion with a movable mandrel. *Metallurgical and Mining Industry*. 11, pp. 175–183.

conditions and causes of the formation in defects will provide an opportunity to control the mechanism of their formation and lead to a reduction in the defect of forged parts.

*Deviations of the form and other defects in forged parts*

The classification of extrusion methods involves the division into two classes (Fig. 1):

- a) basic or simple (primary) methods;
- b) combined methods obtained by combining the basic methods.

Consider the terms that allow combining simple methods of extrusion based on the relation between the direction of metal flow and the direction of deforming load action or deforming tool movement. Depending on the velocity directions of tool movement and the flow of the workpiece in extrusion, simple methods are divided into 2 types (groups): 1 – longitudinal (forward and backward) extrusions and 2 – transverse (radial and lateral) ones.

Combined methods that include different types of extrusion methods, i.e. include longitudinal and transverse simple extrusion methods make up group 3. At the same time, there are combined extrusion methods, which include simple methods of one type of the process: 1.3 – forward + backward and 2.3 – radial + lateral (see Fig. 1).

One of the features of the transverse and combined longitudinal-transverse extrusion is the ability to control the deformation and force parameters of the process by changing the kinematics of the forming tool movement<sup>10</sup>.

Defects of parts obtained by cold extrusion can be divided into 5 large groups: shape deviations, surface positioning errors, surface size, and quality errors, as well as cracks and fractures. Among them, deviations of the shape and crack are the most common and limiting technological capabilities of processes. However, they are characteristic of most extrusion methods, although there are defects inherent only in certain deformation schemes.

The classification of defect types characteristic is compiled according to the methods of deformation and features of defects using literary sources and according to the results of our own research (Fig. 2)<sup>11</sup>.

10 Aliiev I.S., Aliieva L.I., Zhbankov I.G. (2009). Press tools for the extrusion hollow parts with complex surface profiles. In: Proceedings of the 9th International Conference «Research and Development in Mechanical Industry» (RaDMI-2009). Serbia : Vrnjačka Banja. September, pp. 139–143; Abhari P., Aliiev I. (2017). Finite element simulation of flashless radial extrusion process. IOSR Journal of Mechanical and Civil Engineering (IOSR-JMCE). 14. 4. III Jul.–Aug., pp. 79–83. <https://doi.org/10.9790/1684-1404037983>

11 Aliieva L.I. (2016). Controlling the forming of parts with a flange during cold extrusion. Bulletin of the National Technical University «Kharkiv Polytechnic Institute». 30 (1202), pp. 13–20.



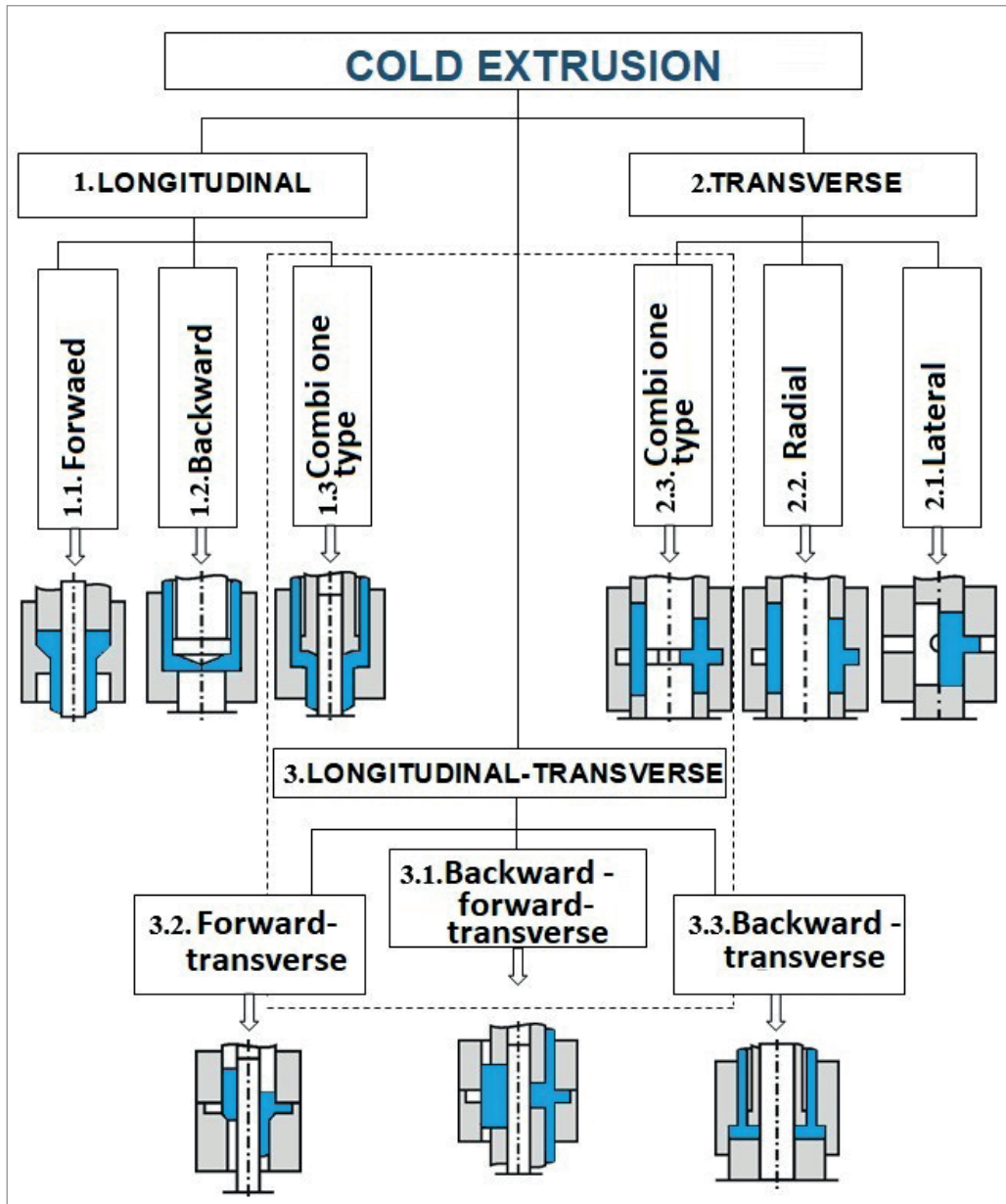

Figure 1. Classification of technological methods of cold extrusion

Among the longitudinal extrusion schemes, the method of forward extrusion (see Fig. 2, row A) is characterized by deviations of the form such as dimple defect form when forming thin flanges and a curvature of the extruded elongated rod. In addition, a grid of small cracks in the form of a «fir tree» may appear on the surface of the rod, caused by uneven deformation.







	1	2	3	4
A				
B				
C				
D				
E				
F				

Figure 2. Defects of parts characteristic in cold extrusion processes

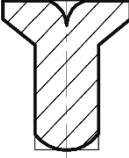
Deviations of the parts shape obtained by backward extrusion are characterized by a great variety (row *B*): dimples at the upper edge and bottom, crackles of the «fir-tree» type, cavity misalignment, and different height or scallops. Common defects for longitudinal extrusion schemes are metal breaks in the flange area and in the area of bridges due to the exhaustion of the metal plasticity resource in case of excessive compression in the specified areas (see position *A3* and *B3*).

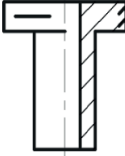
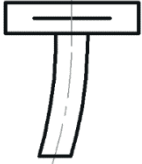
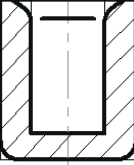
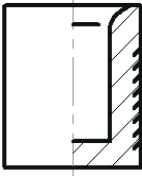
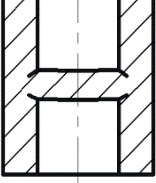
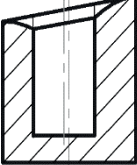
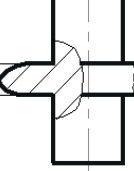
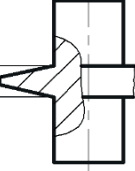
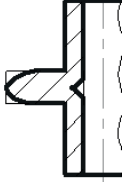
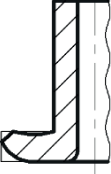
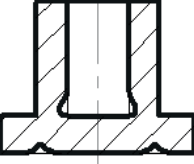
Row *C* shows the types of defects such as shape deviations and breaks characteristic for radial extrusion with flanges parts, and in the next rows – defects of parts obtained by combined radial-longitudinal extrusion (row *D*), step-by-step combined extrusion (*E*) and defects in the form of cracks and breaks (row *F*).

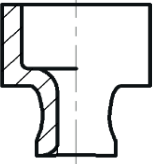
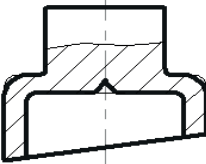
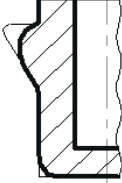
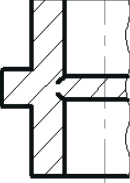
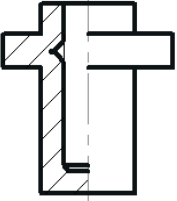
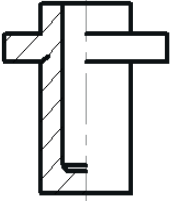
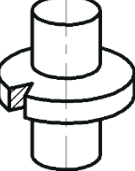
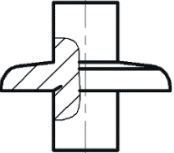
Typical types of defects and deviations of the parts shape, obtained by various schemes of combined extrusion, are shown as in Fig. 2 (rows *D* and *E*), and so on in Fig. 3.

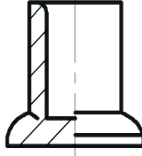
Defects type inside the cavity (*D1*) arise mainly due to the radial flow of the metal when the punch approaches the flange area (see Fig. 3, *a*). In the case of consecutive transverse-forward extrusion with expansion, the appearance of dimples (see Fig. 2, *D4*) at the bottom of the cavity is due, apparently, with the uneven outflow of metal along with the height of the transverse cavity.

The flanges located at the upper edges or in the middle part of the workpiece are not filled due to lack of metal volume displaced by the punch during the formation of the hollow part (see Fig. 2, *E1*). The premature change of the transverse and backward flow stages during a step-by-step combined extrusion are possible reason for them.

In a combined radial-backward extrusion, the dimples occur in the cavity or outside the bottom of the cup (see Fig. 3, *b*). External dimples are eliminated by limiting the thickness of the bottom and internal zones – by preliminary filling of the radial cavity and forming of the flange before the punch approaches this danger zone.

The defect in the form of curvature of the hollow branch (Fig. 3, *c*) appears due to the uneven distribution of friction over the tool surface, which requires preparation of the workpiece and ensuring uniform lubricant distribution. A defect of the end zone at the end of an extruded tubular workpiece (see Fig. 3, *c*) appears in the process of radial-forward extrusion almost always when using a workpiece in the shape as a smooth sleeve. The elimination of this defect is possible when leveling the flow using specially prepared workpiece. The work-

piece was experimentally selected in the form of a sleeve with a chamfer on the inner surface. Moreover, the size of the chamfer should be half the wall thickness of the extruded tube<sup>12</sup>.

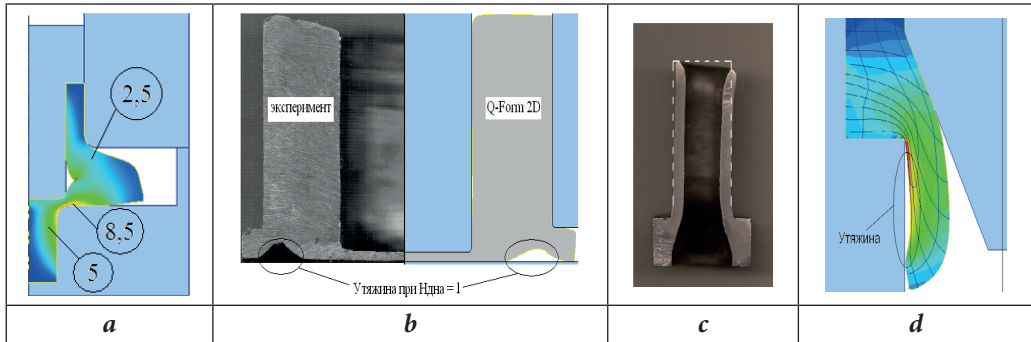

Figure 3. Defects of the shape of parts during combined extrusion

Dimple in the form of non-adherence in the outer contour of the part to the die surface is a characteristic form defect also for the process of radial-forward extrusion on a conical mandrel (see Fig. 2, *D3* and Fig. 3, *d*).

It was found out experimentally that the value of the dimple depends on many factors, one of which is the shape of the die transition edge. When using dies with a radius edge, it is possible to reduce the amount of dimple several times. The angle of inclination of the mandrel is of special influence. With a decrease in the angle of inclination in the generatrix of the mandrel, the amount of dimple decreases due to an increase in the amount of support on the side of the mandrel.

The destruction of parts during extrusion is an unacceptable defect that reduces the stability and capabilities of the cold volume deformation technology.

With a simple radial extrusion, as in combined processes, the destruction of the flange edges is caused by the exhaustion of the metal plasticity, which is tensile in the circumferential direction (see Fig. 2, scheme *F1* and Fig. 4, pos. *1c*). With combined extrusion of the boundaries of the metal flow often become the trajectories of cracks. During the transverse-backward extrusion of a cup, destruction is possible if the thickness of its bottom is less than the thickness of the flange (scheme *F4*). The release of the die in the final stage prevents such destruction. For the schemes of combined transverse forward

12 Aliiev I.S., Aliieva L.I., Zhbankov I.G. (2009). Press tools for the extrusion hollow parts with complex surface profiles. In: Proceedings of the 9th International Conference «Research and Development in Mechanical Industry» (RaDMI-2009). Serbia : Vrnjačka Banja. September, pp. 139–143; Aliyeva L.I., Gumenuk U.I., Usmanov D.V. (2005). Predictions of deviations of the shape of details at cold extrusion. In: Proceedings of the 6th International Conference «New technologies and achievements in metallurgy, material engineering». Czenstchowa, pp. 383–391.

extrusion, the dangerously early forming of the flange (or branch), which then turns into a stagnant zone (see Fig. 2,  $F3$ )<sup>13</sup>. The gradual extrusion of cups with a flange is characterized by the separation of the flange or the bottom, caused by the inconsistency of the tools movement, specifically the die or counter-punch (scheme  $E4$ ).

Destruction of parts obtained by unilateral lateral (see Fig. 4, pos.  $1a$ ,  $2a$ ) and radial extrusion are the result of uneven filling of the cavity and the formation of a surface with significant shear deformations at the lower boundary of the deformation zone. In lateral extrusion of the branches, such uneven deformations do not even withstand workpieces of highly plastic aluminum alloys. The leveling of the deformed state is facilitated by the method of combined extrusion, which involves a combination of one-sided and two-sided feeding of the metal into the die cavity<sup>14</sup>. During radial extrusion of the flanges, cracks in the deformation process may not appear, but the flange during use of the part is separated from the body along the mentioned shear surface (see Fig. 4, pos.  $2c$ ). To prevent such a state of workpiece and improve the uniformity of deformations, a method of combined deformation with preliminary flange upsetting, supplemented by radial extrusion, has been developed<sup>15</sup>.

The destruction of parts such as sleeves and cups obtained by radial-forward extrusion with expansion is caused by the exhaustion of the metal plasticity resource at the radial extrusion stage of the flange (see Fig. 4,  $1c$ ).

In the process of radial-forward extrusion with compression on the mandrel, defects in the form of cracks occur during the formation of stagnant zones in the lower part of the die cavity and the occurrence of large shear deformations at the boundary of the deformation zone to the exhaustion of the metal plasticity (see Fig. 4,  $2c$ ).

The form changing of workpiece in transverse (radial and lateral) extrusion is distinguished by a number of features. First, the supplying workpiece metal to the transverse receiving cavity of the die can be one-sided, when the metal is fed from one side of the transverse cavity. The feed is bilateral, when the metal of the workpiece is deformed simultaneously from both sides of the cavity due to oncoming movement of the punches or synchronous movement of the die at

13 Abhari P., Aliiev I. (2017). Finite element simulation of flashless radial extrusion process. IOSR Journal of Me-chemical and Civil Engineering (IOSR-JMCE). 14. 4. III Jul.–Aug., pp. 79–83.

14 Aliiev I.S., Hrudkina N.S., Malii Kh.V., Tahan L.V. (2021). Modeling and development of processes of precise three-dimensional stamping by extrusion: monograph. Kramatorsk : DSEA. 176 c. ISBN 978-617-7889-08-2. (in Ukrainian),

15 Aliiev I.S., Hrudkina N.S., Malii Kh.V., Tahan L.V. (2021). Modeling and development of processes of precise three-dimensional stamping by extrusion: monograph. Kramatorsk : DSEA. 176 c. ISBN 978-617-7889-08-2. (in Ukrainian),

a lower speed. There is also a sequential two-sided extrusion scheme in which the metal of the workpiece is fed into the cavity of the die, first from one side and then from the side opposite to the cavity.

Characteristic defects for the process of radial extrusion are the deviations of the flanges shape (see Fig. 2, C1–C4)<sup>16</sup>. During the radial extrusion of metal into a circular cavity of constant height, the thickness of the extruded flange continuously decreases with distance from the rod. Typical types of flange shape deviations observed during radial extrusion of parts are shown in Fig. 5 and Fig. 6.

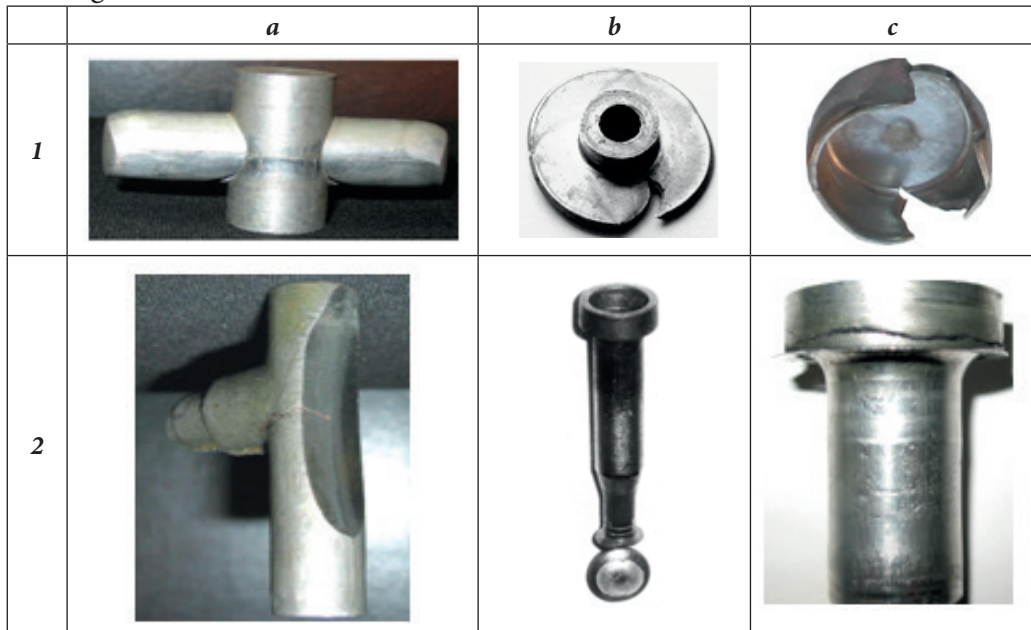
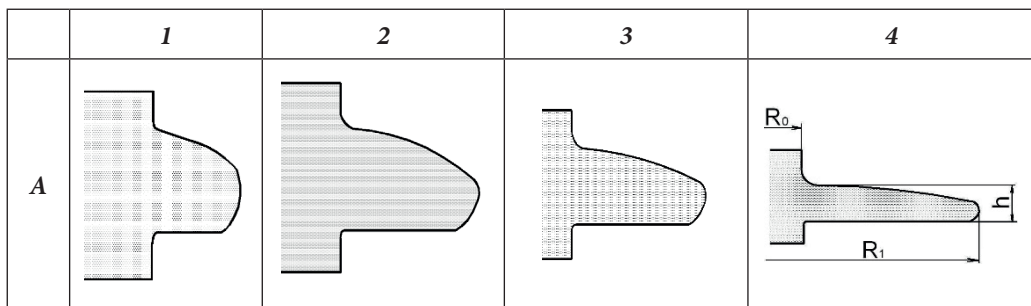

Figure 4. Damaged parts in the case of lateral (a) radial (c) combined radial-forward extrusion with expansion and compression (s)



16 Aliiev I., Aliieva L., Abhari P., Goncharuk K. (2015). Investigation of defect in combined precision extrusion process with multiple ram. In: Proceedings of the 16th International Conference «New technologies and achievements in metallurgy, material engineering and production engineering». Czestochowa, pp. 90–93.

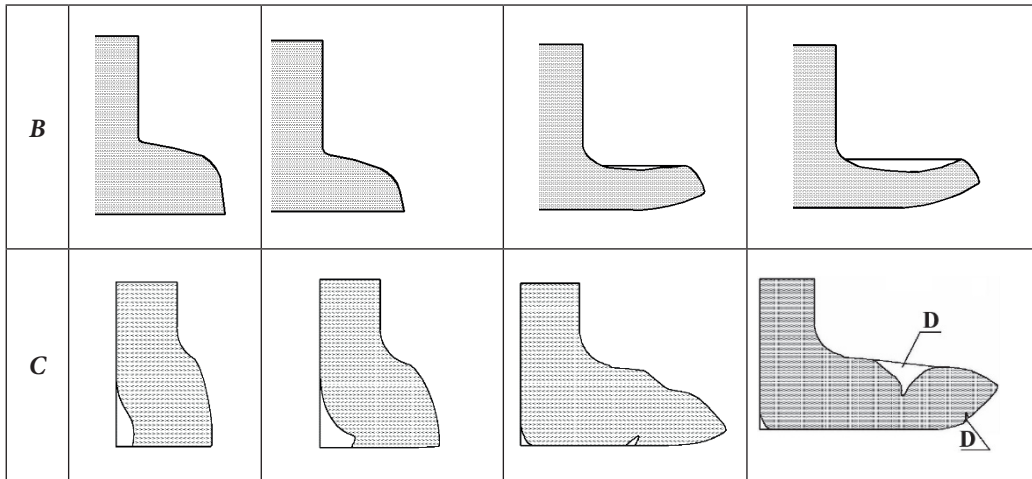

Figure 5. Deviations in the shape of thickenings and flanges during radial extrusion

Parts with relatively thin flanges ( $\bar{h}=h/R_0=0.3\dots0.4$ ) and small sizes ( $\bar{R}_1=R_1/R_0\leq 1.3$ ) can be obtained without noticeable distortion. At smaller and larger values  $h$ , thinning of the flange leads to a distortion of its shape and a decrease in the degree of filling the working cavity with metal. During extrusion with one-sided feeding, the lower part of the cavity fills up faster, and the resulting flange acquires a mushroom shape (see Fig. 5, row A)<sup>17</sup>. The upper curved end of the flange or thickening can be approximately described by a parabolic curve.

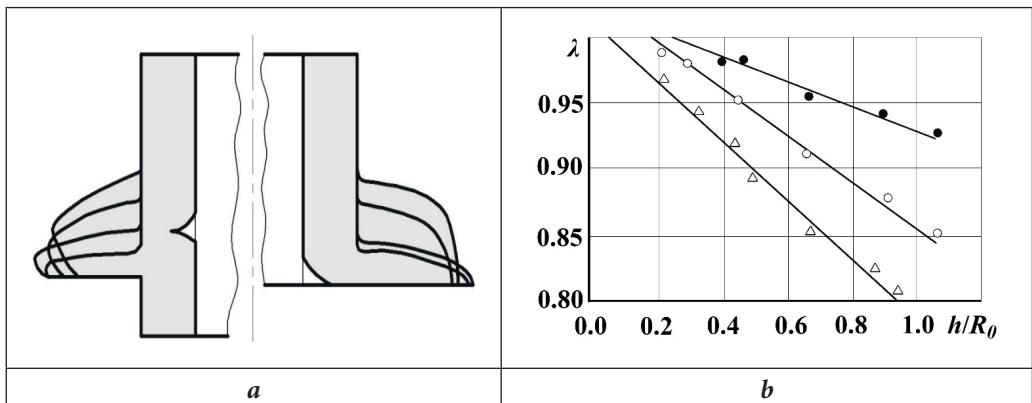

Figure 6. The contours of the thickenings and flanges (a) and the degree of filling of the circular cavity (b)

17 Aliev I.S. 1988: Radial extrusion processes. Soviet Forging and Metal Stamping Technology. English Translation of Kuznechno-Shtampovnoe Proizvodstvo. Part 3, pp. 54–61; Aliev I.S., Hrudkina N.S., Malii Kh.V., Tahan L.V. (2021). Modeling and development of processes of precise three-dimensional stamping by extrusion: monograph. Kramatorsk : DSEA. 176 c. ISBN 978-617-7889-08-2. (in Ukrainian),



One-sided extrusion of the thickenings (flanges in the middle part of the rod) is characterized by such a deviation of the shape as the lag of the thickening lower edge in the radial flow caused by the inhibiting effect of the lower non-deformable part of the workpiece. The area of the thickening boundary to the end of the half-die for any value  $\bar{h}$  is less than the area defined by its maximum diameter. The value of the relative radius  $R_n/R_1$  of non-adherence in the extrusion of solid parts depends on the relative thickness  $\bar{h}$ , and in the hollow parts also on the wall thickness of the workpiece.

With combined two-sided feed extrusion, the thickenings have a symmetrical wedge-shaped with a thickness at the edge that decreases with increasing diameter of the flange.

A rather convenient and visual criterion for assessing deviations of the extruded thickenings shape from a regular cylindrical indicator can be an indicator equal to the ratio of the extruded metal to the calculated volume of the circular transverse cavity defined by the maximum diameter of the thickening (Fig. 6, *b*)<sup>18</sup>. For cases of extrusion with one and two-sided feed, the degree of cavity filling and the value of the index  $\lambda$  are significantly reduced by  $\bar{h} \geq 0.5$ . The greatest degree of filling of the circular cavity can be achieved by extrusion with sequential two-sided feed. The value of the indicator  $\lambda$  is determined by the dependence:

$$\lambda = B_0 - B_1 \cdot (h/R_0). \tag{1}$$

The values of the empirical coefficients  $B_0$  and  $B_1$  must be set depending on the extrusion scheme in Table 1.

Table 1.

**The values of empirical coefficients  $B_0$  and  $B_1$**

Source: Author's research.

Feed extrusion patterns	$B_0$	$B_1$
one-sided	1.037	0.185
bilateral	1.010	0.220
sequentially bilateral	1.025	0.088

It is advisable to use these data when calculating the dimensions of the initial workpiece, the height of which should be greater than the height of the finished part by the size of the working stroke  $S$ , defined by the expression:

$$S = \lambda \cdot h \cdot (\bar{R}^2 - 1) \tag{2}$$

18 Aliieva L.I. (2016). Controlling the forming of parts with a flange during cold extrusion. Bulletin of the National Technical University «Kharkiv Polytechnic Institute». 30 (1202), pp. 13–20.

The extrusion of relatively thin wide flanges may be accompanied by a loss of stability and a departure of the flange peripheral portions from the end of the lower half-die. The flange bend is the greater, the softer the deformable material (see Fig. 5, B3, B4).

It should be noted that the influence of the material grade in the patterns of deformation is insignificant and is noted only with the spatial bending of thin flanges and with their local thinning and the appearance of hillocks.

The forming of flanges in tubular workpieces has some differences in comparison with the extrusion of flanges in solid workpieces. This also applies to the qualitatively new form of the obtained flanges, which are formed both in the middle part and at the end of tubular workpieces (see Fig. 5 and Fig. 6)<sup>19</sup>.

The non-adherence of the flanges to the support surface – the end of the lower half-die of hollow parts is larger than that observed for the flanges formed in the solid workpiece. This is caused by the spatial curvature on the periphery of the relatively thin flange. The maximum diameter on the periphery of the end flange precisely and over the entire surface adjoins the end of the lower half-die with the flange relative thickness  $0.4 \leq \bar{h} \leq 0.8$ . And below these values there is a region of relatively thin flanges (Fig. 7), for which there is a deviation on the periphery of the flange from the end of the half-die (starting from the relative radius of the flange  $R_1/R_0 \geq 1.3$ ). This non-adherence is not yet accompanied by spatial inversion of the entire flange, and the upper end of the flange retains its usual mushroom-like or curvilinear shape (see Fig. 5, B). But the non-adhesion caused by spatial bending becomes noticeable for flanges with  $\bar{h} \geq 0.4$ ; the periphery of the flange detaches from the bearing surface, i.e. from the end of the die and in cross section, the flange takes the form of a «toe of a boot». At values  $\bar{h} \leq 0.2$  the entire flange is turned inside out and in the absence of support from the end of the upper half-die, the flange may get a hemispherical hollow shape.

The roughness of the surfaces in parts obtained by radial extrusion is uneven. With one-sided process, the extruded metal contacts only with the end face of the lower half-die, which significantly improves the surface quality ( $R_a \leq 0.32$ ). At the upper curvilinear end of the flange, the quality of the surface deteriorates, which is especially noticeable when deforming soft aluminum alloys. The increase in roughness on both planes of the forming wedge-shaped

19 Aliieva L.I. (2016). Controlling the forming of parts with a flange during cold extrusion. Bulletin of the National Technical University «Kharkiv Polytechnic Institute». 30 (1202), pp. 13–20.

flanges is observed during double-sided extrusion. With sequential double-sided process, the roughness of the flange ends is lower, but at one of its ends, formed by a broken line, the flow of metal, which entered the second stage from the bottom of the workpiece, is superimposed on the formed flange in the form of a noticeable tubercle.

The uneven distribution (anisotropy) of the roughness of the ends of the half-die can cause such a shape deviation as the ovality of the flanges, which is especially significant in the absence of the lower non-deformable part of the workpiece and the high plasticity of the material of the part. Deviation from the roundness of the flanges can be observed also at small values of the radii of the transitional edges of the dies, as well as with non-parallelism of the ends of the half-dies forming the receiving radial cavity. In such conditions, there is an uneven outflow of metal in the radial direction, which leads to the formation of local thickenings of the flange (mounds) due to the reduction of its radius. In this case, the softer the deformable material, the more unstable the workpiece and the more likely the occurrence of such defects.

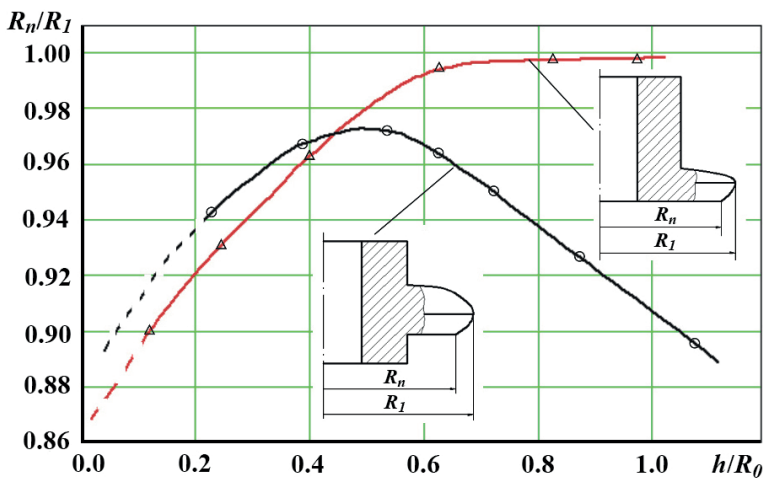

Figure 7. The deviation of the shape of the flanges in the form of non-adherence

With increasing height of the receiving cavity ( $\bar{h} \geq 2.0$ ) there is a risk of uneven outflow or loss of stability of the workpiece. The flanges, extruded at the end of the rod workpiece, have an asymmetrical (one-sided) shape. Thickening in the middle part with thickness  $\bar{h}$  more than 3.0 take the form of a double barrel, just as such distortion occurs when the upsetting between flat plates.

Characteristic defects for the process of radial extrusion of flanges on hollow workpieces, in addition to the shape of the flanges, are dimples that appear on the

inner surface of the hollow workpiece (Fig. 8, *a*) when the height of the receiving cavity exceeds the wall thickness of the tubular workpiece<sup>20</sup>.

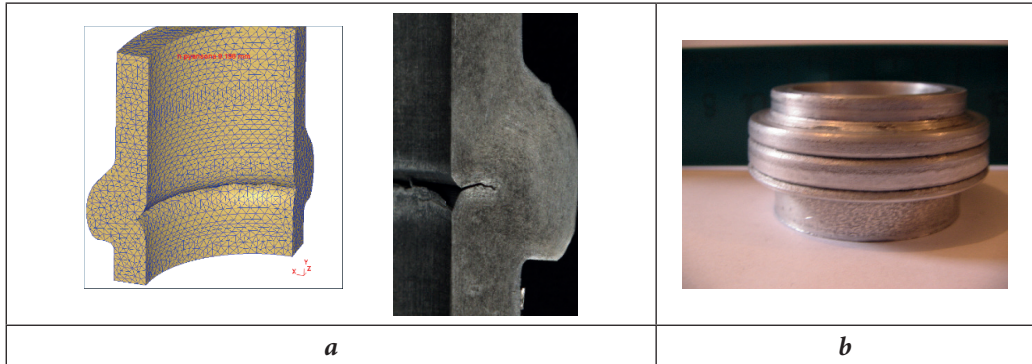

Figure 8. Shape defects such as dimples and folds in parts with a flange in radial extrusion

Another range of the relative thickness of the flange, in which characteristic deviations of the part shape are observed, is when the value  $\bar{h} \geq 0.8$  (Fig. 9, 10). Here the phenomenon of expansion of the workpiece end or the appearance of a dimple occur, if at the end of the half-die there are friction forces that are not sufficient to create the effect of braking the end of the tubular part. It should be noted that in all cases of deformation in the specified range of the relative thickness of the flange, the wall thickness of the initial tubular workpiece will influence the quality of the forming.

Strictly speaking, the coefficients of flange thickness and wall thickness should be analyzed. Another important parameter is the coefficient of the thickness and width of the flange  $h/(R_1 - R_0)$ , which reflects the ability of the flange to sustained deformation.

The expansion of the hole is affected by both the value of the relative thickness of the flange and the condition of friction at the end of the lower half-die. If there is even slight friction in the contact area of the end face of the workpiece with a half-die, it has a braking effect on the extruded workpiece, which leads to the formation of a dimple at some distance from the end face of the workpiece. Subsequently, it either turns into a fold, or disengages itself due to the flow of material from the top (see Fig. 5, C). Limiting the resulting flange on the outer diameter eliminates the expansion of the hole at the lower edge of the sleeve and the faces of the parts are made quite clearly. At elevated values

<sup>20</sup> Abhari P., Aliiev I. (2017). Finite element simulation of flashless radial extrusion process. *IOSR Journal of Mechanical and Civil Engineering (IOSR-JMCE)*. 14. 4. III Jul.–Aug., pp. 79–83; <https://doi.org/10.9790/1684-1404037983>; Aliieva L.I. (2016). Controlling the forming of parts with a flange during cold extrusion. *Bulletin of the National Technical University «Kharkiv Polytechnic Institute»*. 30 (1202), pp. 13–20.

of the height of the receiving cavity, the distortion of the shape of the finished product becomes even more complex and the flange is obtained with a saddle-shaped upper end in section (see Fig. 5, row C and Fig. 9). If the friction at the end of the workpiece is eliminated, the extrusion, which is accompanied by the active sliding of the end of the workpiece, turns into accelerated expansion and eversion of the tubular workpiece, especially with an increased cavity height. Inversion is simultaneously accompanied by a rigid displacement of the workpiece downwards; the material of the workpiece is detached from the transition edge of the upper half-die.

As a result, a dimple appears on the upper plane of the extruded flange (saddle-shaped section of the flange), which is not eliminated until the end of the process. The periphery of the flange has a special shape – in the form of a rounding transition to the lower end of the flange and forming a sharp edge located closer to the end of the upper half-die. Finite element modeling of radial extrusion of a sleeve with a flange in a software package Q-Form, carried out with the same parameters for the aluminum alloy AA6061 confirmed the development of this defect of parts with a flange (see Fig. 10).

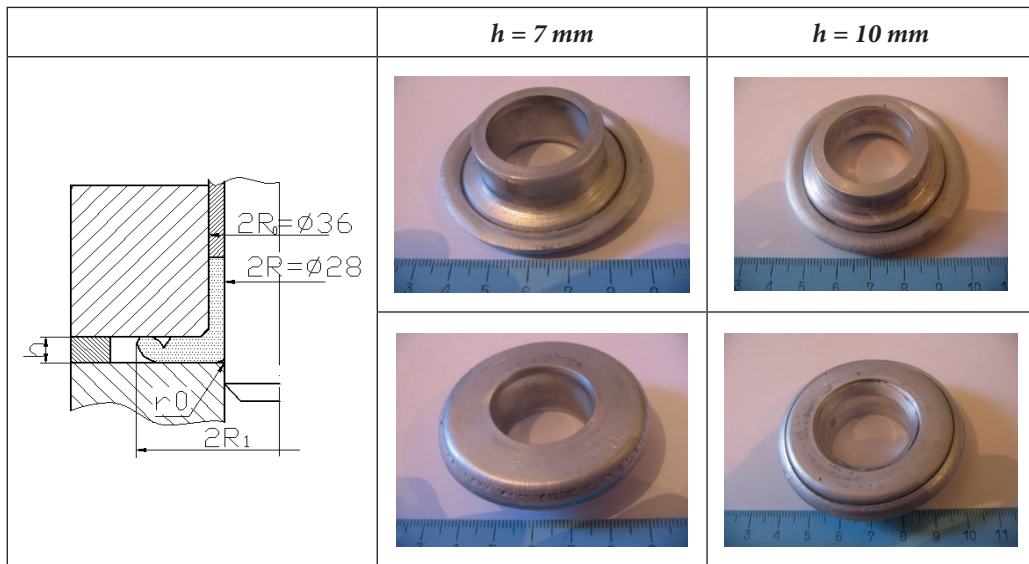

Figure 9. Scheme of radial extrusion of sleeves with a flange and distortion of the shape of the flanges

In transverse lateral extrusion, a bend of the branch can be observed, which is easily eliminated by increasing the length of the guide belt (sill). The end of the extruded round branch has a distorted (unfilled) shape, especially significant

when unilaterally fed. Bilateral deformation reduces such deviations of the shape. Rectangular thin branches have a curved end, the radius of which is somewhat (1.1...1.2 times) larger than the radius of the initial workpiece  $R_0^{21}$ .

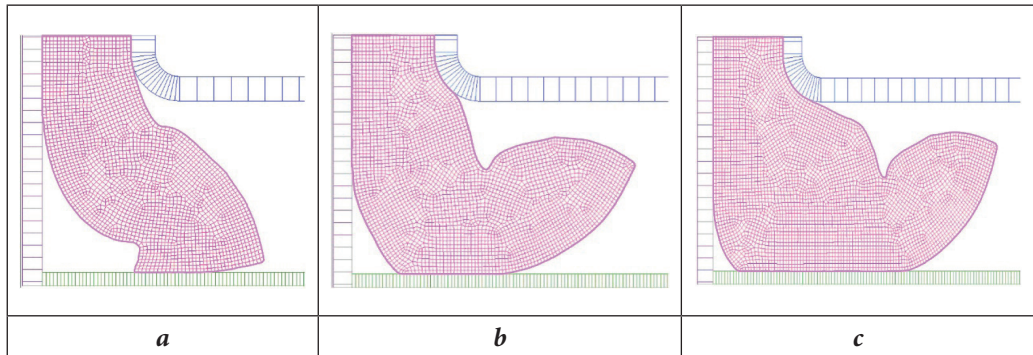

Figure 10. Simulation of flange shape deviations in radial extrusion:  $h = 7 \text{ mm}$ ;  $\mu = 0.08$

During cold extrusion, dimple marks are a very characteristic shape defect. Depending on the implemented method of extrusion and the type of parts, the dimples can occur at different stages and in different zones of the part being extruded (Fig. 11).

Radial extrusion of relatively thick flanges at the end or in the middle of the tubular workpiece (see Fig. 11, schemes 1–3) is accompanied in the initial stage, as already noted, by the phenomenon of hole expansion in the zone of the flange obtained and the forming a dimple.

In forward and backward extrusion, the dimple as a metal separation from the ends of the punch is observed in the final stages of the process when the thickness of the bottom or flange of the part becomes approximately less than the wall thickness of the hollow part (see Fig. 11, schemes 4–6). The reason for this phenomenon is in the non-uniformity of the extrusion of the metal, when the layers of metal adjacent to the non-shape-changing side surface of the finished product have the opportunity for a rapid flow into the technological gap between the tools.

In the combined extrusion (schemes 7–9), dimple marks are similar to defects typical of simple extrusion methods included in the combination. Calculation schemes for the energy method analysis of the formation of dimples in a flat and axisymmetric longitudinal extrusion are presented in Fig. 12 and FEM-simulation results are shown in Fig. 13.

21 Aliieva L.I. (2016). Controlling the forming of parts with a flange during cold extrusion. Bulletin of the National Technical University «Kharkiv Polytechnic Institute». 30 (1202), pp. 13–20.



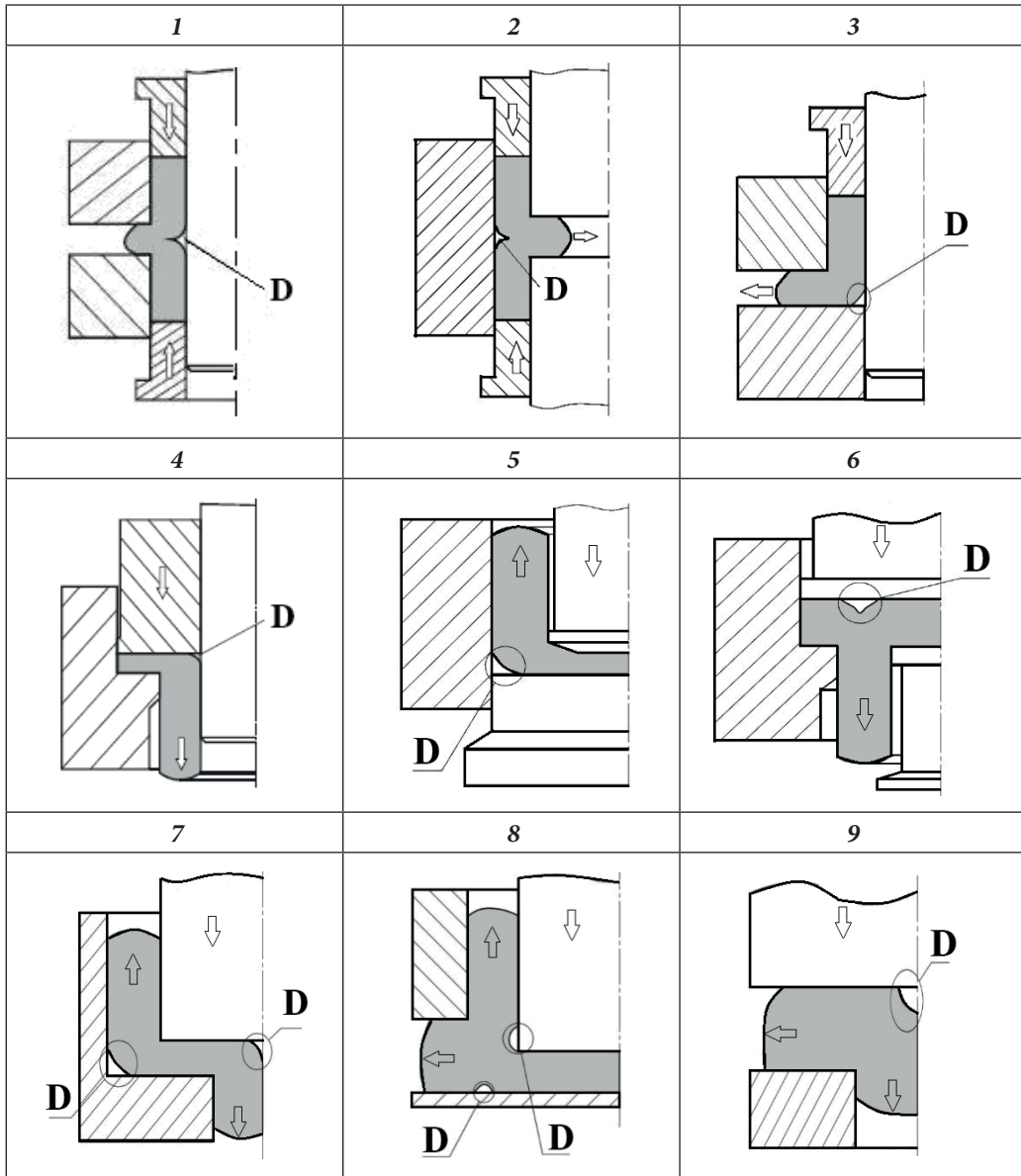

Figure 11. Patterns of characteristic shape defect in cold extrusion

In this extrusion scheme (see Fig. 12), the zero value of a dimple corresponds to the steady flow of the process  $\gamma(a)^{22}$ , and the condition to prevent dimple marks is to fulfill the inequality:

22 Aliyeva L.I., Gumenuk U.I., Usmanov D.V. (2005). Predictions of deviations of the shape of details at cold extrusion. In: Proceedings of the 6th International Conference «New technologies and achievements in metallurgy, material engineering». Czenstchowa, pp. 383–391; Johnson W., Kudo H. (1966). The Mechanics of metal extrusion. Moscow. Metallurgy. 317 p.



$$\bar{p} (y = 0) \leq \bar{p} (y > 0). \tag{3}$$

After determining the kinematically possible velocity field, calculating the power included in the energy balance equation (4), from which one finds the given extrusion pressure (5):

$$p \cdot F \cdot V_0 = \sum N_{Di} + \sum N_{Fi} + \sum N_{sk}; \tag{4}$$

$$\bar{p} = p / \sigma_s. \tag{5}$$

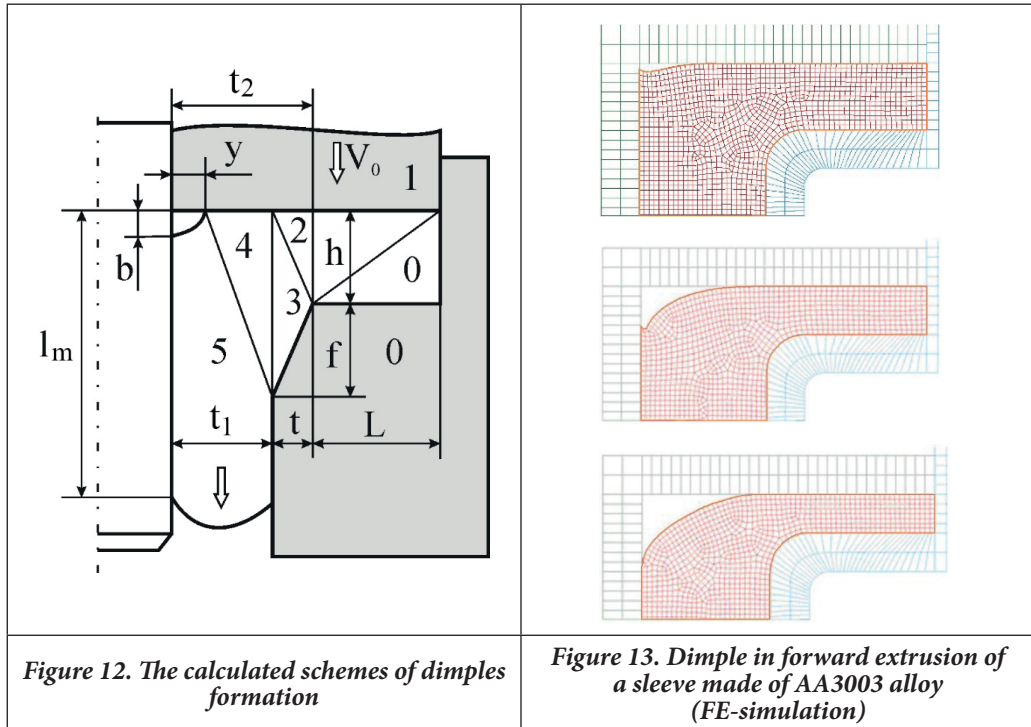

After conducting a mathematical analysis of the reduced deformation pressure for the constructed velocity fields  $\partial \bar{p} / \partial \bar{y} = 0$ , one get the calculated dependence for the probable relative value of the dimple  $\bar{y} = y / t_1$  (see Fig. 12). Further, equating to zero the expression obtained, to determine the relative dimple value ( $\partial \bar{y} = 0$ ), you can find the ratio between the technological parameters, which is likely to form dimples<sup>23</sup>.

In the case of planar forward extrusion (see Fig. 12), a simple relationship was obtained for determining the relative dimple mark value:

$$\bar{y} = 1 - H \frac{\sqrt{1 + 2 \mu_2 \bar{l} / H}}{1 + 2 \mu_1} \tag{6}$$

23 Aliyeva L.I., Gumenuk U.I., Usmanov D.V. (2005). Predictions of deviations of the shape of details at cold ex-trusion. In: Proceedings of the 6th International Conference «New technologies and achievements in metallurgy, material engineering». Czenstchowa, pp. 383–391.

where  $H = h_2/t_1$ ;  $h_2 = h + f$ ;  $\bar{l} = l_m/t_1$ ;  $\mu_1$  – coefficient of friction on the input surfaces;  $\mu_2$  – coefficient of friction on the output surfaces.

Note that here, the output surfaces mean the contact surface inside the output

From the expression (6) with the value  $y = 0$  one can find the relative thickness of the flange  $H_{cr}$  (taking into account transition chamfer  $f$ ), at which the dimple appears:

$$H_{cr} = \sqrt{(\mu_2 \cdot \bar{l})^2 + 2 \cdot \mu_1 + 1 - \mu_2 \cdot \bar{l}}. \quad (7)$$

From dependence (7) it can be seen that the dimple value increases with decreasing  $H$  and friction on exit surfaces ( $\mu_2$  lower half-die and mandrel) or with increased friction ( $\mu_1$ ) on the upper half-die.

Friction on the lower half-die and mandrel ( $\mu_2$ ) plays a positive role from the point of view of reducing the minimum possible flange thickness  $H_{cr}$  and expanding thereby the possibility of extruding metal. From the useful role of friction on the extruded wall and on the tool, it follows that reactive friction acting in the direction opposite to the metal flow can prevent a dimple on the sleeve flange obtained by forward extrusion.

In FEM-modeling, real sizes of samples and tools taken for a physical experiment were used. Analysis of the results showed the same patterns of occurrence of dimples, as obtained by the energy method. The influence of friction forces on critical values is essential and computer experiments demonstrate this very clearly. In order to assess the conditions for the occurrence of deviations in the shape of the parts being extruded and to determine the factors and deformation modes that prevent the occurrence of defects, similar experiments were conducted on samples of aluminum alloy AA3003 (see Fig. 13). The emergence of the dimple at the final stage can be traced by the value of deviations of the shape of the sleeves with a flange having a thickness of 5 and 2 mm. Experimental studies of cold forward extrusion of parts with flanges at the ends from tubular workpieces (ratio of tube radii  $R_2/R = 1.88$ ) show qualitative conformity and quantitative closeness of the calculated (by upper bound method) ( $H_{cr} = 0.57$ ) and experienced ( $H_{cr} = 0.55$ ), critical parameter values – relative flange thickness, in which there is a distortion of the shape in the form of dimple. FEM-model (see Fig. 13) shows (for  $R_2/R = 1.88$  and  $\mu_2 = 0.08$ ) results of the critical thickness values of the flange ( $H_{cr} = 0.56$ ) at which the dimple appears and that are between experimental and upper bound method ones<sup>24</sup>.

<sup>24</sup> Aliiev I., Aliieva L., Abhari P., Goncharuk K. (2015). Investigation of defect in combined precision extrusion process with multiple ram. In: Proceedings of the 16th International Conference «New technologies and achievements in metallurgy, material engineering and production engineering». Czestochowa, pp. 90–93.

The presence of a good lubricant on the mandrel increases the critical thickness of the flange, at which a dimple appears. On the other hand, the lack of lubrication, degreasing of the contact surface of the mandrel and locking the mandrel significantly affect the delay in the appearance of defects. From the useful role of friction of the extruded hollow part of the workpiece on the tool, it follows that reactive friction acting in the direction opposite to flow of the metal can prevent the appearance of a dimple on the sleeve flange obtained by forward extrusion<sup>25</sup>.

It is interesting to note that the finite-element models of extrusion processes show very close deviations of the shape of the flanges extruded on hollow and solid workpieces. Prediction of the emergence of defects in the form of dimple in radial and forward extrusion using FEM-models help to find the area of rational parameters and technological capabilities of defect-free manufacturing of parts. Evaluation of deviations of the shape of the parts in the form of expansion of the hole, clips, non-adhesion and spatial bending of flanges or the «toe of the boot» type made it possible to determine in the range coefficients of more stable flange thicknesses (see Fig. 2, pos. C4 and Fig. 9)<sup>26</sup>.

Also, to evaluate the adequacy of the developed computer models and the accepted contact conditions for prediction the shape change of a details, models were compared with the form of experimentally obtained steel (Steel 1010) samples and parts made of aluminum alloys (Fig. 14). It has been find that dimples appear on real samples, and the shape, and the dimensions of which, correspond to those on the FEM-model<sup>27</sup>.

Analysis of the conditions for the appearance of defects in the shape of parts using the finite element method and the upper estimate allowed us to develop some recommendations for their elimination or reduction in cold extrusion processes.

When the flange is radial extruded, due to the displacement of the metal into the narrowing cavity by the conical end of the half-die, the flange has a better-quality with correct trapezoidal cross-sectional shape.

25 Aliiev I., Aliieva L., Abhari P., Goncharuk K. (2015). Investigation of defect in combined precision extrusion process with multiple ram. In: Proceedings of the 16th International Conference «New technologies and achievements in metallurgy, material engineering and production engineering». Czestochowa, pp. 90–93.

26 Aliieva L.I. (2016). Controlling the forming of parts with a flange during cold extrusion. Bulletin of the National Technical University «Kharkiv Polytechnic Institute». 30 (1202), pp. 13–20.

27 Aliiev I., Aliieva L., Abhari P., Goncharuk K. (2015). Investigation of defect in combined precision extrusion process with multiple ram. In: Proceedings of the 16th International Conference «New technologies and achievements in metallurgy, material engineering and production engineering». Czestochowa, pp. 90–93.

Combining radial extrusion with flange upsetting at the final stage, performed by movement of half-dies, allows to obtain a flange with plane-parallel ends and a large limiting diameter value. Refinement of mushroom-shaped flanges using the method of cold end rolling allows you to combine the advantages of both methods and make parts with thickenings of large diameters ( $R_1/R_0 \geq 3/0$ ), having plane-parallel ends or a more complicated cross section configuration.

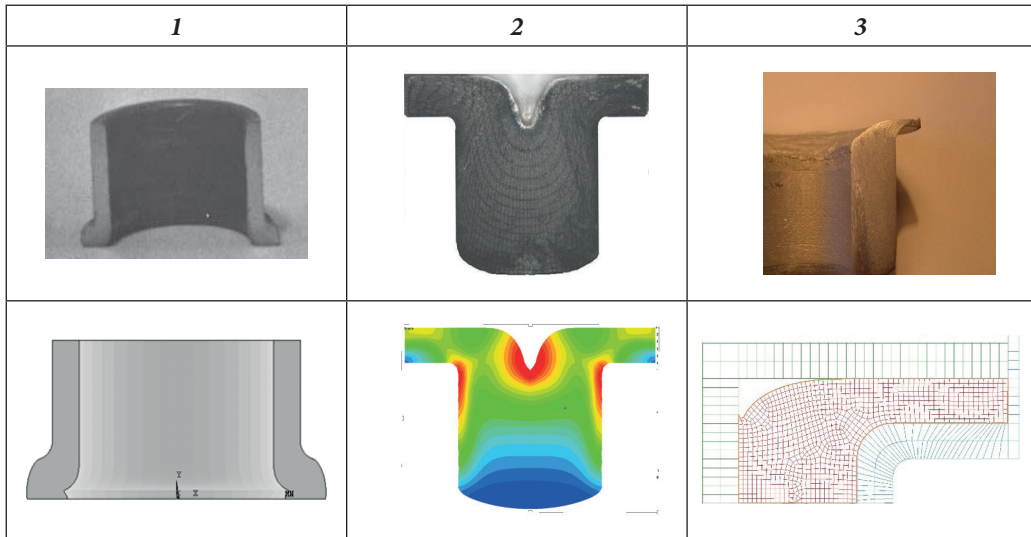

*Figure 14. Comparison of the results of experimental and computer studies on prediction of dimple type defects when extruding flanged parts*

Distortion of the shape of flanges and thickenings can be eliminated by limiting the flow through the outer diameter or by creating back pressure, which, however, is accompanied by a significant increase in the unit loads on the tool and is recommended only for materials with low resistance to deformation. But when manufacturing parts with a flange by the method of combined extrusion with several degrees of freedom of metal outflow, such an interesting feature was found that it is possible to clearly define the complex contour of the flange in the normal force mode for the tool.

Dimple defects, which appear in the forward extrusion of sleeves with flanges, can be reduced, as noted above, by regulating the friction forces of the metal with the mandrel. And in order to eliminate bottom dimples during the backward extrusion of cups, it is necessary to use reactive friction forces on the outer surface of the part or to form technological shoulders on it.

The dimple on the inner surface of the tubular parts in radial extrusion can be eliminated by performing a radial extrusion into the receiving cavity of a variable, increasing height. When considering the possibility of the method<sup>28</sup>, which provides for a gradual increase in the height of the receiving cavity, it is found that a phased (intermittent) increase in the height of the die cavity during cold extrusion may be ineffective, since adding a new annular layer by placing it on the upper end surface of an already formed flange causes certain difficulties. The new volume of metal does not flow in and does not mix completely with the flange already formed. Although at the end of the next stage they unite, this is accompanied by the appearance of dimples (folds), but already on the outer side surface of the flange (Fig. 15).

Interestingly, FEM-models also indicate the appearance of dimples and overflows (growths) on the outer side surface of the flanges. Apparently, the capabilities of the method of lifting half-dies with interrupted movement of the half-die and a gradual increase in the height of the receiving radial cavity are not so indisputable and require additional testing. Therefore, the gradual rise of the half-die can be recommended only for hot deformation processes.

In experimental studies, calculations of the possibilities of technological methods aimed at reducing or eliminating dimples in the radial extrusion of sleeves with a flange were made. It was found that good results can be achieved by adjusting the height of the cavity by controlling the kinematics of the motion of half-dies<sup>29</sup>.

To prevent dimples appearance, a technological shoulder is also preliminarily formed on the internal surface of the workpiece, or radial extrusion is combined with the formation of a technological temporary shoulder (thickening) on the inner surface (Fig. 16), which is then smoothed out during the reverse movement and the part is ejected from the die<sup>30</sup>.

Mathematical simulation experiments performed with the help of the FEM software package showed the effectiveness of the formation of technological shoulders. For aluminum alloy AA3003, the following samples and tool sizes were used for FEM simulation:  $2 \cdot R = 21.0$  mm,  $2 \cdot R_0 = 28.2$  mm,  $h_1 = 5.0$  mm.

28 Aliieva L.I. (2016). Controlling the forming of parts with a flange during cold extrusion. Bulletin of the National Technical University «Kharkiv Polytechnic Institute». 30 (1202), pp. 13–20.

29 Pat. 13745, B21 K21/00. Ukraine. The method of manufacturing sleeves with flange. Aliieva L. 2005. (in Ukrainian).

30 Ibid.

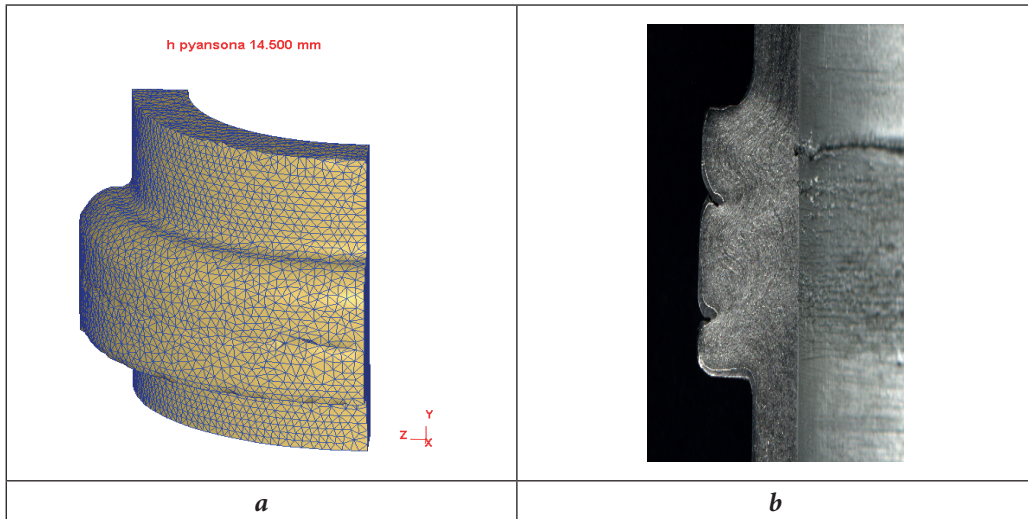

Figure 15. FEM-simulation and experimental model of elimination of internal dimples

The method of eliminating dimples with the help of the formation of a technological shoulder turned out to be more efficient, although it also has certain limitations. Filling shoulder, located on the inner side surface of the tubular workpiece, occurs without difficulty in the first stage of extrusion of the process. For this purpose, a mandrel is provided a notch, the dimensions of which were selected according to the results of the FEM-simulating. The height of the shoulder is mainly equal to the thickness of the flange, and the width is assumed to be 10...20% of the wall thickness of the tubular workpiece, the transitions should be smooth.

With an insufficient height and width (depth of the cavity under the shoulder) of the technological shoulder in subsequent radial extrusion of the outer flange, it is difficult to prevent a dimple. However, the formation of technological shoulder with excess volume makes it difficult to further smooth the shoulder. To ensure the smoothing of the shoulder without a cut, it is useful to leave the main radial cavity unfilled under the outer flange (Fig. 17). This method can also be recommended for removing dimples at the bottom of a cup obtained by backward extrusion<sup>31</sup>.

Recommendations for the elimination of defects can be used in the design of extrusion processes for hollow parts and parts with flanges.

Thus, the types of defects that occur in parts obtained by various methods of cold extrusion are systematized. The forming of parts with flanges in extrusion

31 Pat. 74528, B 21 K21/00. Ukraine. The method of obtaining hollow products with a thin bottom. Aliiev I.S., Savchinsky I.G., Borisov R.S., Aliieva L.I. 2003. (in Ukrainian)



according to the main kinematic variants was studied experimentally and by the finite element method. It was found that in radial extrusion of parts with a flange, the types of deviations of the flange shape and the degree of filling of the receiving cavity of the die depend on the method of supplying the metal to the receiving cavity of the die.

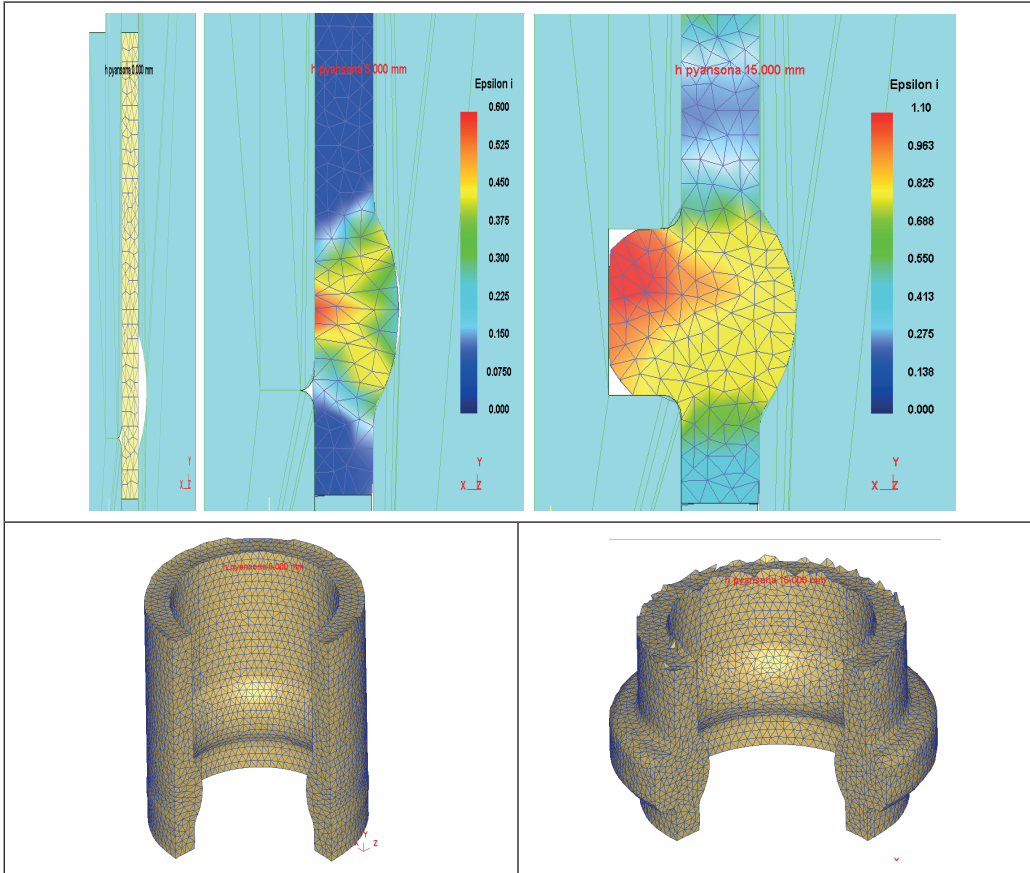

Figure 16. FEM models of the process of disposal of dimples with the help of technological shoulder

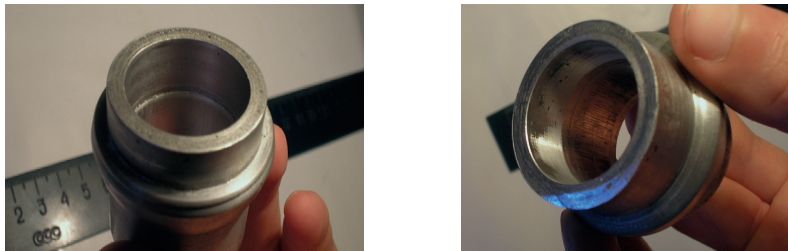

Figure 17. To the elimination of dimples in the zone of extrusion of the outer flange with the help of technological shoulder



The process of occurrence of defects of the dimple type and non-filling of the cavity in the radial extrusion of parts with a flange type is considered. The nature of the influence of technological parameters upon the process of the appearance of dimples is found. The possibilities of lifting half-die and forming a technological shoulder aimed at eliminating or reducing dimples when extruding flanges are evaluated.

The use of the obtained information will make it possible to predict deviations of the shape of parts and to intensify the process of developing the technology for manufacturing parts with a flange by cold extrusion.

---

**Serhii PUZIK,**

Candidate of Technical Sciences, Professor,  
National Aviation University  
ORCID ID: 0000-0001-6151-1240

**Valentyna GROZA,**

Candidate of Physics and Mathematics, Associate Professor,  
National Aviation University  
ORCID ID: 0000-0003-1668-1878

**Oleksandr ZAPOROZHETS,**

Doctor of Technical Sciences, Professor,  
Institute of Aviation, Poland  
ORCID ID: 0000-0002-8636-0538

**Oleksandr BOHDANOVYCH,**

Candidate of Technical Sciences, Associate Professor,  
National Aviation University  
ORCID ID: 0000-0001-9579-4533

**Maksym KOVHAN,**

Leading Specialist,  
National Aviation University  
ORCID ID: 0009-0004-3561-4990

## DETERMINATION OF THE THICKNESS OF THE CONTAMINATION LAYER THAT OCCURS IN POWER CLEANERS

According to statistical data, 33 % of all aircraft accidents and disasters, 50 % of jet engine failures occur as a result of fuel contamination<sup>1</sup>.

---

1 Василенко В. Т., Терехин В. И., Карабцов Г. П. Обеспечение чистоты топлив в гражданской авиации. К.: Знание., 1988. 16 с.

Further improvement of the efficiency of air transport is associated with ensuring the necessary level of purity of aviation fuel and lubricants (FL).

At present, the required levels of purity of aviation FL in aircraft systems and stands of repair plants are achieved due to traditional filters using a filter porous barrier. These filters, along with a number of advantages, have significant disadvantages: low dirt capacity, high hydraulic resistance, difficulty in restoring filter elements, etc., that limits the use of such filters.

Along with traditional filters, great attention is paid in Ukraine and abroad to power cleaners, as means of cleaning, which, depending on the force field, are classified as: electric, centrifugal, magnetic and gravitational.

Power cleaners compensate for the above-mentioned shortcomings of traditional filters and have a large dirt capacity, low hydraulic resistance, and the absence of replaceable filter elements. However, they have some disadvantages: the need for power sources (all cleaners except gravity), weight, dimensions, etc. One of the simplest (but no less researched) methods of cleaning aviation FL from contamination is gravity cleaning. The review of scientific information on this issue made it possible to identify two main areas of improvement of the structures of gravity cleaners (GC):

- increasing the stability of the liquid flow;
- settling (cleaning) in a thin layer, i.e. multi-tiered GC with a developed area of deposition.

The first direction is related to the improvement of traditional constructions of GC. Such modernization involves a slight (1.5 times) increase in the productivity of gravity cleaners.

The second direction will allow to increase the dirt capacity, reduce the hydraulic resistance, and not the shortage of materials used in the production of GC. This will make them competitive with other rough cleaning filters.

At the same time, the insufficient number of studies in this area of liquid purification requires the search for ways to improve construction of gravity cleaners and their maintenance technologies, including their regenerations<sup>2</sup>.

Thus, it is relevant to study the thickness of the pollution layer that occurs in the gravity cleaner during its operation (Fig. 1).

2 Пузік С. О. Розробка гравітаційного очісника: автореф. дис. канд. техн. наук: 05.22.14 – Експлуатація повітряного транспорту/ Пузік Сергій Олександрович. К., 1999. 16 с.

In order for the particles of pollution that settle not to be washed off the surface of the layer of particles that have settled, it is necessary that there should be such a force of friction  $F_{sf}$  between the particle and the surface of the layer of pollution that would exceed the force of interaction between the particle and the liquid.

If the movement of the fluid is considered laminar, then the specified force of interaction can be determined according to Stokes' law and the formula:

$$F_c = 3\pi d v_p \rho_p V, \tag{1}$$

where  $V$  is velocity of liquid near the surface of the layer of settled particles, which is determined according to the formula<sup>3</sup>

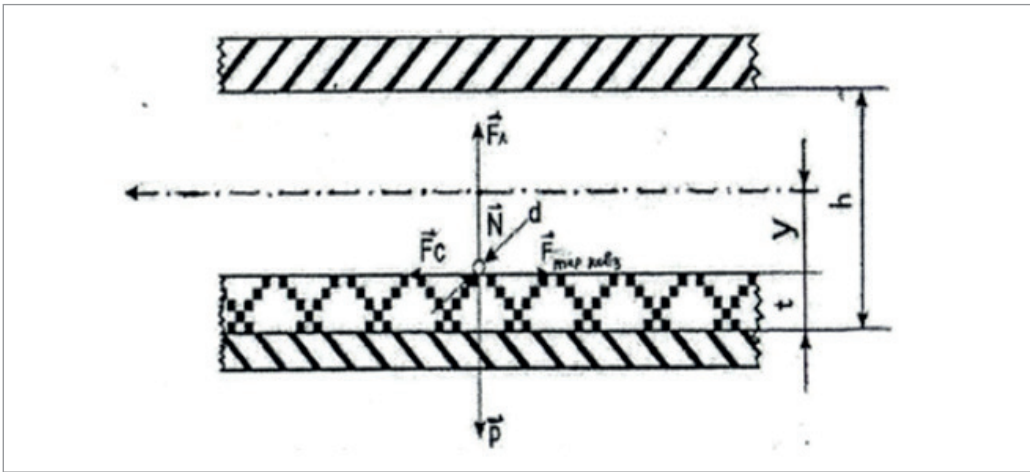

Figure 1. Scheme of forces that act on a particle of pollution located on the surface of a layer of previously deposited particles

$$V = \frac{3}{2} V_c \left[ 1 - \frac{4y^2}{h^2} \right]. \tag{2}$$

Here

$$V_c = \frac{Q}{4\pi h n} \left( \frac{1}{r_0 + l_0} + \frac{1}{r} \right). \tag{3}$$

Thus,

$$V = \frac{3}{2} \frac{Q}{4\pi h n} \left( \frac{1}{r_0 + l_0} + \frac{1}{r} \right) \left[ 1 - \frac{4y^2}{h^2} \right]. \tag{4}$$

After substitution in (1) we receive

3 Константинов Ю. М. Технічна механіка рідин і газу: Підручник. К.: Вища школа, 2002. 277 с.

$$F_c = \frac{9Qdv_p\rho_p}{8hn} \left( \frac{1}{r_0 + l_0} + \frac{1}{r} \right) \left[ 1 - \frac{4y^2}{h^2} \right]. \quad (5)$$

For the force of sliding friction  $F_{sf}$  we use the formula<sup>4</sup>

$$F_{sf} = A + fN = A + f(\rho_r - \rho_p) \frac{\pi d^3}{6} g, \quad (6)$$

where  $f$  is the coefficient of sliding friction,  $A$  is a constant that depends on the adhesion of the contact surfaces of solid bodies (the so-called adhesion force).

Let's consider the concept of adhesion in more detail. First of all, it is a molecular connection between the surfaces of solid bodies that touch, that is, the surfaces of the deposition plates and the first particles that settled with the new particles that settle, as a result of which the so-called free energy  $E$  takes place. It is determined by the value of the surface tension and the total phase interface. It is calculated by the formula

$$E = \sigma S, \quad (7)$$

where  $\sigma$  is surface tension,  $S$  is the surface area of the phase interface.

Considering pollution particles as balls with a diameter  $d$ , we take:

$$S = \pi d^2 \quad (8)$$

According to the data of the work<sup>4</sup>, the strength of adhesion

$$A = 4\pi d\sigma. \quad (9)$$

Thus,

$$F_{sf} = 4\pi d\sigma + f(\rho_r - \rho_p) \frac{\pi d^3}{6} g. \quad (10)$$

Here  $\rho_r$  – liquid density;  $\rho_p$  – particle density;  $g$  – gravity acceleration.

Now, according to the condition of the absence of washing off the deposited pollution particles

$$F_{sf} > F_c, \quad (11)$$

after substitution of these expressions into (11) we receive:

$$F_{sf} = 4\pi d\sigma + f(\rho_r - \rho_p) \frac{\pi d^3}{6} g > \frac{9Qdv_p\rho_p}{8hn} \left( \frac{1}{r_0 + l_0} + \frac{1}{r} \right) \left[ 1 - \frac{4y^2}{h^2} \right]. \quad (12)$$

<sup>4</sup> Терьохін В.І., Пузік С. О., Манзій В.С. Розрахунок параметрів гравітаційного очисника з урахуванням ефектів іммобілізованого шару та адгезії забруднень. Тези доповіді Міжнародної науково-технічної конференції «ABIA- 2000».

Solve this inequality with respect to  $y$  :

$$y \geq \sqrt{\frac{h^2}{4} - \frac{8\pi h^3 n \sigma + f(\rho_r - \rho_p) h^3 \frac{\pi d^2}{6} g n}{9Qv_p \rho_p \left( \frac{1}{r_0 + l_0} + \frac{1}{r} \right)}} . \quad (13)$$

The calculation is carried out for  $d=0.005$  cm, because such particles are among those that make up pollution<sup>5</sup>.

According to<sup>4</sup>  $\sigma = 0,0000483$ , and coefficient of friction  $f = 0,6$ <sup>6</sup>. As a result of solving expression (13), we obtain for this example:  $y \geq 0,074$  sm.

Then, the thickness of the layer is

$$t \leq \frac{h}{2} - y = 0,15 - 0,074 = 0,076 \text{ sm} . \quad (14)$$

This means that the maximum possible volume of the formed layer of pollution in each slot of the cleaner is from the volume of the gap. Continued operation of the gravity scrubber will gradually lead to further siltation of the interplate space in each slot, which will eventually require regeneration of the scrubber.

5 Класи чистоти рідин (ДСТУ 17216-204, ІДТ), 2004. К.: «Держспоживстандарт України», 2004.

6 Мозяков В. И. Исследование процесса повышения качества очистки масел гидравлических и смазочных систем тракторов в вакуальной центрифуге: автореф. дис. канд. техн. наук: спец. 05.20.03 «Эксплуатация и ремонт сельскохозяйственных машин и орудий»/ В. М. Мозяков. Саратов. 1982. 20 с.

