

АКАДЕМІЯ НАУК
ВИЩОЇ ОСВІТИ
УКРАЇНИ



НАУКОВО-
ІНФОРМАЦІЙНИЙ
ВІСНИК

2019
№ 1-2
(106)

SCIENTIFIC AND INFORMATION BULLETIN

ВИМОГИ ДО ОПУБЛІКУВАННЯ СТАТЕЙ

До опублікування у «Науково-інформаційному віснику» приймаються проблемні статті, оригінальні дослідження, огляди, лекції, спостереження з практики, дискусійні статті, короткі повідомлення, рецензії. У Науково-інформаційному віснику розміщуються праці з подій сьогодення, у рубриках «Постаті», «Наші ювіляри», «Некролог»; інформаційні повідомлення про науково-практичні конференції, симпозиуми, круглі столи, семінари тощо.

ПРАВИЛА ОФОРМЛЕННЯ СТАТЕЙ

1. До розгляду редакційною колегією Вісника приймаються роботи, які не публікувалися раніше.

2. Оригінал роботи подається до редакції українською, російською або англійською мовами. Матеріали, подані англійською мовою, розглядаються першочергово та публікуються на спеціальних умовах.

До статті слід додати офіційне направлення від установи, в якій виконано роботу. На першій сторінці статті має стояти підпис наукового керівника, завірений круглою печаткою установи. На останній сторінці статті мають стояти підписи всіх авторів.

Титульний аркуш має містити таку інформацію:

- 1) код УДК;
- 2) назва статті, сформульована максимально інформативно та лаконічно;
- 3) прізвище, ім'я та по батькові, науковий ступінь, вчене звання, місце роботи, e-mail кожного з авторів (подається трьома мовами – українською та англійською);
- 4) повна назва установи й відділу (кафедри), де виконано роботу;
- 5) прізвище, ім'я, по батькові, повна поштова адреса, номер телефону, факсу, електронна адреса автора, відповідального за контакти з редакцією; повні професійні посади (регалії) та академічні звання автора та співавторів повинні додаватися на окремій сторінці і є обов'язковим додатком до статті.

Текст. Обсяг оригінальної статті не повинен перевищувати 10–12 сторінок формату А4 у редакторі Microsoft Word 1997–2003, обсяг коротких повідомлень і заміток з практики – 3–4 сторінки. Обсяг лекцій та оглядів не має перевищувати 12–15 сторінок. Текст статті має бути набраний у форматі «.doc». Роботу слід друкувати шрифтом Times New Roman, кеглем 14, через 1,5 інтервалу, з полями: зліва – 3 см, справа – 1,5 см, зверху та знизу – по 2 см.

Викладення матеріалу в роботі повинно бути чітким і послідовним, містити такі розділи:

- Індекс УДК (розширений; УДК виду: 616.89 – не допускаються).
- Ініціали та прізвища авторів.
- Назва статті.
- Місце роботи авторів.
- e-mail.
- Резюме. Подається трьома мовами (українською, російською та англійською) та має бути структурованим:
 - а) актуальність (background);
 - б) мета дослідження (objective);
 - в) матеріали та методи (materials and methods);
 - г) результати (results);
 - д) висновки (conclusions);
 - е) ключові слова (keywords) (до 5 слів).

Обсяг резюме має становити не менше 150 слів (назва статті та ключові слова не враховуються). Ключові слова, що сприяють індексуванню статті в інформаційно-пошукових системах. Назва статті, резюме та ключові слова мають бути викладені двома мовами (українською та англійською).

• Актуальність. Обґрунтувати актуальність дослідження, коротко висвітлити ситуацію щодо проблеми з посиланнями на вітчизняні та іноземні публікації за останні 5–10 років.

• Мета.
• Матеріали та методи дослідження. Навести кількісні та якісні характеристики досліджених груп осіб, зазначити методи досліджень, застосованих у роботі, включаючи методи статистичного аналізу даних.

• Результати та їх обговорення. Результати мають бути викладені у логічній послідовності в тексті, таблицях і на рисунках. Дані з таблиць і рисунків не мають дублюватися у тексті, слід зазначити тільки найважливіші з них. У рисунках не слід повторювати дані, наведені в таблицях. Підписи до рисунків та опис деталей на них подавати під рисунками, з відповідною нумерацією. Одиниці вимірювання мають відповідати Міжнародній системі одиниць (СІ).

• Висновки та перспективи подальших досліджень у даному напрямі. Висновки статті повинні бути її логічним завершенням та містити ключові позиції статті, які читач може взяти за інформативну основу.

• Таблиці повинні бути компактними, мати назву, що відповідає змісту, бути пронумерованими, заголовки граф мають

точно відповідати їхньому змістові, а дані в таблицях – посиланням на них у тексті. Всім рисункам та таблицям у тексті статті повинні передувати відповідні посилання, зазначені в дужках, наприклад: (рис. 1), (табл. 1).

Слід зазначити статистичні методи, використані для відображення варіабельності даних і достовірності відмінностей. Не припускаються скорочення в графах, окрім визначених ДСТУ 3582-97 «Скорочення слів в українській мові у бібліографічному описі. Загальні вимоги і правила». Усі роз'яснення, включаючи розшифрування абrevіатур, слід подавати у виводах.

• Ілюстрації (рисунки, діаграми, фотографії) надаються у двох примірниках. Зі зворотного боку рисунків олівцем слід зазначити прізвище першого автора, номер рисунка, позначення верху рисунка. Рисунки не мають бути перевантажені текстовими написами. Якщо ілюстрації подаються в електронному вигляді, вони мають бути збережені в форматі JPG (300–600 dpi). Ілюстрації (графіки, діаграми, формули) мають бути чіткими, фотографії – контрастними. Малюнки й таблиці не повинні дублювати один одного. У графіках і діаграмах має бути зазначено, що дано на осях координат, на наведених кривих тощо.

• Скорочення. Не є припустимим скорочення слів, назв (крім загальноприйнятих скорочень мір фізичних, хімічних, а також математичних одиниць і термінів, та скорочень, визначених ДСТУ 3582-97 «Скорочення слів в українській мові у бібліографічному описі. Загальні вимоги і правила» та ГОСТ 7.12.93 «Библиографическая запись».

• Список використаної літератури формується двома блоками: традиційним та додатковим для закордонних баз даних.

Традиційний блок списку літератури оформлюється в один із таких способів: 1) у порядку появи посилань у тексті; 2) у алфавітному порядку прізвищ перших авторів або заголовків; 3) у хронологічному порядку. Бібліографічний опис джерел слід складати відповідно до чинних стандартів з бібліотечної та видавничої справи, міжнародних і державного стандартів з обов'язковим наведенням назв праць. Зокрема, потрібну інформацію можна одержати із таких міждержавних і державних стандартів:

• ДСТУ ГОСТ 7.1:2006 «Система стандартів з інформації, бібліотечної та видавничої справи. Бібліографічний запис. Бібліографічний опис. Загальні вимоги та правила складання (ГОСТ 7.1–2003, IDT);

• ДСТУ 3582-97 «Інформація та документація. Скорочення слів в українській мові у бібліографічному описі. Загальні вимоги та правила»;

• ДСТУ 6095:2009 «Система стандартів з інформації, бібліотечної та видавничої справи. Правила скорочення заголовків і слів у заголовках публікації (ГОСТ 7.88–2003, MOD);

• ДСТУ 7093:2009 «Система стандартів з інформації, бібліотечної та видавничої справи. Бібліографічний запис. Скорочення слів і словосполук, поданих іноземними європейськими мовами»;

• ГОСТ 7.11–78 «СИБИД. Сокращение слов и словосочетаний на иностранных европейских языках в библиографическом описании».

Список літератури («References») для закордонних баз даних має відповідати за змістом та порядком розташування джерел списку літератури, оформленому згідно державних стандартів, та оформлюється за міжнародним бібліографічним стандартом APA (<http://www.bibme.org/citation-guide/APA/book>).

ПОРЯДОК РОЗГЛЯДУ ПУБЛІКАЦІЙ

• Усі статті, подані до редакційної колегії, підлягають рецензуванню.

• Відхилені у процесі рецензування рукописи авторам не повертаються.

Статті, оформлені без дотримання вказаних правил, не розглядаються.

• Редакційна колегія правомірно здійснювати наукове та літературне редагування матеріалів, що надійшли, при необхідності скороченням їх, за погодженням з автором, або, якщо тематика статті становить інтерес для журналу, направляти статтю на доопрацювання автору.

• Редакційна колегія залишає за собою право відхилити статтю, яка не відповідає встановленим вимогам або тематиці журналу, без додаткових повідомлень або роз'яснень.

НАДАННЯ МАТЕРІАЛІВ

Назва надісланого електронного файлу з публікацією – латиницею, а не прізвищем першого автора.

У випадку невиконання зазначених вище вимог матеріали публікуватися не будуть.

У разі виникнення запитань та для отримання додаткової інформації – звертатися до Товалович Тетяни Володимирівни за електронною адресою: anvuz@ukr.net або за телефонами (044) 486-89-16, (097) 708-43-68.

ГО «НАЦІОНАЛЬНА АКАДЕМІЯ НАУК ВИЩОЇ ОСВІТИ УКРАЇНИ»

Науково-інформаційний вісник
Том № 1–2 (106–107), 2019



Головний редактор акад. С.І. Табачніков

Заступник головного редактора акад. В.І. Шпак

Відповідальна за випуск Т.В. Товалович

Редакційна колегія

Л.В. Баль-Прилипка, д-р техн. н., проф. (Україна); П.А.Воробей, д-р юридич. н., проф. (Україна); Ж.П. Вірна д-р психолог. н., проф. (Україна); В.В. Вербицький д-р пед. н., проф. (Україна); Є.Г. Гриневиц, д-р мед. н., проф. (Україна); В.С. Гічун, д-р мед. н., проф. (Україна); І.І. Дейнега, канд. істор. н., доц. (Україна); Г.І. Демидась, д-р с.-г. н., проф. (Україна); А.І. Дмитрієв д-р юридич. н., проф. (Україна); О.М. Дзюба, д-р мед. н., проф. (Україна); С.В. Зябліцев, д-р мед. н., проф. (Україна); Б.Б. Івнев, д-р мед. н., проф. (Україна); В.І. Карповський д-р вет.н., проф. (Україна); С.Б. Кузікова, д-р психолог. проф. (Україна); Г.М. Кожина д-р мед. н., проф. (Україна); В.П. Ляхоцький, д-р істор.н., проф. (Україна); М.В. Маркова, д-р мед. н., проф. (Україна); В.Л. Мартинов д-р тех.н., проф. (Україна); М.М. Матяш д-р мед. н., проф. (Україна); О.П. Мельник, д-р вет.н., проф. (Україна); С.І. Мірошніченко, д-р техн. н., проф. (Україна); Ю.Л. Мосенкіс, д-р філол. н., проф. (Україна); В.О. Мойсеєнко, д-р мед. н., проф. (Україна); Н.О. Михальчук, д-р психолог. н., проф. (Україна); Л.О. Омелянчик, д-р фармацевт. н., проф. (Україна); О.С. Осуховська, д-р мед. н., снс (Україна); Р.Г. Процюк, д-р мед. н., проф. (Україна); С.О. Пузік, канд. тех. н., доц. (Україна); О.В. Сминтина д-р істор. н., проф. (Україна); О.Ю. Табачніков, д-р мед. н., проф. (Україна); А.В. Череп, д-р економ. н., проф. (Україна); І.В. Чопей, д-р мед. н., проф. (Україна); В.С. Чорний, д-р філософ.н., проф. (Україна); Л.Ф. Шестопалова, д-р психолог. н., проф. (Україна); А.В. Шостак, канд. соц. н., проф. зі спеціальності «соціологія управління» (Україна); В.І. Шпак, д-р істор. н., проф. (Україна); Є.М. Харченко, д-р мед. н., проф. (Україна).

Редакційна рада

Є.Є. Александров, д-р техн. н., проф. (Україна); В.П. Андрущенко, д-р філософ. н., проф. (Україна); Б.М. Андрушків, д-р екон. н., проф. (Україна); С.В. Бобровник, д-р юридич. н., проф. (Україна); О.О. Біляєва, д-р мед. н., проф. (Україна); Ю.В. Вороненко, д-р мед. н., проф. (Україна); П.П. Говоров, д-р техн. н., проф. (Україна); І.Т. Горбачук, д-р техн. н., проф. (Україна); І.Г. Ільницький, д-р мед. н., проф. (Україна); І.С. Зозуля, д-р мед. н., проф. (Україна); Б.С. Зіменковський, д-р фармацевт. н., проф., акад. НАМН України (Україна); І.П. Ковальчук, д-р географ. н., проф. (Україна); Ю.М. Кузнецов, д-р техн. н., проф. (Україна); Л.Б. Кулікова, д-р пед. н., проф. (Україна); В.І. Курило, д-р юридич. н., проф. (Україна); В.М. Лісовий, д-р мед. н., проф. (Україна); Н.О. Марута, д-р мед. н., проф. (Україна); Б.В. Михайлов, д-р мед. н., проф. (Україна); В.М. Мороз, д-р мед. н., проф. (Україна); О.С. Падалка, д-р пед. н., проф. (Україна); І.Я. Пінчук, д-р мед. н., проф. (Україна); В.Ф. Погребенник, д-р філолог. н., проф. (Україна); М.В. Поляков, д-р фіз.-мат. н., проф. (Україна); С.К. Рудик, д-р вет.н., проф., (Україна); Павло Сиса, д-р біол. н., проф. (Польща); В.А.Сминтина, д-р фіз.-мат. н., проф. (Україна); М.І. Степаненко, д-р філол. н., проф. (Україна); Д.В. Степовик, д-р богослов.н., д-р мист.-ства, д-р філософії, проф. (Україна); В.І. Сіпінтий, д-р мед. н., проф. (Україна); В.І. Цимбалюк, д-р мед. н., проф., акад. НАМН України (Україна); В.В. Черней, д-р юридич. н., проф. (Україна); В.І. Шакур, д-р юридич. н., проф., акад. НАПрН України (Україна); С.В. Шевчук, канд. філол. н., проф. (Україна); В.Ф. Ходаковський, канд. істор. н., проф. (Україна).

PO «NATIONAL ACADEMY OF SCIENCES OF HIGHER EDUCATION OF UKRAINE»

Scientific and Information Bulletin

Ch. № 1–2 (106–107), 2019



Editor-in-chief acad. S.I. Tabachnikov

Deputy Chief Editor acad. V.I. Shpak

Graduated editor T.V. Tovalovych

Editorial staff

L.V. Bal-Prylypko, Doctor of Science in Engineering, Prof. (Ukraine); P.A. Vorobei, Doctor of Science in Law, Prof. (Ukraine); Ye.G. Grynevych, Doctor of Science in Medicine, Prof. (Ukraine); Zh.P. Virna, Doctor of Science in Psychology, Prof. (Ukraine); V.V. Verbytskyi, Doctor of Pedagogical Sciences, Prof. (Ukraine); Zh.G. Hrynevych, Doctor of Science in Medicine, Prof. (Ukraine); V.S. Gichun, Doctor of Science in Medicine, Prof. (Ukraine); I.I. Deinega, PhD in Historical Sciences (Ukraine); O.M. Dzuba, Doctor of Science in Medicine, Prof. (Ukraine); G.I. Demydas, Doctor of Science in Agricultural Sciences, Prof. (Ukraine); A.I. Dmytriev, Doctor of Science in Law, Prof. (Ukraine); S.V. Zyablitsev, Doctor of Science in Medicine, Prof. (Ukraine); B.B. Ivnev, Doctor of Science in Medicine, Prof. (Ukraine); V.I. Karpovskiy, Doctor of Science in Veterinary Sciences, Prof. (Ukraine); S.B. Kuzikova, Doctor of Science in Psychology, Prof. (Ukraine); H.M. Kozhyna, Doctor of Science in Medicine, Prof. (Ukraine); V.P. Lyakhotskiy, Doctor of Science in History, Prof. (Ukraine); M.V. Markova, Doctor of Science in Medicine, Prof. (Ukraine); V.L. Martynov, Doctor of Science in Engineering, Prof. (Ukraine); M.M. Matyash, Doctor of Science in Medicine, Prof. (Ukraine); O.P. Mel'nyk, Doctor of Science in Veterinary Sciences, Prof. (Ukraine); S.I. Miroshnichenko, Doctor of Science in Engineering, Prof. (Ukraine); Yu.L. Mosencis, Doctor of Science in Philology, Prof. (Ukraine); V.O. Moiseenko, Doctor of Science in Medicine, Prof. (Ukraine); N.O. Mykhalchuk, Doctor of Science in Psychology, Prof. (Ukraine); L.O. Omeljanchyk, Doctor of Science in Chemistry, Prof. (Ukraine); O.S. Osukhovska, Doctor of Science in Medicine, Senior Researcher (Ukraine); R.G. Protsyuk, Doctor of Science in Medicine, Prof. (Ukraine); S.O. Pyzik, Doctor of Science in Engineering, Prof. (Ukraine); O.V. Smyntyna, Doctor of Science in History, Prof. (Ukraine); O.U. Tabachnikov, Doctor of Science in Medicine, Prof. (Ukraine); A.V. Cherep, Doctor of Science in Economics, Prof. (Ukraine); I.V. Chopeyi, Doctor of Science in Medicine, Prof. (Ukraine); V.S. Chorniy, Doctor of Science in Philosophy, Prof. (Ukraine); L.F. Shestopalova, Doctor of Science in Psychology, Prof. (Ukraine); A.V. Shostak, PhD in Sociology, Prof. in the specialty «Sociology of Management» (Ukraine); V.I. Shpak, Doctor of Science in History, Prof. (Ukraine); Ye. M. Kharchenko, Doctor of Science in Medicine, Prof. (Ukraine).

Editorial Board

E.E. Aleksandrov, Doctor of Science in Engineering, Prof. (Ukraine); V.P. Andrushchenko, Doctor of Science in Philosophy, Prof. (Ukraine); B.M. Andrushkiv, Doctor of Science in Economics, Prof. (Ukraine); S.V. Bobrovnyk, Doctor of Science in Law, Prof. (Ukraine); O.O. Bilyayeva, Doctor of Science in Medicine, Prof. (Ukraine); Yu.V. Voronenko, Doctor of Science in Medicine, Prof. (Ukraine); P.P. Govorov, Doctor of Science in Engineering, Prof. (Ukraine); I.T. Gorbachuk, Doctor of Science in Engineering, Prof. (Ukraine); I.G. Ilnytskyi, Doctor of Science in Medicine, Prof. (Ukraine); I.S. Zozulia, Doctor of Science in Medicine, Prof. (Ukraine); B.S. Zimenkovskiy, Doctor of Science in Pharmacy, Acad. of National Academy of Medical Sciences of Ukraine (Ukraine); I.P. Kovalchuk, Doctor of Science in Geography, Prof. (Ukraine); Yu.M. Kuznetsov, Doctor of Science in Engineering, Prof. (Ukraine); L. B. Kulikova, Doctor of Pedagogical Sciences, Prof. (Ukraine); V.I. Curylo, Doctor of Science in Law, Prof. (Ukraine); V.M. Lisovyi, Doctor of Science in Medicine, Prof. (Ukraine); N.O. Maryta, Doctor of Science in Medicine, Prof. (Ukraine); B.V. Mykhaslov, Doctor of Science in Medicine, Prof. (Ukraine); V.M. Moroz, Doctor of Science in Medicine, Prof. (Ukraine); O.S. Padalka, Doctor of Pedagogical Sciences, Prof. (Ukraine); I.J. Pinchuk, Doctor of Science in Medicine, Prof. (Ukraine); V.F. Pogrebennyk, Doctor of Science in Philology, Prof. (Ukraine); M.V. Polyakov, Doctor of Science in Physics and Math, Prof. (Ukraine); S.K. Rudyk, Doctor of Science in Veterinary Sciences, Prof. (Ukraine); Paul Sysa, Doctor of Science in Biology, Prof. (Poland); V.A. Smyntyna, Doctor of Science in Physics and Math, Prof. (Ukraine); M.I. Stepanenko, Doctor of Science in Philology, Prof. (Ukraine); V.I. Sipityi, Doctor of Science in Medicine, Prof. (Ukraine); D.V. Stepovyk, Doctor of Science in art; V.I. Tsymbalyuk, Doctor of Science in Medicine, Prof., Acad. of National Academy of Medical Sciences of Ukraine (Ukraine); V.I. Shakun, Doctor of Science in Law, Prof., Acad. of National Academy of Medical Sciences of Ukraine (Ukraine); S.V. Shevchuk, PhD in Philology, Prof. (Ukraine); B.V. Hodacovskiy, PhD in Historical Sciences, Prof. (Ukraine).

ЗМІСТ

РОЗДІЛ І.

| | |
|--|----------|
| ІНФОРМАЦІЯ. ПОДІЇ..... | 5 |
| Різдвяне привітання Святійшого Патріарха Київського і всієї Руси-України Філарета..... | 5 |
| Шановні колеги! | 7 |
| ПОДІЇ | |
| Підсумки Звітної річної конференції АН ВО УКРАЇНИ 22.12.2018 року | 8 |
| ВАЖЛИВА ІНФОРМАЦІЯ | |
| Шановні колеги! | 11 |

РОЗДІЛ ІІ.

| | |
|--|-----------|
| НАУКОВІ ДОСЛІДЖЕННЯ. ПСИХОЛОГІЯ ТА СОЦІОЛОГІЯ | 13 |
| Ж.П. Вірна, П.Д. Гайдучик ПЕРЕЖИВАННЯ СЕПАРАЦІЙНОЇ ТРИВОГИ В УМОВАХ ЛІКУВАЛЬНОЇ РЕАБІЛІТАЦІЇ: ЗМІСТОВІ ТА ПРОЦЕСУАЛЬНІ ОЗНАКИ..... | 13 |
| С.І. Табачников, Н.О. Михальчук, Є.М. Харченко, Е.З. Івашкевич THE EMPIRICAL RESEARCH OF THE EXPERIENCE OF REFLEXION OF FUTURE PSYCHOLOGISTS | 16 |
| О.В. Лазорко ФЕНОМЕН ЛІДЕРСТВА І СТАТУС «ДОВІРИ ДО ОРГАНІЗАЦІЇ» В СИСТЕМІ СОЦІАЛЬНОГО УПРАВЛІННЯ | 22 |

РОЗДІЛ ІІІ.

| | |
|---|-----------|
| НАУКОВІ ДОСЛІДЖЕННЯ. ПЕДАГОГІКА..... | 26 |
| S. Tabachnikov, N. Mykhalchuk, E. Ivashkevych, Ye. Kharchenko THE EMPIRICAL STUDY OF ASPECTS OF SOCIAL INTELLIGENCE OF TEACHERS | 26 |
| L. Kulykova THE VALUE OF FOREIGN LANGUAGES IN THE DEVELOPMENT OF HISTORICAL STUDIES – PAST AND THE PRESENT TIME. STATE-OF-THE-ART OPPORTUNITIES FOR HUMANITIES SCHOLARS. | 32 |
| L. Kulykova ANTIQUITY – AS THE BASIS OF ACHIEVEMENT IDEALS OF PERFECTION AND ALL-ROUND EDUCATION OF PERSONALITY IN PEDAGOGICAL CONCEPTS OF T. ZELINSKY | 37 |

РОЗДІЛ ІV.

| | |
|---|-----------|
| НАУКОВІ ДОСЛІДЖЕННЯ. ПСИХІАТРІЯ СТАНІВ ЗАЛЕЖНОСТІ..... | 41 |
| С.І. Табачников, Є.М. Харченко, Н.О. Михальчук ПСИХОКОРЕКЦІЙНА ТА ПСИХО- ПРОФІЛАКТИЧНА ДОПОМОГА ХВОРИМ ІЗ СОМАТИЧНОЮ ПАТОЛОГІЄЮ ВНАСЛІДОК ВЖИВАННЯ ПСИХОАКТИВНИХ РЕЧОВИН В ПРАКТИЦІ СІМЕЙНОЇ МЕДИЦИНИ | 41 |
| I. Pinchuk, S. Tabachnikov, Ye. Kharchenko, N. Mykhalchuk, A. Shepurna КРИТЕРІЇ ДІАГНОСТИКИ ТА ЛІКУВАЛЬНОЇ ДОПОМОГИ СОМАТИЧНО ХВОРИМ, ЯКІ ВЖИВАЮТЬ ПСИХОАКТИВНІ РЕЧОВИНИ В ПРАКТИЦІ СІМЕЙНОЇ МЕДИЦИНИ | 47 |

| | |
|--|-----------|
| РОЗДІЛ V. | |
| НАУКОВІ ДОСЛІДЖЕННЯ. МЕДИЦИНА | 55 |
| О.А. Беляева, Е.Е. Крыжевский СОВРЕМЕННАЯ ПРОБЛЕМА МЕДИЦИНЫ – АНТИБИОТИКОРЕЗИСТЕНТНОСТЬ, РАЦИОНАЛЬНАЯ АНТИБИОТИКОТЕРАПИЯ ПРИ СИНДРОМЕ ДИАБЕТИЧЕСКОЙ СТОПЫ | 55 |
| РОЗДІЛ VI. | |
| НАУКОВІ ДОСЛІДЖЕННЯ. ТЕХНІЧНІ НАУКИ | 61 |
| Ю.М. Кузнецов ПРИЧИНИ РУЙНАЦІЇ ВИЩОЇ ТЕХНІЧНОЇ ОСВІТИ ТА НАУКИ В УКРАЇНІ: ШЛЯХИ ВИХОДУ З КРИЗИ | 61 |
| Ph. Hovorov, V. Hovorov, A. Kindinova LIGHTING OF THE FUTURE: PROBLEMS AND SOLUTIONS | 64 |
| РОЗДІЛ VII. | |
| НАУКОВІ ДОСЛІДЖЕННЯ. ДЕРЖАВНЕ УПРАВЛІННЯ | 71 |
| Д.В. Кіслов ІНФОРМАЦІЙНИЙ ВПЛИВ НА СВІДОМІСТЬ НАСЕЛЕННЯ У КОНФЛІКТНИХ СИТУАЦІЯХ | 71 |
| РОЗДІЛ VIII. | |
| НАУКОВІ ДОСЛІДЖЕННЯ. ДЖЕРЕЛОЗНАВСТВО. ІСТОРІЯ..... | 75 |
| С.А. Сидорук АРХІВНИЙ ФОНД КАМ'ЯНЕЦЬ-ПОДІЛЬСЬКОГО НАЦІОНАЛЬНОГО УНІВЕРСИТЕТУ ІМЕНІ ІВАНА ОГІЄНКА: З ІСТОРІЇ ФОРМУВАННЯ | 75 |
| І.В. Паур КОНЦЕПЦІЯ КОМПЛЕКТУВАННЯ ФОНДІВ МУЗЕЮ ІСТОРІЇ КАМ'ЯНЕЦЬ-ПОДІЛЬСЬКОГО НАЦІОНАЛЬНОГО УНІВЕРСИТЕТУ ІМЕНІ ІВАНА ОГІЄНКА | 80 |
| РОЗДІЛ ІХ. | |
| НАШІ ЮВІЛЯРИ..... | 85 |
| Володимирові Григоровичу Влоху – 90! | 85 |
| До 80-річчя від дня народження Раду Георгійовича Процюка | 87 |
| ДОДАТКИ..... | 89 |
| Додаток 1 НОВООБРАНІ АКАДЕМІКИ у 2018 році..... | 89 |
| НОВООБРАНІ ЧЛЕНИ-КОРЕСПОНДЕНТИ у 2018 році..... | 90 |
| Додаток 2 АКАДЕМІЧНИХ ВІДЗНАК УДОСТОЄНІ..... | 91 |
| Додаток 3 НОМІНАНТИ КОНКУРСУ «КРАЩЕ ВИДАННЯ 2018 року»..... | 94 |

РОЗДІЛ І. ІНФОРМАЦІЯ. ПОДІЇ

Різдвяне привітання Святійшого Патріарха Київського і всієї Руси-України Філарета

6 січня, у надвечір'я Різдва Христового (Різдвяний святвечір), Патріарх Київський і всієї Руси-України Філарет, Почесний академік Академії наук вищої освіти України, звершив вечірню і Божественну літургію святого Василя Великого у Свято-Володимирському кафедральному соборі. Наприкінці богослужіння відбувся чин прославлення Христа, під час якого на середину собору винесли ікону Різдва Христового і велику свічку (символ Вифлеємської зірки), перед якими священнослужителі урочисто заспівали тропар і кондак свята.

Увечері патріарх Філарет очолив святкову Всеношну у Володимирському кафедральному соборі.

7 січня Святійший Патріарх Філарет звернувся з привітанням до всього Українського народу. Дорогі браття і сестри! Пам'ятаймо, для чого народився Син Божий від Пресвятої Діви Марії у Вифлеємській печері. А я вітаю вас із цим великим християнським святом Різдва Христового і з Новим Роком. Вітаю зі святом Президента України Петра Порошенка, Верховну Раду України, уряд України, наші Збройні сили, вірних і мужніх захисників нашої Батьківщини, які не шкодують свого власного життя. Вітаю всіх наших земляків-українців, розсіяних у всьому світі: в Америці і в Канаді, в Європі і в Австралії, які люблять свою Батьківщину і допомагають їй.

У ці радісні різдвяні дні подякуймо нашому Спасителю, Господу нашому Ісусу Христу, за всі Його благодіяння до нас, за радості і скорботи. Будемо благодіяти Його, щоб Він простив усі наші гріхи, вільні і невільні; щоб дарував Україні перемогу над агресором; благословив Українську державу і весь український народ у 2019 році; дарував нам мир, злагоду, єдність; щоб ми керувалися в житті любов'ю до Бога і ближніх, і до України; щоб ми ходили дорогами правди і не звертали на криві дороги. Нехай світлосяйне проміння Вифлеємської зірки освітлює наші душі і серця світлом миру, любові і правди!

Христос народився! Славимо Його!

Принагідно інформуємо, що на поштову адресу Академії надійшов лист від Святійшого Патріарха Київського і всієї Руси-України Філарета (лист додається).

ПРЕЗИДЕНТУ АН ВО УКРАЇНИ
С. ТАБАЧНІКОВУ

ВЕЛЬМИШАНОВНИЙ п. СТАНІСЛАВЕ!

ХРИСТОС НАРОДИВСЯ! СЛАВІМО ЙОГО!

Щиро дякую Вам за привітання мене з великим християнським святом — **Різдвом Христовим та Новим роком!**

Підносячи подяку Богові за всі благочиння і милості в минулому році, молимося, щоб і в новому році Господь гарував нам добре здоров'я та добробут, благословляв на нові здобутки і оберігав від усілякого зла.

Нехай Бог миру і любові буде з усіма нами.

Закликаю на Вас Боже благословення.

З повагою

ПАТРІАРХ КИЇВСЬКИЙ
І ВСІЄЇ РУСИ-УКРАЇНИ



***З Новорічним привітанням до всієї академічної спільноти
звернувся Президент ВГО «Академія наук вищої освіти України»,
доктор медичних наук, професор С.І. Табачніков***

Шановні колеги!

Прийміть сердечні вітання з Новим роком та Різдвом Христовим, які дарують нам надії та передчуття щастя!

Щиро бажаю, щоб Новий 2019 рік став багатим на нові звершення та щедрі здобутки для нашої суверенної держави, додав щастя, добра і достатку у кожну домівку, сповнив Ваше серце оптимізмом!

Міцного здоров'я Вам, творчої наснаги, родинного тепла, удачі та благополуччя! Нехай ці прекрасні зимові свята надихнуть на нові вагомі досягнення, принесуть мир, спокій і злагоду, впевненість у майбутньому та процвітання нашої України!

Президент АН ВО України

*З повагою
Станіслав Табачніков*

ПІДСУМКИ ЗВІТНОЇ РІЧНОЇ КОНФЕРЕНЦІЇ АН ВО УКРАЇНИ 22.12.2018 РОКУ

22 грудня 2018 року на базі Національної академії внутрішніх справ відбулася Звітна річна конференція Всеукраїнської громадської організації «Академія наук вищої освіти України» (далі – Академія або АН ВО України), яка є однією з найбільш потужних громадських організацій у галузі освіти і науки.

У заході взяли участь: Голова комітету Верховної Ради України з питань охорони здоров'я, доктор медичних наук, професор Ольга Богомолець; радник-представник Програми міжнародного співробітництва ветеранів-мироотворців ООН при Верховній Раді України, перший заступник голови Національної Ради України «Блакитні берети ООН» Олексій Рижков; член Президії АН ВО України, академік Дмитро Степовик – доктор богословських наук, доктор мистецтвознавства, доктор філософії, професор, котрий від імені Святійшого Патріарха Філарета вручив церковні нагороди, а також провідні науковці і вчені України, керівники науково-дослідних установ, молоді вчені, представники ЗМІ, громадські діячі та ін. На Звітну річну конференцію зібралось 142 делегати, 46 новообраних дійсних академіків та 15 членів-кореспондентів.

На початку зібрання усі присутні хвилиною мовчання вшанували пам'ять академіків, які померли у 2018 році (Боднара П.М., Боголіб Т.М., Грицаєнко З.М., Михайленка В.Є., Михайлина І.Л., Паращука Ю.С.).

Звітна річна конференція викликала значний інтерес серед наукової і освітянської спільноти України та низки інших країн. Свідченням цього є те, що захід відвідали запрошені гості з Республіки Молдова, Грузії, Польщі та інших держав.

Із привітальним словом до учасників і гостей Конференції звернувся Президент Академії – доктор медичних наук, професор, академік Табачников Станіслав Ісакович, який наголосив, що система освіти і науки в Україні, у зв'язку зі змінами у соціально-політичній та економічній сферах, перебуває у процесі свого реформування. Крім того, ефективне функціонування сучасного суспільства та державних інституцій неможливе без збалансованої системи освіти і науки, удосконалення якої відбувається під впливом власне національних та інтеграційних процесів, що в цілому і спрямовують розвиток та процвітання нашої держави.

У своїй промові проф. С. Табачников підкреслив, що завдяки таким заходам вітчизняні науковці та освітяни мають змогу висвітлити результати власних досліджень, ознайомитися зі здобутками передових наукових шкіл України, взяти участь у дискусіях, обмінятися досвідом, познайомитися з високоповажними освітянами та науковцями. Він подякував гостям та делегатам конференції, що знайшли можливість бути присутніми на цьому заході, а також висловив теплі слова вдячності ректорові Національної академії внутрішніх справ, генералу поліції другого рангу, акад. Чернею Володимирі Васильовичу та очолюваному ним колективу за сприяння в організації і проведенні Звітної річної конференції АН ВО України.

Зі змістовною доповіддю до аудиторії виступила Голова комітету Верховної Ради України з питань охорони здоров'я Ольга Вадимівна Богомолець, яка зазначила, що саме освіта і наука є рушієм розвитку будь-якого суспільства, і щоб забезпечити найкращу освіту, потрібно впроваджувати інновації, брати найкраще з традиційних моделей і надавати доступ до провідних напрацювань сьогодення та важливі кроки слід зробити для того, щоб освіта у вітчизняній вищій школі могла відповідати нагальним потребам країни і сучасному міжнародному рівню.

У ході роботи Конференції також мав слово перший заступник голови Національної Ради України «Блакитні берети ООН» Олексій Федорович Рижков, який високо оцінив роботу Президії АН ВО України на чолі з її головою – Президентом Академії, доктором медичних наук, професором С. Табачниковим.

Щодо звіту Президії про науково-організаційну діяльність за 2018 рік (це питання було в порядку денному конференції), то слід зазначити, що ВГО «Академія наук вищої освіти України» є дієвою і, засновуючись на традиціях та здобутках, закладених її Першим Президентом акад. Дубиною Миколою Івановичем,

активно функціонує і нині. На цьому акцентували увагу у своїх доповідях віце-президенти фахових наукових відділень (академіки: Бобровник С.В., Говоров П.П., Мойсеєнко В.О., Погребенник В.Ф.) та віце-президент з наукової роботи, акад. Кузнецов Ю.М.

Справді, за 2018 рік було зроблено чимало: удосконалення нормативно-правових документів Академії і приведення їх у відповідність з чинним законодавством України; звернення до міністра освіти і науки України Л.М. Гриневич з пропозиціями щодо захисту кандидатських та докторських дисертацій; видання англomовної версії «Науково-інформаційного вісника»; активізовано міжнародну діяльність АН ВО України з метою забезпечення якнайширшої участі її дійсних членів у зарубіжних, наукових, громадських та культурних організаціях (Греція, Грузія, Республіка Молдова, Польщі та ін.); подальше піднесення престижу членства АН ВО України та виведення Академії на загальноєвропейський і світовий рівень; проведення за прямою участю Президії Академії 7 міжнародних науково-практичних конференцій; виїзні засідання Президії АН ВО України за участю Першого віце-президента-головного ученого секретаря, акад. Процюка Р.Г. до міст: Ужгород, Умань, Запоріжжя, Чернігів; проведення щорічного конкурсу на краще видання року; розроблення ескізу медалі імені І. Огієнка, який був запропонований віце-президентом з питань архіву, регламенту та справочинства акад. Ляхоцьким В.П. і схвалений Президією АН ВО України (від 25.09.2018 р., протокол № 3). До речі, щодо нагород, то церковні ордени, відзнаки від Академії соціального управління, академічні медалі, Почесні грамоти, дипломи лауреатів конкурсу на найкраще видання року були урочисто вручені шанованим і поважним учасникам зібрання, а новообраним академікам та членам-кореспондентам видано дипломи та посвідчення.

В обговоренні звіту про науково-організаційну діяльність за 2018 рік узяли участь гості, віце-президенти і члени Академії. Слід особливо відзначити внесок таких академіків: Процюка Р.Г., Гусарева С.Д., Говорова П.П., Бобровник С.В., Вербицького В.В., Вороб'я П.А., Вірної Ж.П., Гічуна В.С., Зіменковського Б.С., Зозулі І.С., Зубка М.І., Карповського В.І., Ковальчука І.П., Кожині Г.М., Кузнецова Ю.М., Мельника О.П., Мороза В.М., Мосенкіса Ю.Л., Вербицького В.В., Лісового В.М., Ляхоцького В.П., Омельянчик Л.О., Погребенника В.Ф., Степовика Д.В., Стецюка В.В., Чернея В.В., Череп А.В., Харченка Є.М., Шакуна В.І., Шостака А.В., Шатрова Р.В., Баль-Прилишко Л.В., Шевчук С.В. та ін.

За результатами Конференції було прийнято її Ухвалу, в якій зазначалося:

Звітна річна конференція Всеукраїнської громадської організації «Академія наук вищої освіти України» (далі – Академія) на підставі заслуховування й обговорення доповідей Президента Академії, Першого віце-президента-головного ученого секретаря, членів Президії ВГО «АН ВО України» ухвалює:

1. Оцінити діяльність Президії Академії та її Апарату у 2018 році на «задовільно».
2. Затвердити результати виборів нових дійсних членів, список нагороджених та протокол конкурсу на кращу наукову працю (додатки 1, 2, 3).
3. Схвалити організаційно-правові заходи, здійснені Президією впродовж року, спрямовані на збереження стабільності діяльності Академії й активізації роботи її відділень, унормованість структури й оптимізацію діяльності. Продовжити роботу над створенням і розвитком в Академії регіональних наукових центрів та фахових обласних наукових відділень.
4. Вирішити питання щодо перейменування Всеукраїнської громадської організації «Академія наук вищої освіти України» на громадську організацію «Національна академія наук вищої освіти України».
5. Організувати та проводити в різних регіонах країни конгреси, форуми, симпозиуми, науково-практичні конференції з міжнародною участю, круглі столи, наукові читання, семінари тощо, присвячені патріотичному вихованню громадян України, багатству української мови, її спроможності обслуговувати всі сфери життєдіяльності держави і суспільства, осягам вітчизняних літератури, культури й мистецтва. Звернути увагу державних інституцій, навчальних закладів, наукових установ України тощо на неухильне дотримання 10-ї статті Конституції України та роз'яснень Вищого Конституційного суду України щодо державного статусу української мови, протидію обмеженню функціонування державної мови.
6. Затвердити пропозиції академіків щодо створення громадської організації «Національна асамблея академії України» з метою вивчення та підготовки зважених колегіальних рішень для забезпечення скоординованої діяльності академічних об'єднань, організації науково-дослідницької роботи у сфері освіти та науки.
7. Дійсним членам Академії повсякчас пропагувати українську національну й державницьку ідеї, ідеал соборності земель України, давати відсіч антиукраїнським акціям і провокативним висловлюванням, мо-

білізувати громадську думку на захист Батьківщини, її духовності та культури. Сформувати першочерговий план видань Академії, що включав би праці відповідного спрямування авторитетних учених минулого, наших академіків та почати його реалізацію.

8. У 2019 р. приділити увагу збагаченню й урізноманітненню форм співпраці Ради молодих учених академії з Відділеннями і регіональними науковими центрами Академії та надавати організаційну допомогу Раді молодих учених.

9. У зв'язку з винятковою роллю почесного академіка ВГО «АН ВО України» його Святості Філарета у наданні Вселенським Патріархом Томосу Україні порушити клопотання перед Президентом України про удостоєння його найвищого державного звання Героя України.

10. Академія не схвалює практику механічного об'єднання кафедр університетів за моделлю КНУ ім. Т.Шевченка, виступає проти тяглого скорочення аудиторних годин на денних і заочних відділеннях університетів, а також звільнення з роботи фахівців різного віку, поскільки все це є виявами освітньої кризи у вищій школі України. Слід переглянути нормативи розрахунку кількості студентів на одного викладача під час підготовки бакалаврів і магістрів різних спеціальностей.

11. Академікам-секретарям відділень, Апарату Академії до 01 лютого 2019 р. сформувати річний графік проведення наукових конференцій, з'їздів і нарад. Організувати і провести у 2019 році виїзні засідання Президії в обласних відділеннях та регіональних наукових центрах України.

12. До 25 лютого 2019 року Президії Академії розробити план реалізації конкретних заходів, що впливають зі звітних доповідей та Ухвали Звітної річної конференції, затвердити його на найближчому засіданні Президії і прийняти план до виконання.

13. Відділенню масової комунікації й усім дійсним членам Академії зосередити зусилля на найповнішому висвітленні результатів наукової, навчальної та організаційної діяльності всіх відділень на веб-сайті Академії, друкованому видданні «Науково-інформаційний вісник» та електронній версії газети «Академія». Вдосконалювати форми контролю Президії за діяльністю регіональних наукових центрів та обласних відділень, надавати організаційну допомогу Раді молодих учених.

14. Посилити видавничу діяльність Академії та врізноманітнити її напрямки, типи видань, зокрема англійською мовою. Подбати про системний характер публікацій найважливіших праць відомих учених Академії, ювілейних збірників «на пошану», бібліографічні покажчики їх праць, а також видати II том монографії «Національна безпека України у викликах новітньої історії».

15. Зобов'язати Президію та керівництво відділень Академії розробити на основі Ухвали Звітної річної конференції і конкретних пропозицій її учасників календарний і перспективний плани робіт на 2019 рік.

16. Звернутися до державних чинників із питань присудження наукових ступенів і присвоєння вчених звань, вимог до структури дисертаційних робіт, узагальнення досвіду функціонування інституту докторів філософії, виступивши з оцінкою нововведень і ситуації щодо підготовки й атестації наукових кадрів.

Наприкінці заходу Президент Академії, акад. Табачников С.І. ще раз подякував усім присутнім за конструктивну і плідну роботу у конференції; привітав із прийдешніми Новорічними та Різдвяними святами; побажав усім у Новому наступаючому 2019-му році міцного здоров'я, мирного неба, сімейного затишку, творчої наснаги, подальших професійних здобутків на науково-педагогічній ниві, й запевнив, що ВГО «Академія наук вищої освіти України» не залишається осторонь реформ, які відбуваються в вітчизняній системі освіти і науки, завершення цих перетворень потребує копійки роботи, неабиякої консолідації зусиль та згуртованості наукової і освітянської спільноти України. Адже лише в діалозі та співпраці можливо сприяти покращенню розвитку наукових досліджень та удосконалення на цій основі освітнього процесу у вишах України!

Шановні колеги!

14 лютого 2019 року відповідно до Конституції України, Закону України «Про громадські об'єднання» від 22.03.2012 р., інших чинних нормативно-правових актів, Статуту Всеукраїнської громадської організації «Академія наук вищої освіти України», звернень дійсних членів Академії, п.3 Ухвали Звітно-виборчих зборів ВГО «АН ВО України» від 25.11.2017 року (протокол №1), п. 4 Ухвали Звітної річної конференції ВГО «АН ВО України» від 22.12.2018 року (протокол № 1) і проведення реєстраційної дії «Державна реєстрація змін до установчих документів юридичної особи» відділом реєстрації громадських формувань, друкованих засобів масової інформації та інформаційних агентств Головного територіального управління юстиції у місті Києві Всеукраїнську громадську організацію «Академія наук вищої освіти України» було перейменовано на громадську організацію «Національна академія наук вищої освіти України».

ЩИРО ВІТАЄМО УСІХ З ЦІЄЮ ВИЗНАЧАЛЬНОЮ ПОДІЄЮ!

МІНІСТЕРСТВО ЮСТИЦІЇ УКРАЇНИ
ГОЛОВНЕ ТЕРИТОРІАЛЬНЕ УПРАВЛІННЯ ЮСТИЦІЇ У МІСТІ КИЄВІ
УПРАВЛІННЯ ДЕРЖАВНОЇ РЕЄСТРАЦІЇ
вул. Сьвгена Сверстюка, 15, м. Київ, 02660, тел. (044) 521-95-29
E-mail: info_udr@kv.minjust.gov.ua

_____ 14.02.2019 _____ № _____ 278 _____
на № _____ від _____

**ГРОМАДСЬКА ОРГАНІЗАЦІЯ
"НАЦІОНАЛЬНА АКАДЕМІЯ НАУК
ВИЩОЇ ОСВІТИ УКРАЇНИ"**

*ВУЛИЦЯ ТУРГЕНЄВСЬКА, будинок 11, офіс 1.1,
М.КИЇВ, 01054*

Управлінням державної реєстрації Головного територіального управління юстиції у місті Києві розглянуто заяву про державну реєстрацію змін до відомостей про юридичну особу, що містяться в Єдиному державному реєстрі юридичних осіб, фізичних осіб – підприємців та громадських формувань та інші документи ВСЕУКРАЇНСЬКОЇ ГРОМАДСЬКОЇ ОРГАНІЗАЦІЇ "АКАДЕМІЯ НАУК ВИЩОЇ ОСВІТИ УКРАЇНИ".

За результатами розгляду поданих документів відповідно до пункту 1 частини першої статті 25 Закону України «Про державну реєстрацію юридичних осіб, фізичних осіб-підприємців та громадських формувань», пункту 14 розділу II Порядку державної реєстрації юридичних осіб, фізичних осіб-підприємців та громадських формувань, що не мають статусу юридичної особи, затвердженого наказом Міністерства юстиції України від 09 лютого 2016 року № 359/5, 14.02.2019 прийнято рішення про державну реєстрацію змін до відомостей ВСЕУКРАЇНСЬКОЇ ГРОМАДСЬКОЇ ОРГАНІЗАЦІЇ "АКАДЕМІЯ НАУК ВИЩОЇ ОСВІТИ УКРАЇНИ", що містяться в Єдиному державному реєстрі юридичних осіб, фізичних осіб-підприємців та громадських формувань, в тому числі до установчих документів.

Додаток: рішення на 1 арк., в 1 примірнику.

Заступник начальника Головного територіального управління юстиції з питань державної реєстрації – начальник Управління державної реєстрації Головного територіального управління юстиції у місті Києві

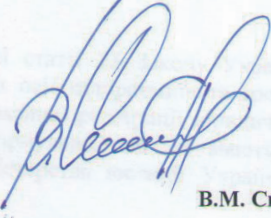
В.М. Сигидин

ГОЛОВНЕ ТЕРИТОРІАЛЬНЕ УПРАВЛІННЯ ЮСТИЦІЇ У МІСТІ КИЄВІ

РІШЕННЯ

про державну реєстрацію змін до відомостей ВСЕУКРАЇНСЬКОЇ ГРОМАДСЬКОЇ ОРГАНІЗАЦІЇ "АКАДЕМІЯ НАУК ВИЩОЇ ОСВІТИ УКРАЇНИ", що містяться в Єдиному державному реєстрі юридичних осіб, фізичних осіб – підприємців та громадських формувань, у тому числі змін до установчих документів

«14» лютого 2019 року

№ 278

Я, головний спеціаліст відділу державної реєстрації друкованих засобів масової інформації та громадських формувань Управління державної реєстрації Головного територіального управління юстиції у місті Києві - державний реєстратор Агафонова Оксана Сергіївна, розглянула заяву про державну реєстрацію змін до відомостей про юридичну особу, що містяться в Єдиному державному реєстрі юридичних осіб, фізичних осіб – підприємців та громадських формувань та інші документи ВСЕУКРАЇНСЬКОЇ ГРОМАДСЬКОЇ ОРГАНІЗАЦІЇ "АКАДЕМІЯ НАУК ВИЩОЇ ОСВІТИ УКРАЇНИ" (далі – Організація), подані 31.01.2019 для державної реєстрації змін до відомостей ВСЕУКРАЇНСЬКОЇ ГРОМАДСЬКОЇ ОРГАНІЗАЦІЇ "АКАДЕМІЯ НАУК ВИЩОЇ ОСВІТИ УКРАЇНИ", що містяться в Єдиному державному реєстрі юридичних осіб, фізичних осіб – підприємців та громадських формувань особою, яка має право представляти Організацію для здійснення реєстраційних дій Товалович Тетяною Володимирівною, строк розгляду яких 04.02.2019 відповідно до частини 1 статті 26 Закону України «Про державну реєстрацію юридичних осіб, фізичних осіб-підприємців та громадських формувань» було продовжено до 22.02.2019.

За результатами розгляду заяви про державну реєстрацію змін до відомостей про юридичну особу, що містяться в Єдиному державному реєстрі юридичних осіб, фізичних осіб – підприємців та громадських формувань та інших документів Організації встановила, що документи відповідають вимогам статті 36 Конституції України, Закону України «Про громадські об'єднання», статті 15, частині четвертій статті 17 Закону України «Про державну реєстрацію юридичних осіб, фізичних осіб-підприємців та громадських формувань».

Відповідно до пункту 1 частини першої статті 25 Закону України «Про державну реєстрацію юридичних осіб, фізичних осіб-підприємців та громадських формувань», пункту 14 розділу II Порядку державної реєстрації юридичних осіб, фізичних осіб-підприємців та громадських формувань, що не мають статусу юридичної особи, затвердженого наказом Міністерства юстиції України від 09 лютого 2016 року № 359/5,

ВИРІШИЛА:

провести державну реєстрацію змін до відомостей ВСЕУКРАЇНСЬКОЇ ГРОМАДСЬКОЇ ОРГАНІЗАЦІЇ "АКАДЕМІЯ НАУК ВИЩОЇ ОСВІТИ УКРАЇНИ",

що містяться в Єдиному державному реєстрі юридичних осіб, фізичних осіб – підприємців та громадських формувань, в тому числі до установчих докум

Головний спеціаліст відділу державної реєстрації друкованих засобів масової інформації та громадських формувань Управління державної реєстрації Головного територіального управління юстиції у місті Києві - державний реєстратор



О.С. Ага

РОЗДІЛ II. НАУКОВІ ДОСЛІДЖЕННЯ. ПСИХОЛОГІЯ ТА СОЦІОЛОГІЯ

УДК 159.942-056.24

Ж.П. Вірна,
доктор психологічних наук, професор,
декан факультету психології та соціології
Східноєвропейського національного університету імені Лесі Українки

П.Д. Гайдучик,
старший викладач кафедри практичної та клінічної психології
Східноєвропейського національного університету імені Лесі Українки

ПЕРЕЖИВАННЯ СЕПАРАЦІЙНОЇ ТРИВОГИ В УМОВАХ ЛІКУВАЛЬНОЇ РЕАБІЛІТАЦІЇ: ЗМІСТОВІ ТА ПРОЦЕСУАЛЬНІ ОЗНАКИ

У статті обґрунтовано ідентифікаційну детермінацію переживання сепараційної тривоги в умовах лікувальної реабілітації. Конкретизовано психологічний зміст особистісної ідентифікації у переживанні сепараційної тривоги в умовах лікувальної реабілітації. Поглиблено наукові уявлення про зміст і перебіг сепараційної тривоги засобом конкретизації її змістових та процесуальних ознак в умовах лікувальної реабілітації людини.

Ключові слова: сепарація, сепараційна тривога, ідентифікація, статус особистісної ідентичності, лікувальна реабілітація.

Identification determination of separation anxiety experience in medical rehabilitation conditions has been grounded in the paper. Psychological content of personality identification in separation anxiety experience in medical rehabilitation conditions has been concretized. The theoretical and methodological principles of the complex application of psychotherapeutic measures of internal resources actualization of a sick person experiencing separation anxiety in medical rehabilitation conditions have been outlined.

Key words: separation, separation anxiety, identification, personality identity status, medical rehabilitation.

Проблема переживання емоційних станів людиною є однією з головних в сфері лікувальної реабілітації, адже з одного боку, це центральна проблематика у роботі з хворими людьми, а, з другого – важлива передумова ефективності лікувального процесу. Тому спробуємо виокремити аспекти вивчення переживання сепараційної тривоги в межах клінічної психології, а саме аспекти сепараційних впливів на стан хворого, які впливають на ефективність лікувального процесу.

Коли йдеться про тяжкі захворювання, які вимагають від людини постільного режиму, і, як наслідок її відриву від повсякденної діяльності, звичного способу життя, можливо й на довгий період, то їй приходить розлучатись із звичним середовищем, а відповідно переживати сепараційну тривогу з цього приводу. При цьому значним навантаженням є відрив від звичного середовища. Хворому дуже не вистачає діяльності, яка складає ціль його

життя. Все це порушує не тільки його соціальні зв'язки, але й відносини із зовнішнім середовищем та торкається душевної рівноваги хворої людини. Звичне середовище, любов і турбота сім'ї, турбота про дітей, звичне місце роботи означають внутрішню впевненість, створюють спокій і гармонію, а при захворюванні спокійне життя тимчасово або надовго підлягають небезпеці. Ця небезпека, що загрожує його звичним умовам існування людини, так і стабільність її внутрішнього світу, викликає страх і тривогу.

Відомо, що стан тривожності характеризується суб'єктивними переживаннями емоційної напруги, неспокою, нервовості, які супроводжуються активацією вегетативної нервової системи. Як емоційна реакція на стресову ситуацію, тривожність може бути різної інтенсивності. Тривожність визначається індивідуальним рівнем чуттєвості до стресу, значною мірою пов'язана з очікуваннями людиною

соціальних наслідків її успіхів та невдач. Тривожна людина живе в постійному очікуванні несприятливого розвитку подій, і, навіть успіхах часто бачить лише тіньову сторону (очікує негативних наслідків – емоцій або дій зі сторони оточуючих людей). Коли йдеться про хвору людину, то такі стани загострюються вдвічі сильніше. Тому можна вважати, що переживання тривожних станів в процесі лікувальної реабілітації є нормальним, і, навіть обов'язковим явищем, яке разом з психічними процесами та властивостями особистості констатує усю психічну сферу людини.

У контексті переживання сепараційної тривожності в умовах лікувальної реабілітації, людина по особливому реагує на незвичне навантаження розриву із звичним середовищем, і якщо захисні сили організму виснажуються, то порушується рівновага, спостерігаються подвійні патологічні прояви і патологічні реакції особистості. В той же час, хвороба не може бути зрозумілою лише на основі оцінки поведінки людини, її вражень і переживань в даний момент. Слід пам'ятати, що в теперішньому часі живуть, і продовжують надавати вплив минулий досвід і враження. При цьому велику роль відіграє минуле хворого, можливо, схожі захворювання, операції, фатальні випадки в сім'ї. Особливо сильний вплив надає гіркий досвід, пов'язаний з тими ж самими захворюваннями у інших членів сім'ї. Збентеженість і страхи поглиблюються й в зв'язку із відривом від звичного середовища та потраплянням в нову обстановку – обстановку лікарні, де проводяться кожен день нові дослідження, бесіди з новими людьми тощо.

Загальний емоційний стан хворої людини буває різним. Фізичне недомагання часто сприяє виникненню депресивного стану, придушеного настрою, а в інших випадках, можна зустрітись із ейфорією. У хронічно хворих спостерігаються більш глибокі психічні змінення. Тривалість хвороби надає несприятливого впливу на людину, і, відповідно знижуються можливості видужання. Але у випадку довготривалого перебування у лікувальному закладі, коли розрив із звичними умовами середовища загострює протікання хвороби, хворі люди на додаток стають соціально ізольованими в «ролі хворої людини». Тому саме для подолання кінцевого оформлення «ролі» й слугує підтримання психічної активності хворого, забезпечення його зайнятості, які є важливими задачами роботи з хворими, їх терапії. Звертаючись до особистості хворої людини, яка довготривало перебуває у лікарні, то переважно її емоційний фон характеризується як пригнічений, знижений, сумний, стурбований, що у своїх ознаках наближається до базових характеристик сепарацій-

ної тривоги. Їх різноманітні реакції проявляються у вигляді «стресових» емоцій тривоги, страху, небезпечності і стурбованості, які можуть доходити до рівня жаху і паніки.

Сепараційну тривогу в умовах лікувальної реабілітації можна віднести саме до виключних психічних станів, адже вони зазвичай супроводжуються високим напруженням чи перенапруженням природного плину психічних процесів, можуть призводити до розузгодження та деструкції існуючих систем в психічній діяльності або до їх високої мобілізації, і тоді ці стани є основою кульмінаційних форм здійснення психічної діяльності.

Слід наголосити, що зрозуміти особистість неможливо без ситуації, в якій вона знаходиться. При цьому, при визначенні ситуації акцент ставиться на зовнішньому характері ситуації, розумінні її як природного сегменту соціального життя, який визначає задіяними у неї людьми, містом дії, сутності діяльності. Особистісні зміни вивчаються в різноманітних життєвих ситуаціях. Вже є доведеним фактом, що індивіди відрізняються один від одного за сприйманням життєвих ситуацій і змін. Зокрема, деякі зміни сприймаються позитивно (шлюб), а інші – негативно (розлучення). Життєві зміни, обмежені у часі, часто приводять до суттєвих змін протікання життя (смерть близької людини). Людина не залишається однією й тією ж протягом усвідомленого періоду свого життя, і у цьому випадку, основним механізмом збереження її особистісної цілісності і впевненості, є сформована ідентичність, яка не тільки визначає рівень адаптивності особистості, але й спонукає людину до вибіркової активності, а отже заставляє гнучко обирати шлях переживання складених життєвих умов.

Виходячи з вищесказаного, ідентифікація є центральним механізмом структурування свідомості, що протягом онтогенезу людини формує її соціально значущі особистісні риси. Як зазначає Л. Шнейдер, втрата ідентичності проявляється в зниженні такого її компонента як визначеність, і людина перестає диференціювати, і як результат, розуміти, де починається і де закінчується її особистість, її бажання, почуття тощо, а де починається власне «Інший». Далі, як говорить науковець, втрата ідентичності може бути представлена й у іншій полярності. Адже перестати бути собою можна в тому випадку, якщо постійно існувати в режимі агресії, виконувати свої еґо-бажання за рахунок енергії інших людей. У цьому випадку, еґоцентризм, мотивований безмежним правом на особисту свободу, витончено впливає на природні процеси особистісного розвитку, чим й можна пояснити в повсякденному

житті викривлення в ментальних і моральних процесів [6].

І, у такому контексті важливим є вивчення реагування на складену ситуацію крізь призму успішно пройдені людиною сепарації. Б. Уайнхолд і Дж. Уайнхолд говорили про так звану людину, яка успішно завершила зв'язність (сепарацію): вона вміє брати на себе відповідальність, ділитися і співпрацювати, адекватно справлятися з фрустрацією, без заздрощів реагувати на авторитет інших, здоровим чином виражати свої почуття, говорити «ні», переживати глибинну близькість [5]. Для нашого дослідження дуже важливими є врахування саме такої інтерпретації, адже людина, яка успішно завершила сепарацію вона є компетентною в міжособистісних відносинах. А це означає, що така людина повинна краще переживати процес перебування у лікувальному закладі, адже вона вміє знаходити аутентичну дистанцію в кожній конкретній ситуації у відношеннях з різними людьми, мати можливість обрати позицію від близькості до незалежності [2]. І, як результат, прискорити процес видужання.

В одній з робіт С. Нартова-Бочавер викладені центральні ідеї щодо особистісної території, де дослідниця передбачила, що людина у своєму розвитку повинна йти від позиції повністю залежної, підконтрольної іншій (найчастіше це батьки) до позиції управління сторонами свого життя через поступове набуття контролю над різними аспектами життєвого простору (починаючи із свого тіла і завершуючи смаками, цінностями і установками). Стан контролю над будь-якою стороною життя визначається сформованою суверенністю, яка займає полярну позицію депривації. Зрозуміло, що якщо людина не може здійснювати вільний вибір, і потребує постійного керівництва з боку іншої людини, то її розвиток загальмовується, і вона не може усвідомити свою суб'єктність, свою індивідуаль-

ність, не може творити і знаходити себе в улюбленій справі тощо. Тобто набуття суб'єктності і суверенності відбувається поступово в різних сферах і в результаті призводить до формування зрілої особистості [4].

Тому із повною переконаністю, будемо стверджувати, що одним з визначальних чинників успішно завершеної сепарації є особистісна ідентичність. Так як уже зазначалося, ситуацію сепарації можна віднести до ситуацій, в яких каталізуються процеси формування психологічної зрілості особистості, то саме у сформованій особистісній ідентичності відображено «послідовне усвідомлення дорослою людиною та її батьками своєї віддаленості та емоційне переживання, в ході якого формується почуття незалежності і відбувається побудова своєї унікальної особистісної ідентичності» [3].

Таким чином, у нас є усі підстави для операціоналізації основних психологічних показників змісту ідентифікаційної детермінації переживання сепараційної тривоги особистості в умовах лікувальної реабілітації. Прояви сепараційної тривоги людей, які довготривало перебувають у лікувальному закладі, залежать від психологічного статусу їх сформованої ідентичності (досягнута ідентичність, «мораторій», передчасна ідентичність, дифузна ідентичність і псевдоідентичність) [1].

Таким чином, запропонований варіант операціоналізації основних психологічних показників змісту ідентифікаційної детермінації переживання сепараційної тривоги особистості в умовах лікувальної реабілітації, показує, що у вивченні сепараційної тривоги в умовах лікувальної реабілітації особистості важливим є її особистісна цілісність, основні психологічні ефекти функціонування якої є основою для комплексної перевірки можливих каузальних гіпотез щодо ключових змінних досліджуваного феномену.

СПИСОК ВИКОРИСТАНИХ ДЖЕРЕЛ:

1. Вірна Ж.П. Сепараційна тривожність в умовах лікувальної реабілітації: емпірична верифікація впливу особистісної ідентифікації / Ж.П. Вірна, П.Д. Гайдучик // *Fundamental and applied researches in practice of leading scientific schools*. Issue: 1 (25) – co-publ.: Publishing office: Accent graphics communications – Hamilton, ON, 2018. – P. 120-128.
2. Дубинская В.В. Сепарация / В.В. Дубинская // *Журнал практического психолога*. – 2010. – № 6. – С. 73-90.
3. Маленова А.Ю. Зрелость личности и ее критерии как предикторы изучения ситуации сепарации / А.Ю. Маленова, Ю.В. Потапова. – *Вестник Омского университета*; серия «Психология», 2014. – № 3. – С. 21-29.
4. Нартова-Бочавер С.К. Человек суверенный: опыт психологического исследования субъекта в его бытии / С.К. Нартова-Бочавер. – Санкт-Петербург: Питер, 2008. – 400 с.
5. Уайнхолд Б. Противозависимость: бегство от близости / Б. Уайнхолд, Дж. Уайнхолд; пер. с англ. Е. Бабенко, Г. Смолина. – Камянец-Подольский: Аксиома, 2009. – 328 с.
6. Шнейдер Л.Б. Личностная, гендерная и профессиональная идентичность: теория и методы диагностики / Л.Б. Шнейдер. – Москва: Московский психолого-социальный институт, 2007. – 128 с.

THE EMPIRICAL RESEARCH OF THE EXPERIENCE OF REFLEXION OF FUTURE PSYCHOLOGISTS

Abstract. The article deals with four types of competence that facilitate the development of the experience of reflexion of future psychologists: 1) a special competence is the possession of our own professional activities at a sufficiently high level, the ability of the person to design their further professional development; 2) a social competence is the possession of joint (group, co-operative) professional activity, cooperation, and it was also adopted by these professional methods, such as the methods of professional communication; a social competence is a social responsibility for value of the results of our work; 3) a personal competence is a possession of methods of personal presentation and self-development, means of confrontation with professional deformations of the person; 4) the individual competence is a possession of methods of self-realization and the process of the development of the individuality within the profession, readiness for professional growth, ability to individual self-preservation, resistance to professional burnout, ability to organize our work rationally, not overloading in time, carrying out activities with positive motivation, joy and energy.

It was shown that individual experience had valuable, reflexive, communicative, operational characteristics. It is this set of parameters of experience that ensures the independence of the psychologist, his purposeful activity. The results of the experimental studying, which was conducted during the training of future psychologists of experimental groups at higher school during the 2017, were described. With the students of experimental groups we organized training «Development of Interpretative Competence». At the end of each lesson, the method of narratives was used to refute students' own activities, to reconstruct them with the actual meaning of their experiences, to illuminate and understand the essence and origin of the actual functioning of interpretative processes.

Key words: a special competence, a social competence, a personal competence, the individual competence, the individual experience, reflexive experience, the interpretative competence, a narrative.

У статті описані чотири види компетентності, які фасилітують становлення у майбутніх психологів досвіду рефлексії: 1) спеціальна компетентність – володіння власне професійною діяльністю на досить високому рівні, здатність особистості проектувати свій подальший професійний розвиток; 2) соціальна компетентність – володіння прийомами здійснення загальної (групової, кооперативної) професійної діяльності, принципами співпраці, а також прийнятими в даній професії прийомами професійного спілкування, здатність до прийняття соціальної відповідальності за результати своєї праці; 3) особистісна компетентність – володіння прийомами особистісної презентації та саморозвитку, засобами протистояння професійним деформаціям особистості; 4) індивідуальна компетентність – володіння прийомами самореалізації і розвитку індивідуальності в професійній сфері, готовність до професійного зростання, здатність до індивідуального самозбереження, протистояння професійному вигорання, вміння раціонально організувати свою працю, здійснення діяльності з позитивною мотивацією, радістю і енергією.

Показано, що в такому контексті індивідуальний досвід має ціннісні, рефлексивні, комунікативні, операціональні характеристики. Саме така сукупність параметрів досвіду забезпечує самостійність психолога, його цілеспрямовану діяльність. Описано результати формувального експерименту, який проводився протягом навчання майбутніх психологів експериментальних груп у вищій школі протягом 2017 навчального року. Зі студентами було проведено розроблений авторами статті тренінг «Розвиток інтерпре-

тативної компетентності». Наприкінці кожного заняття було використано метод нарративу з метою відрефлексування студентами власної діяльності, реконструкції ними усвідомленого сенсу своїх переживань, розуміння сутності і походження актуально функціонуючих інтерпретаційних процесів.

Ключові слова: спеціальна компетентність, соціальна компетентність, особистісна компетентність, індивідуальна компетентність, індивідуальний досвід, досвід рефлексії, інтерпретативна компетентність, нарратив.

Табачников Станислав, Михальчук Наталья, Івашкевич Едуард, Харченко Евгений. Эмпирическое исследование рефлексивного опыта будущих психологов.

В статье описаны четыре вида компетентности, которые фасилитируют становление у будущих психологов опыта рефлексии: 1) специальная компетентность – владение собственно профессиональной деятельностью на достаточно высоком уровне, способность личности проектировать своё дальнейшее профессиональное развитие; 2) социальная компетентность – владение приёмами осуществления общей (групповой, кооперативной) профессиональной деятельности, принципами сотрудничества, а также принятыми в данной профессии приёмами профессионального общения, способность к принятию социальной ответственности за результаты своего труда; 3) личностная компетентность – владение приёмами личностной презентации и саморазвития, средствами противостояния профессиональным деформациям личности; 4) индивидуальная компетентность – владение приёмами самореализации и развития индивидуальности в профессиональной сфере, готовность к профессиональному росту, способность к индивидуальному самосохранению, противостояние профессиональному выгоранию, умение рационально организовывать свой труд, осуществление деятельности с положительной мотивацией, радостью и энергией.

Показано, что в таком контексте индивидуальный опыт имеет ценностные, рефлексивные, коммуникативные, операциональные характеристики. Именно такая совокупность параметров опыта обеспечивает самостоятельность психолога, его целенаправленную деятельность. Описаны результаты формирующего эксперимента, который проводился на протяжении обучения будущих психологов экспериментальных групп в высшей школе в течение 2017 учебного года. Со студентами было проведено разработанный авторами статьи тренинг «Развитие интерпретативной компетенции». В конце каждого занятия был использован метод нарратива с целью отрефлексирования студентами собственной деятельности, реконструкции ими действительного смысла своих переживаний, осvětления и понимания сущности и происхождения актуально функционирующих интерпретационных процессов.

Ключевые слова: специальная компетентность, социальная компетентность, личностная компетентность, индивидуальная компетентность, индивидуальный опыт, опыт рефлексии, интерпретативная компетенция, нарратив.

Formulation of scientific problem and its significance. With the purpose to analyze the problem of acquisition of the experience of reflection by future psychologists we've to consider the question of determining the context of professionalism, competence, qualification in the sphere of the activity of a specialist, which will allow us to focus our attention directly on the problem of acquiring professionally significant experience by a future psychologist. So, the problem we have to solve in this article is very actual according to the process of the development of high education in Ukraine.

Analysis of recent researches on this problem. The term «professionalism» is used in scientific literature in different ways:

1) professionalism as certain normative requirements of the profession to the personality of a man – a set of personal characteristics of a person, which are necessary for the successful implementation of the activity. Consequently, it is the so-called normative professionalism;

2) professionalism as the minimum of necessary set of mental qualities, that is so called professionalism as an internal characteristic of a man's personality. This is a real professionalism.

In psychological literature, competence appears in the form of the individual characteristic of the degree of compliance with the requirements of the profession; a mental state that allows one person to act independently and responsibly; the ability of a person to perform certain labor functions – so-called «effective competence». The latter can be said in light of the results of our research (Деркач, 2000).

There are four types of competence:

1. A special competence is the possession of our own professional activities at a sufficiently high level, the ability of the person to design their further professional development.

2. A social competence is the possession of joint (group, co-operative) professional activity, cooperation, and it was also adopted by these professional methods, such as the methods of professional communication; a

social competence is a social responsibility for value of the results of our work.

3. A personal competence is a possession of methods of personal presentation and self-development, means of confrontation with professional deformations of the person.

4. The individual competence is a possession of methods of self-realization and the process of the development of the individuality within the profession, readiness for professional growth, ability to individual self-preservation, resistance to professional burnout, ability to organize our work rationally, not overloading in time, carrying out activities with positive motivation, joy and energy (Лактионов, 2000).

All these types of competence influence on the acquisition the experience of reflection by future psychologists, and it'll be shown in our article.

The term «qualification» is also used both in terms of normative meaning and by taking into account the characteristics of each person, as well as what professional tasks this person must solve, what he/she must know and be able to have personal qualities to be a psychologist (Лактионов, 2000).

Professionalism is not only the achievement of high professional results, but also the presence of certain psychological components of his person – the internal attitude of a man to work, to his mental qualities. Therefore, there are two sides of professionalism:

1. Motivational sphere which contains the following components: enthusiasm, mentality, meaning, the direction of the profession to help other people, the desire to remain in the profession; understanding the significance of the profession; professional outlook; possession of the ethical standards of the profession; professional harassment; professional vocation; professional intentions; professional motives (not only external ones, such as the interest in earnings, but also internal ones, for example the desire for self-realization); the presence of real motives for a person; motivation for high levels of achievement in our own activities; individuality as the originality of our professional outlook, the system of assessments, attitudes; professional position – so called recognition of yourself as a professional; the desire to develop oneself as a professional, to use of all chances for professional growth, goal-setting, motivation for various types of advanced training; readiness for a flexible reorientation both in the profession, and beyond its spheres; internal loop of professional control (reasons for success/failure); the harmony of all stages of professionalization, ranging from adaptation and skill completion; the absence of conflict situations and situations of cognitive dissonance; satisfaction with the activity and awareness of the correspondence of their level of claims, the results

that people have already achieved, the requirements of their own profession.

2. Operating sphere that includes: professional and psychological knowledge of our own activities; professional self-knowledge, professional image; professional and psychological actions, methods, receptions, skills, techniques of the activity of people; professional training, ability to study, to increase skills; professional abilities (general and special), professional suitability; professional thinking; efficiency in the activity; psychological value of the results of the activity; working capacity; achievement of high status in the profession, position, category; mastering of high level of professional growth's techniques; mastering several types of the activities, effective communication and interaction within the professional sphere; self-compensation by the subject of the activity of certain underdeveloped abilities, qualities by other ones, not less important; use of ways to carry out professional activities in changing and special, extreme situations; mastering new ways of the professional activity, ability to present creativity and innovation in the professional sphere; attracting the interest of the society to the results of our own activities (Держач, 2000; Маркова, 1996).

In this context, individual experience has valuable, reflexive, communicative, operational characteristics. It is this set of parameters of experience that ensures the independence of the psychologist, his purposeful activity. In such a way N.V.Chepeleva (Чепелева, 1997) considers the individual experience of the person being a reflection of the picture of the world, which is perceived by the person himself as a certainly simulated interpretive semantic system. The latter is represented by the subject for himself and for others in the form of a narrative. In turn, the narrative serves as the ideal translator of personal experience, which allows a person to comprehend and realize it within the limits of his/her own interpersonal sphere.

Also A.N.Laktionov (Лактионов, 2000) notes that the narratives of the person embodied the features of the complex of interpretations that creates the triad «I – the other people – the world», and this way or another one predetermines the development of human experience. The idea of I.V.Nikitina (Нікітіна, 1999) is in this context that the author analyzes experience through the realization of the semantic dimension of a man. The scientist presents a space of «illumination» of the person in meaning (as if the sun). A person, formed in a three-dimensional space (past, present and future, or quantity, quality, depth), is developed in the same way (acquiring meaning of life) as a tree grows under the sun.

For example, I.V.Nikitina (see Fig. 1) emphasizes that the measure of illumination (or place under the sun) greatly influences the growth of the tree. Trees

that have grown from the same seed (innate needs) are different. The latter is largely determined by the number of received solar «semantic» energy. The quality of the soil (social conditions of life), the quality of the seeds (biological conditions), peculiarities of care (education,

upbringing), the timeliness of landing (adequacy of internal and external factors of the development), the absence of obstacles for the development, the presence of the shadow (social norms, laws) – all these factors play a great role (Нікітіна, 1999: 48).

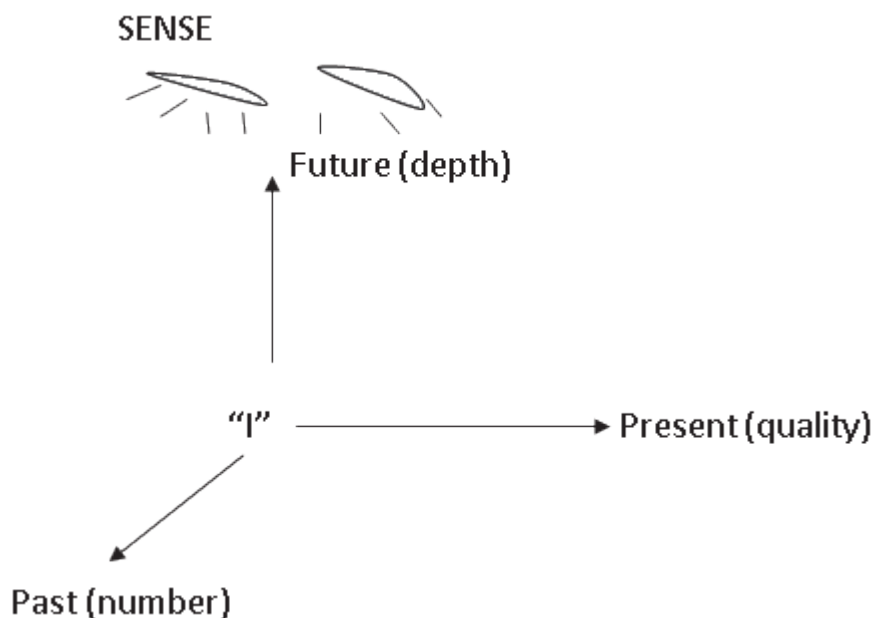

Fig. 1. Acquiring life's meaning by a man (according to the researchers done by I.V.Nikitina)

Individual experience of a person is covered by means of reconstructive interpretation, which N.F.Litovchenko (Литовченко, 2007) considers as a situation of reproduction of a subjective locus of the experience of the person of a psychological situation, as well as its real parameters and determinants. Therefore, experience is clearly covered through the technique of «self-stories», when the feedback, stimulated by the psychologist, activates the client's narrative. Also N.F.Litovchenko claims that the special «peculiarity of the process of generating a narrative is that the client, claiming objectivity in the coverage of events, tries to transmit the characteristics of a real life situation in the most accurate way in all details, but actually translates his/her own subjective value by the meanings of this situation» (Литовченко, 2007: 198). In such a way we have so called narrated client, a person who takes the image of «a dynamic text of itself», says P.Ricker (Рікер, 1995), and «integrating impressions» appear as means of reproducing the experience of a person.

Also the objective of our research is to analyze the results we obtained for the component «experience of reflection» of students of the Historical and Sociological Faculty of Rivne State University of the Humanities, to describe the experimental studying which had been conducted by us during the training of future

psychologists of the experimental groups in the high school during the 2017 school year.

The tasks of our research are:

1. To provide the analysis of essays written by students of experimental and control groups.
2. To analyze the specifics of the professional development of students at the university.
3. To propose psychological training «Development of Interpretative Competence», to provide it with students of experimental groups and to analyze obtained results.

Materials and methods of the research. We have the purpose to analyze the results we obtained for the component «experience of reflection» of students (234 students of the Historical and Sociological Faculty of Rivne State University of the Humanities participated in the empirical part of the research. The research lasted during 2017). For experimental research we used the following methods and techniques: the method «Who am I?», developed by M.Kuhn, T.McCartland (Кун, Макпартленд, 2012); a questionnaire «My Way to the Profession», developed by M.Yu.Varban (Варбан, 1998); a reflexive way of writing essays. To do this, we offered students the themes of the essays: «How do I imagine my future life» and «My own results, achievements in education and the way to reach professionalism»; a technique «A pyramid of professional growth», proposed by M.Yu.Varban on the basis of the model of professional

stratification of P.Sorokin (Варбан, 1998); standardized self-replication questionnaire by V.V.Stolin (Столін, 2013); a scale «My own view of myself now» proposed by E.Erickson (Еріксон, 2015); a questionnaire developed by us to detect the imposition of future psychologists; a method of unfinished sentences by N.Tolstykh (Толстих, 2003); a questionnaire developed by us for self-assessment of the person.

Presentation of the main results of the research and their substantiation. We analyzed the results and we had to obtain for the component «experience of reflection». So, students of experimental and control groups, answering the questions of the method «Who am I?», first of all focused their own imagination on such categories of self-writing as «universal belonging», «age», «gender», «family affiliation», «needs and desires». Unfortunately, the respondents from the experimental and control groups according to the categories «significant personality qualities», «contradictions», «symbols, metaphors of myself», «social-role affiliation», «professional affiliation», etc., received quite low results. The answers to the questions from the questionnaire «My Way to the Profession» and the content of the essays «How I impose my future life» and «My own results, achievements in education and professionalism» written by students show insufficient development of the following reflexive components of the professional self-knowledge of students from experimental and control groups, such as:

- a) lack of a clear understanding of their membership of a particular professional community;
- b) his/her own mismatch with the ideal professional standard, the uncertainty of his/her place in the system of professional «fields» (such statements as «I'm just starting to work», «I'm not a professional yet»);
- c) awareness that other members of the team do not consider this person as a professional («I do not consider myself as a good specialist»);
- d) misunderstanding of the advantages of his/her person, ways of self-improvement and rejection of his/her own style of work;
- e) false representation of future work (such statements, as: «I do not know where I will work», «I'm not sure if I need psychology», etc.).

The analysis of essays written by students of experimental and control groups suggests the existence of such problems and contradictions that arise in the way of the professional development of respondents. This, above all, is the problem of conscious choice of the path of professional development; the contradiction between the ideal of the profession and the image «I am a professional»; the contradiction between the requirements of the profession and the individual style of the activity; the contradictions between the perceptions of the society and the type of professional, and the professional «gestalt»

of the person; contradictions in professional growth associated with the level of reflexive representation of the features of «I am in the profession», etc.

Students pointed to the fact that the specifics of professional development at the university was determined by the presence of contradictions between the perceptions of themselves as professionals and their real opportunities in future. At the heart of the dynamics of the development of this contradiction, respondents noted the lack of full knowledge of their potential and actual opportunities, and the ways of their development. The content of forms and methods of university training, in the most cases, does not contribute to self-knowledge, self-esteem, self-awareness and self-development of the system of personal and professional qualities.

The essays of students of experimental and control groups suggest that the basis of the dynamics of the development of professional self-identity is also the contradiction between the subjective assessment of the development of the operational, the effective side of the professionalization, and the objective one, which show real actions, actions of students' growth in the process of educational and professional development. This contradiction manifests itself, first of all, in the passivity of the individual in the educational and professional activities.

The results obtained by us with the help of the technique «Pyramid of Professional Growth» allowed us to select three groups of respondents:

- I. Persons with well-developed professional reflection.
- II. Individuals with an average level of professional reflection.
- III. Individuals with undeveloped professional reflection.

The distribution of students of experimental and control groups according to these three groups is presented in Table 1.

Students with «underdeveloped professional reflection» are distinguished by the fact that the process of reflection in their life occurs episodically. During the process of studying, students in both – the experimental and control groups encountered difficulties in answering the question: «How do I see myself in 25 years old?», as well as in the process of building a professional career in the «Pyramid of Professional Growth». This suggests that there are no such students with personal and professional reflection skills, which is manifested the lack of interest, frequent «leaving» from the task, little words, stubbornness in the answers to the questions. For respondents of this type, the lack of such important components of «I-concept as a professional» as «My Way to the Profession», «My Ideal Professional Life», «I am a Professional», etc., is also typical. Unfortunately, this type of representation is presented in quite a large number of students: 47,51% in E1, 47,86% – E2, 42,95% – C1, 43,39% – C2.

Let's analyze the results we obtained by standardized questionnaires by V.V.Stolin (Столін, 2013), E.Erikson's scale «Self-realization of myself now» (Еріксон, 2015), developed by us by the questionnaire for identifying the future psychologists, the method of unfinished sentences by N.Tolstykh (Толстих, 2003). By offering students to answer the questions of these techniques, we aimed to simulate meaningful of self-determination of conditions for the person of future psychologists. This actualized the ability of individuals to be ideally represented in the reference environment at their own will. Although the students noted that, unfortunately, in far from all situations, they were able to call in others the same attitude towards themselves, which characterized their own positive self-motivation, when any subjective value quality was experienced because of its social significance and value. Although in 37,5% of cases in E1, 78,9% in E2, 73,8% in C1, 72,1% in C2, the need for students to be meaningful to others for a significant other was diagnosed.

Answering the questionnaire, it was quite difficult for students of experimental and control groups to overcome the opposition of «I» in their own eyes («the exoteric I» of the subject) and «I» in the eyes of another person («exoteric I» has its own place, but which «I» wants to be seen in others, immersed in their perception of oneself), when in the «inner mirror» one can see oneself as one that I perceive, value, respect. So, 74,5% of the students in the group E1, 81,2% – in E2, 87,9% – in C1, 82,4% – in C2 noted that it was difficult for them to become successful and achieve a high result in the future life, therefore, the process of choosing adequate means of implementing the subjective self-determination was not always successful. After all, only through comparison, analyses, differentiation is born a new experience of subjectivity, self-creation, self-preservation, expanding the boundaries of the interior space.

The experimental studying was conducted by us during the training of future psychologists of the experimental groups in the high school during the 2017 school year.

With the students of experimental groups we organized our training «Development of Interpretative Competence», which was developed by us. At the end of each lesson, the method of narratives was used to actualize students' own activities, to reconstruct them with the actual meaning of their experiences, to illuminate and understand the essence and origin of the actual functioning of interpretative processes.

The students of groups E1, E2 have a significant increase in the results for all components of the «experience of reflection», while the results of the future psychologists of the control groups have almost not changed compared with the findings of the research (Table 1). The development of professional, intellectual and personal reflection of future psychologists allowed the students of experimental groups to interpret a certain reality during the training through perceptual, conceptual and communicative narrative design. At the same time students successfully used the necessary literary, historical, archetypal, mythological plots, borrowed from artistic works or fictional ones.

Conclusions and perspectives of further researches. Taking into account the results obtained in the molding experiment, the preconditions for the acquisition of professionally significant experience by future psychologists are singled out: psychological education of students; the development of value-semantic sphere of the person; the development of personal, intellectual and professional reflection, the development of self-knowledge of specialists, skills of self-examination, adequate self-esteem and the ability to creative self-realization; the development of the need for self-realization, subjective self-determination, self-control, self-correction of the professional activity; the development of the ability to communicate effectively and present dialogues with others during the professional activity, actualization of the interpretive resources of the students' person, the development of the students' interpretative competence.

LITERATURE

1. Варбан М.Ю. (1998). Рефлексія професійного становлення в студентські роки : Дис. ... кандидата психол. наук : 19.00.07. Київ. 210 с.
2. Деркач А.А. (2000). Психологія розвитку професіонала. Москва: РАГС. 124 с.
3. Еріксон Е. (2015). Шкала «Мій власний погляд на себе зараз». Електронний ресурс. Режим доступу: <https://www.google.com>.
4. Кун М., Макпартленд Т. (2012). Тест «Кто Я?». Електронний ресурс. Режим доступу: vsetesti.ru/424.
5. Лактионов А.Н. (2000). Структурно-динамічна організація індивідуального досвіду : Дис. ... доктора психол. наук : 19.00.01. Харків. 451 с.
6. Литовченко Н.Ф. (2007). Процес інтерпретації в психотерапії у контексті діалогу психолога з клієнтом. Діалогічність як форма існування і розвитку особистості. За заг. ред. Г.О. Балла, М.В. Папучі. Ніжин: Міланік. С. 195–230.
7. Маркова А.К. (1996). Психологія професіоналізму. Москва. 308 с.
8. Нікітіна І.В. (1999). Психологічні особливості суб'єктивного самовизначення особистості в період повноліття : Дис. кандидата психол. наук : 19.00.01. Київ. 209 с.
9. Рикер П. (1995). Конфлікт інтерпретації. Москва: Academia-Центр, Медиум. 414 с.

10. Столін В.В. (2013). Стандартизований опитувальник самоствлення. Електронний ресурс. Режим доступу: <https://www.google.com>.
11. Толстих Н. (2003). Методика незавершених речень. Електронний ресурс. Режим доступу: <https://www.google.com>.
12. Чепелева Н.В. (1997). Процессы понимания и интерпретации в деятельности практического психолога. Практична психологія: теорія, методи, технології. Київ: НІКА-ЦЕНТР. С. 102–108.

REFERENCES

1. Derkach, A.A. (2000). Psixologiya razvitiya professionala [The Psychology of the development of a Professional]. Moscow: RAGS, 124 p. [in Russian].
2. Erickson, E. (2015). Shkala «Mii vlasnyi pohliad na sebe zaraz» [Scale «My own look at myself now»]. Electronic resource. Access mode: <https://www.google.com>. [in Ukrainian].
3. Kuhn, M., McCartney, T. (2012). Test «Kto Ya?» [Test «Who am I?»] Electronic resource. Access mode: vsetesti.ru/424. [in Ukrainian].
4. Laktionov, A.N. (2000). Strukturno-dinamicheskaya organizaciya individual'nogo opyta [Structurally-dynamic organization of the individual experience] : Doctor's thesis in Psychology: 19.00.01]. Kharkov, 451 p. [in Russian].
5. Litovchenko, N.F. (2007). Protses interpretatsii v psykhoterapii u konteksti dialohu psykholoha z klientom [The process of interpretation in psychotherapy in the context of a dialogue between a psychologist and a client]. Dialogism as a form of the existence and the development of a person. Ed. by G.O. Ball, M.V. Papucha. Nizhyn: Milanic, pp. 195–230. [in Ukrainian].
6. Markova, A.C. (1996). Psixologiya professionalizma [Psychology of professionalism]. Moscow. 308 p. [in Russian].
7. Nikitina, I.V. (1999). Psykholohichni osoblyvosti subiektnoho samovyznachennia osobystosti v period povnolittia [Psychological peculiarities of the subjective self-determination of the person during the period of senior pupil] : Diss. ... for PhD in Psychology: 19.00.01. Kyiv. 209 p. [in Ukrainian].
8. Riker, P. (1995). Konflikt interpretatsii [Conflict of interpretation]. Moscow: Academia- Center, Medium. 414 p. [in Russian].
9. Chepeleva, N.V. (1997). Processy ponimaniya i interpretatsii v deyatelnosti prakticheskogo psixologa [Processes of understanding and interpretation in the professional activity of a practical psychologist]. Practical Psychology: Theory, Methods, Technology. Kyiv: NIKA-CENTER, pp. 102–108. [in Ukrainian].
10. Stolin, V.V. (2013). Standartyzovanyi opytuvalnyk samostavlennia [Standardized questionnaire of self-attitude]. Electronic resource. Access mode: <https://www.google.com>. [in Ukrainian].
11. Tolstykh, N. (2003). Metodyka nezavershenykh rechen [Method of unfinished sentences]. Electronic resource. Access mode: <https://www.google.com>.
12. Varban, M.Yu. (1998). Refleksiya professional'nogo stanovleniya v studencheskie gody [Reflection of the Professional growth of students: Diss. ... for PhD in Psychology: 19.00.07]. Kyiv. 210 p. [in Russian].

УДК 316.354

О.В. Лазорко

доктор психологічних наук, доцент,
завідувач кафедри загальної і соціальної психології та соціології
Східноєвропейського національного університету імені Лесі Українки

ФЕНОМЕН ЛІДЕРСТВА І СТАТУС «ДОВІРИ ДО ОРГАНІЗАЦІЇ» В СИСТЕМІ СОЦІАЛЬНОГО УПРАВЛІННЯ

Стаття присвячена теоретичному обґрунтуванню модальності взаємозв'язку прояву лідерства та довіри до організації в системі соціального управління. Конкретизовано соціально-психологічні орієнтири лідера як суб'єкта соціальної активності. Систематизовано наукові уявлення щодо дослідження довіри до організації в межах забезпечення економічної і психологічної безпеки фахівця; запропоновано авторське визначення «довіри до організації» із зазначенням домінуючої ролі переживання емоційної відданості організації; окреслено структурні компоненти «довіри до організації», чинники її становлення і прояву в системі соціального управління.

Ключові слова: лідер, довіра до організації, економічна безпека, психологічна безпека, емоційна відданість, організаційна підтримка, організаційна справедливість.

The article is dedicated to the theoretical evaluation of the modality of interconnection regarding the manifestation of leadership and trust to the organisation in the system of social management. Specified socio-psychological features of the leader as a subject of social activity. Systematic scientific representations in relation to the study of trust in the

organization within the framework of ensuring economic and psychological safety of a specialist; the author's definition of «trust to the organisation» is proposed with indication of the dominant role in experience of emotional devotion to the organisation; outlined structured components of «trust to the organisation», the factors of its formation and manifestation in the system of social management.

Key words: leader, trust to the organisation, economic safety, psychological safety, emotional devotion, organisational support, organisational justice.

Соціально-економічні процеси, які відбуваються в сучасному суспільстві, диктують необхідність зміни системи соціального управління. Не дивлячись на те, що менеджмент із усіма його характеристиками професіоналізму і компетентності, зумовив падіння інституційного лідерства, все ж таки організаційні та соціальні інститути в демократичних суспільствах функціонують за новими правилами. Як соціальний феномен, лідерство визначається через динамічний суб'єктивний момент соціальних взаємостосунків. Тому саме соціальний контекст, а відповідно й зміни в суспільстві є визначальними факторами динаміки суспільних організацій і системи соціального управління. Серед основних чинників, які й визначають суть лідерства у соціальному управлінні, можна виокремити: умови навколишнього середовища (природного і соціального); комп'ютерний та інформаційний вибух; глобальна економіка; макрокультурний характер організацій; взаємостосунки «лідер – послідовники»; доброзичливі відносини з колегами по роботі як частина взаємостосунків «лідер – послідовники»; зростання громадянської активності; переважність творчих підходів.

Усі ці фактори визначають ефективність діяльності лідера як суб'єкта соціальної активності. Основною характеристикою лідера є його впевненість у собі - це відчуття самототожності, яке включає самоповагу і самоконтроль. Важливим для лідера є впевненість у своєму колективі, яка задає емоційний тон, який створює відчуття можливості досягнення прийнятої мети усім колективом. Справжній лідер не боїться ризикувати, підтримуючи гідність інших, демонструючи «high touch» стиль, приймаючи і вибачаючи помилки співробітників і роблячи усе можливе для розвитку послідовників. Діяльність лідера націлена на майбутнє, тому є усі підстави вважати, що лідерська діяльність – це діяльність творча, незапрограмована, не рутинна, її головною задачею є інтеграція різних ідей і напрямів як всередині, так і навкруги організації. Найоптимальнішим стилем лідера є «Усі беруть участь», адже формальне застосування влади – це швидше менеджмент, а не лідерство. Лідери мають об'єднану перспективу своєї діяльності і організаційної ролі в суспільстві. Лідери допома-

гають іншим проявляти лідерські якості, що виражається у вмінні визначати необхідні ресурси для працюючих. Лідер повинен розвивати рефлексію, прислухатися до себе, знати себе, що визначає його готовність йти на ризик, проявляти допитливість і наполегливість, уміти слухати інших і мати схильність до змін. Лідери повинні добре відчувати відносини «лідер – послідовники», де основою повинна бути взаємна довіра для успішних організаційних дій. І, звичайно, лідер – учасник історичного процесу, тому він повинен враховувати зміни ситуації та розуміти соціально-історичний контекст, в якому вони знаходяться і діють.

Усі зазначені характеристики лідера є досить близькими в контексті розуміння соціальних цінностей суб'єкта управління, а саме його довіри до організації. Зокрема, А. Купрейченко, досліджуючи ділові відносини, зазначає, що довіра, заснована на очікуванні взаємності (тобто віра людей у те, що на їх готовність до співпраці інші працівники дадуть відповідь тим же), впливатиме на бажання людей добровільно зменшити своє споживання [2]. Наближеною проблемою вивчення організаційної довіри є аналіз чинників сприятливої репутації, ефективного іміджу тощо.

Особливої уваги заслуговує розгляд проблеми формування довіри в організації із соціологічних позицій. Передусім зазначається, що в теорії організації слід виокремлювати два класи проблем – проблеми функціонування і проблеми зміни, протиставлення яких є основою формування двох гілок в класичній соціологічній науці – функціоналістського напрямку, в якому зацентровано увагу на тому як досягається і чому проявляється соціальний порядок, і як відтворюється соціальна цілісність і теорії конфлікту, де в якості центральної проблеми розглядається проблема соціальних змін, викликаних зіткненням інтересів. Останнім часом у роботах провідних представників соціально-економічної науки неодноразово робилися спроби об'єднати ці дві проблеми, і найкращим варіантом такого об'єднання є розробка концепції соціального капіталу, у якій розглядаються морально-психологічні феномени (довіра, підтримка, надійність, взаємодопомога, терпимість, відношення до дотримання норм тощо) як економічні ресурси.

Загалом аналіз проблеми довіри в організації передбачає його аналіз в двох основних напрямках, які, на нашу думку, мають відношення до: а) забезпечення економічної безпеки суб'єктів господарської діяльності; б) психологічного забезпечення діяльності організації та її персоналу.

Що стосується першого напрямку, забезпечення економічної безпеки суб'єктів господарської діяльності, який представлений в літературі, то тут частіше всього використовується термін «лояльність персоналу», і тут під лояльністю (нелояльністю) персоналу розуміється наявність або відсутність небажаних дій з боку персоналу: крадіжок, витоку інформації, п'янства, нераціонального використання часу, спізень, прогулів, а також професійна придатність в цілому [4]. З метою діагностики цього феномену використовується цілий спектр різних засобів (відео-спостереження; перевірка на спеціальному обладнанні «поліграф» тощо). Що ж до другого напрямку, психологічного забезпечення діяльності організації та її персоналу, то цей підхід, є більш гуманістичний, і полягає в тому, що лояльний працівник ідентифікує себе з організацією (фактор кооперативності), включений в трудові процеси, емоційно прив'язаний до організації, готовий відстоювати її інтереси, а також задоволений роботою, кар'єрою, впевнений в доцільності продовження роботи в організації тощо [3]. Зазначимо, що контекст вивчення лідерства тяжіє саме до другого, психологічного, напрямку.

Переходячи до аналізу досліджень, які виконані безпосередньо в рамках психологічного напрямку, звернемо увагу на те, сьогодні поняття «довіра в організації» досить часто суміщається з іншими поняттями, насамперед, з поняттям «лояльність до організації» та «відданість організації» [1]. З огляду на основні підходи до трактування цих двох понять, будемо розглядати довіру до організації як стійке емоційне ставлення персоналу до організації, яке характеризується прийняттям організаційних цілей та цінностей, бажанням докладати значних зусиль заради забезпечення ефективності діяльності та розвитку цієї організації, вираженим прагненням якомога довше залишатися членом цієї організації.

На нашу думку, лідер є представником організації, у якого розвинутою є емоційна відданість (affective component of organizational commitment), яка характеризується емоційною прихильністю працівника до організації, чітким усвідомленням людиною завдань, які стоять перед ним та організацією при виконанні роботи, самоідентифікацією з організацією та включенням в її справи, відчуттям

власної компетентності, участю в управлінні кожного співробітника та бажанням залишатися працювати саме в цій організації.

Особливої уваги, на наш погляд, потребує розкриття поняття «участь робітника в управлінні організацією» в контексті характеристики його емоційної відданості організації, яка сприяє посиленню відчуття задоволення працею, збільшує усвідомлений внесок кожного співробітника в реалізацію організаційних цілей, підвищує рівень самооцінки, поліпшення взаємодій в колективі, зменшення вірогідності конфліктів в колективі та стресів. Участь в управлінні підвищує у співробітників здатність швидко адаптуватись до будь-яких змін, дозволяє досягти високих результатів праці. При цьому відбувається зміна мотивації та спрямованості співробітників. Відповідно, зменшуються показники плинності кадрів, і, як наслідок цього процесу, помітно підвищується ефективність діяльності підприємства [5].

Таким чином, наявність у співробітників емоційної відданості організації через прихильність справі, ідентифікація з організацією, включення в її діяльність, чітке розуміння завдань, що стоять перед організацією та максимального бажання діяти ефективно задля її процвітання, забезпечує відповідний рівень мотивації співробітників. Це, в свою чергу, залежить від рівня задоволення провідних потреб особистості (потреб у самореалізації та визнанні), які мотивують працівника залишатись працювати в цій організації як можна довше [8]. Слід зазначити, що переважно саме емоційна відданість персоналу організації вважається найбажанішою.

Таким чином, з урахуванням змісту кожного із компонентів, слід підкреслити, що емоційна відданість організації найбільш наближена до конструкту довіри до організації, адже вона вміщує такі елементи як: а) ідентифікація з організацією («identification with organization»); б) включеність в організацію («involvement in the organization»); в) емоційна прив'язаність до організації (the employee's emotional attachment to organization»).

Що стосується основних підходів до класифікації чинників становлення довіри до організації, то слід назвати роботи Дж. Тейлора, який, запропонував розподілити чинники, які відповідають за рівень довіри персоналу до організації, на дві групи: особистісні – ті, що залежать особисто від людини: вікові характеристики (більш віддані люди старшого віку, тому що вони виховані на лояльності); рівень фінансової забезпеченості та ін.; організаційні – ті, що залежать від організації: відданість організації до праців-

ників; підтримка з боку керівництва, різноманітність завдань; значущість завдань та ін. [6].

Р. Дунхем з колегами також виділили низку чинників, які зумовлюють довіру персоналу до організації, а саме: 1) досвід роботи, який особливо впливає на емоційну (афективну) форму відданості організації. При цьому зазначається, що найбільшого вияву емоційна відданість досягає у тих співробітників, чий повсякденний досвід сприяє відчуттю комфорту (як-от рольова визначеність, хороші міжособистісні відносини тощо) і компетентності (як-от відповідний рівні складності завдань, особистої відповідальності тощо); 2) відповідність цінностей, під якою слід розуміти сумісність цінностей організації (які стосуються змісту бізнесу, продукції або послуг, шляхів збуту продукції і послуг, способів взаємодії із співробітниками тощо) та цінностей персоналу. Зазначається, що співробітники будуть більше проявляти довіру до організації, коли їх цінності будуть більш сумісними з цінностями організації; 3) організаційна підтримка, під якою розуміється підтримка співробітникам з боку організації у вирішенні усіх питань їх професійного та особистого життя. Зазначається, що співробітники будуть довіряти організації, якщо вона демонструє відданість по відношенню до них. Відчуття підтримки формується на основі повсякденного досвіду, як наслідок зваженої та упередженої кадрової політики в організації. Співробітникам важливо, наскільки організація зацікавлена в їх благополуччі, та які гарантії соціальної безпеки

вона їм пропонує; 4) організаційна справедливість, під якою слід розуміти справедливий розподіл в організації значущих для працівників ресурсів [7]. Зазначається, що люди розраховують на справедливе ставлення до себе та цінують його. Слід зауважити, що основним рушійним механізмом в цьому процесі є не лише справедливий розподіл значущих для співробітника ресурсів або їх розмір (зарплата, просування по службі та ін.), а й той спосіб, за допомогою якого ці ресурси розподіляються. Так встановлено, що негативні наслідки управлінських рішень (зниження зарплати, премій тощо) не впливають на рівень відданості організації, якщо вони проводяться без упередженості, справедливо. Співробітники, які відчувають до себе гідне та шанобливе ставлення, відповідають підвищеному рівневі довіри до організації.

Здійснений аналіз уявлень про феномен лідерства, а також визначення методологічного статусу «довіри до організації» дав усі підстави для вивчення зазначених соціально-психологічних явищ в модальності їх тісного взаємозв'язку один з одним. Зрозуміло, що складена довіра до організації, у якій працює фахівець відіграє важливу роль його ефективною професійною реалізації. Усвідомлення персоналом значущості довіри до організації, оволодіння знаннями про зміст та структурні компоненти довіри до організації та осмислення власних лідерських характеристик, що впливають на формування довіри до організації, складають базову частку результативності професійної діяльності.

СПИСОК ВИКОРИСТАНИХ ДЖЕРЕЛ:

1. Благонадежность и лояльность персонала / под ред. К.В. Харского. – Санкт-Петербург : Питер, 2003. – 496 с.
2. Купрейченко А.Б. Психология доверия и недоверия / А.Б. Купрейченко. – Москва : Изд-во «Институт психологии РАН», 2008. – С. 112.
3. Лазорко О.В. Психология професійної безпеки особистості : монографія / О.В. Лазорко, – Луцьк : Вежа-Друк, 2016. – 380 с.
4. Проблеми управління економічною безпекою суб'єктів господарювання : монографія / О. А. Кириченко, В.С. Сідак та ін. – Київ : Університет «Крок», 2008. – 403 с.
5. Управление персоналом в современных организациях ; [пер. с англ.] / Дж. Коул. – Москва : Вершина, 2004. – 352 с.
6. Фернхам А. Темная сторона поведения на работе. Как понять, почему сотрудники увольняются, воруют или обманывают вас, и как избежать этого ; [пер с англ. Г. Шагоян] / А. Фернхам, Дж. Тейлор. – Днепропетровск : Баланс Бизнес Букс, 2015. – 336 с.
7. Dunham R. B. Organizational commitment: The utility of an integrative definition / R.B. Dunham, J.A. Grube, M.B. Castaneda // Journal of Applied Psychology. – 1994. – Vol. 79. – № 3. – P. 370–380.
8. Knoop R. Relationships among job involvement, job satisfaction, and organizational commitment for nurses / R. Knoop // The Journal of Psychology. – 1995. – Vol. 129. – № 6. – P. 643–649.

РОЗДІЛ III. НАУКОВІ ДОСЛІДЖЕННЯ. ПЕДАГОГІКА

УДК 616.159:923

S. Tabachnikov,
N. Mykhalchuk,
E. Ivashkevych,
Ye. Kharchenko

ГО «Національна академія вищої освіти України», м. Київ
Public organization «National Academy of Higher Education of Ukraine», Kyiv
ДУ «Науково-дослідний інститут психіатрії МОЗ України», м. Київ
State institution «Research Institute of Psychiatry» of the Ministry of Health of Ukraine, Kyiv
Рівненський державний гуманітарний університет, м. Рівне
Rivne State University of the Humanities, Rivne

THE EMPIRICAL STUDY OF ASPECTS OF SOCIAL INTELLIGENCE OF TEACHERS

Abstract

The authors of the research worked out the structure of the teacher's social intelligence, identified and substantiated psychological determinants for the development of personal qualities of teachers, the peculiarities of using by the teachers cognitive styles of the activities which would determine the high level of the development of social intelligence.

We mean that a social intelligence of a teacher is a complex personality neoplasms, which contains cognitive, systemic and integral substructures. Systemic substructures are communicative and prognostic competence, which in turn contain integral components, in particular, mechanisms of anticipation, decentralization, intellectual initiation, decision-making, planning, control and self-control, reflection, and etc. At the same time, the communicative competence and the ability of a teacher that are a part of a substructure of cognitive competence of a specialist (the ability to understand and to predict the effects of the behavior of people, the ability to summarize logically important features and various nonverbal reactions of a person; the ability to understand changes in verbal reactions of a person depending on the context of a social situation, which caused them; the ability to understand the logic of the development of the situation of interpersonal interaction, the importance of the behavior of different people in these situations, and also a personal and intellectual reflection) are presented, first of all, on the micro-level of social intelligence, prognostic competence and empathy – on the meso-level, whereas the mechanisms of anticipation, decentralization, intellectual initiation, decision-making, planning, control and self-control, reflection, etc., ensuring the functioning of social intelligence, there are on the macro-level.

Key words: the social intelligence, the artistic intelligence, the information intelligence, micro-, meso- and macro-levels of social intelligence, communicative competence, prognostic competence, empathy, reflection, cognitive, mnemonic and empathic aspects of social intelligence, psychological types of the person.

Резюме

В статті описана структура соціального інтелекту педагога, виділені і обґрунтовані психологічні детермінанти розвитку індивідуальних особистісних якостей педагогів, особливості використання педагогами когнітивних стилів виконання діяльності, які будуть визначати високий рівень розвитку соціального інтелекту.

Под соціальним інтелектом педагога розуміється складне особистісне новообразование, яке складається з когнітивних, системних і інтегральних структур. Системними структурами вважаються комунікативна і прогностична компетентності, що, в свою чергу, містять інтегральні складові, зокрема, механізми антиципації, децентрації, інтелектуальної ініціації, прийняття рішень, планування, контролю і самоконтролю, рефлексії. При цьому, комунікативна компетентність і здібності педагога, які входять в структуру когнітивної компетентності спеціаліста (здатність розуміти і передбачати наслідки поведінки людей, здатність до логічного узагальнення важливих ознак і різних невербальних реакцій людини; здатність розуміти зміну значення подібних вербальних реакцій людини в залежності від контексту соціальної ситуації, в якій вони виникають; здатність розуміти логіку розвитку ситуацій міжособистісного взаємодіяння, значення поведінки різних людей в цих ситуаціях, а також особистісна і інтелектуаль-

ная рефлексия), представлены, прежде всего, на микроуровне социального интеллекта, прогностическая компетентность и эмпатия – на мезоуровне, тогда как механизмы антиципации, децентрации, интеллектуальной инициации, принятия решений, планирования, контроля и самоконтроля, рефлексии и т.д., обеспечивающие функционирование социального интеллекта – на макроуровне.

Ключевые слова: социальный интеллект, художественный интеллект, информационный интеллект, микро-, мезо- и макроуровни социального интеллекта, коммуникативная компетентность, прогностическая компетентность, эмпатия, рефлексия, когнитивный, мнемический и эмпатийный аспекты социального интеллекта, психологические типы личности педагога.

Резюме

У статті описано структуру соціального інтелекту педагога, виділені та обґрунтовані психологічні детермінанти розвитку індивідуальних особистісних якостей педагогів, особливості використання педагогами когнітивних стилів виконання діяльності, які будуть визначати високий рівень розвитку соціального інтелекту.

Під соціальним інтелектом педагога розуміється складне особистісне новоутворення, яке складається з когнітивних, системних і інтегральних структур. Системними структурами вважаються комунікативна і прогностична компетентності, що, в свою чергу, містять інтегральні складові, зокрема, механізми антиципації, децентрації, інтелектуальної ініціації, прийняття рішень, планування, контролю та самоконтролю, рефлексії. При цьому, комунікативна компетентність і здібності педагога, які входять до структури когнітивної компетентності фахівця (здатність розуміти і передбачати наслідки поведінки людей, здатність до логічного узагальнення важливих ознак і різних невербальних реакцій людини; здатність розуміти зміни значення подібних вербальних реакцій людини залежно від контексту соціальної ситуації, якою вони викликані; здатність розуміти логіку розвитку ситуацій міжособистісної взаємодії, значення поведінки різних людей в цих ситуаціях, а також особистісна та інтелектуальна рефлексія), представлені, перш за все, на мікрорівні соціального інтелекту, прогностична компетентність і емпатія – на мезорівні, тоді як механізми антиципації, децентрації, інтелектуальної ініціації, прийняття рішень, планування, контролю та самоконтролю, рефлексії і т.д., що забезпечують функціонування соціального інтелекту – на макрорівні.

Ключові слова: соціальний інтелект, художній інтелект, інформаційний інтелект, мікро-, мезо- і макрорівні соціального інтелекту, комунікативна компетентність, прогностична компетентність, емпатія, рефлексія, когнітивний, мнемічний і емпатійний аспекти соціального інтелекту, психологічні типи особистості педагога.

Background. The problem of social intelligence of specialists and, in particular, of teachers, is very important nowadays because of such moments. First of all, its relevance is determined by the social situation of this difficult period for Ukraine, which is characterized by a fundamental conflict between the understanding of the role of social intelligence in the structure of intelligence of the person and the importance of social intelligence in the professional activities of the teacher. In a relatively stable situation, the teacher did not have such a distant past that it was not necessary to actualize the main functions of social intelligence, since in fact each expert used the acquired knowledge, skills and abilities in his/her professional activities. If this resource was not enough, its replenishment could be postponed for the future, and social intelligence in general remained unclaimed.

In most psychological researchers, the interest for social intelligence arosed, as a rule, in connection with the construction of a new conceptual apparatus for the intellectual processes of the person. At the same time, the term «social intelligence» was used more often contextually, and not in the sense of a separate subject of the research. So today, quite theoretical and experimental psychological researchers on the problem of social

intelligence have been implemented. It is worth noting just that the researchers of V.A. Genkina [1], M.A. Lukichova [2] and S.V. Rudenko [3] had a deal with the contemporary studies of social intelligence as a factor of the success of pedagogical activity. However, the structure of the social intelligence of the teacher still remains beyond the attention of researchers. It's necessary to pay attention to the functions of social intelligence of the specialist of pedagogical sphere of the activity, the features of the relationship of social intelligence with the personal characteristics of the teacher and also the success of pedagogical activities.

Thus, a scientific problem was identified; it was important in the theoretical and methodological terms and actual in practical ones. This problem is to build the structure of the social intelligence of the teacher and test it empirically. Further improvement of research methods that could be used to study the components and mechanisms of functioning of the teacher's social intelligence at the micro-, meso- and macro-levels is necessary. The psychological mechanisms, factors and conditions for the development of personal qualities of teachers should be distinguished and substantiated, and the use of cognitive styles by the teachers for the imple-

mentation of activities that will actualize (and to a certain extent – facilitate) the development of their social intelligence. The latter will allow to determine the influence of the success of the professional activity of teachers on the development of abilities in the structure of social intelligence.

Objective. In this article we've to show the author's conception of social intellect, to present the descriptions of cognitive, mnemonic and emphatic structures of social intellect. We'll describe and analyze empirical research of 395 teachers of schools and eight directors of these school from different regions of Ukraine (to analyze the level of their social intellect).

So, social intellect is the ability to get along well with others, and to get them to cooperate with you. Sometimes referred to simplistically as «people skills», social intellect includes an awareness of situations and the social dynamics that govern them, and knowledge of interaction styles and strategies that can help a person achieve his or her objectives in dealing with others. It also involves a certain amount of self-insight and a consciousness of one's own perceptions and reaction patterns.

The author's conception of social intellect shows us that this intellect includes cognitive, mnemonic and emphatic structures.

Based on the model of intelligence of G. Gardner [5] and N. Kentor [4], the structure of the social intel-

ligence of the teacher was shown (Fig. 1). It was noted that the social intelligence of the teacher was a complex of personal entity that contained cognitive, systemic and integral structures. The system structures are communicative and predictive competencies, which include integral components, in particular, mechanisms of anticipation, decentralization, intellectual initiation, decision-making, planning, control and self-control, reflection, etc. At the same time, the communicative competence and the ability of the teacher that are parts of the structure of the cognitive competence of a specialist (the ability to understand and to predict the effects of human behavior, the ability to summarize logically important features and various non-verbal reactions of a person; the ability to understand the changes according to different verbal reactions of a person depending on the context of the social situation, which caused them; the ability to understand the logic of the development of the situation of interpersonal interaction, the value of the behavior of different people in these situations), are presented, first of all, at the micro-level of social intelligence, prognostic competence and empathy are on the meso-level, while the mechanisms of anticipation, decentralization, intellectual initiation, decision-making, planning, control and self-control, reflection, etc., which ensure the functioning of social intelligence, are at the macro-level.

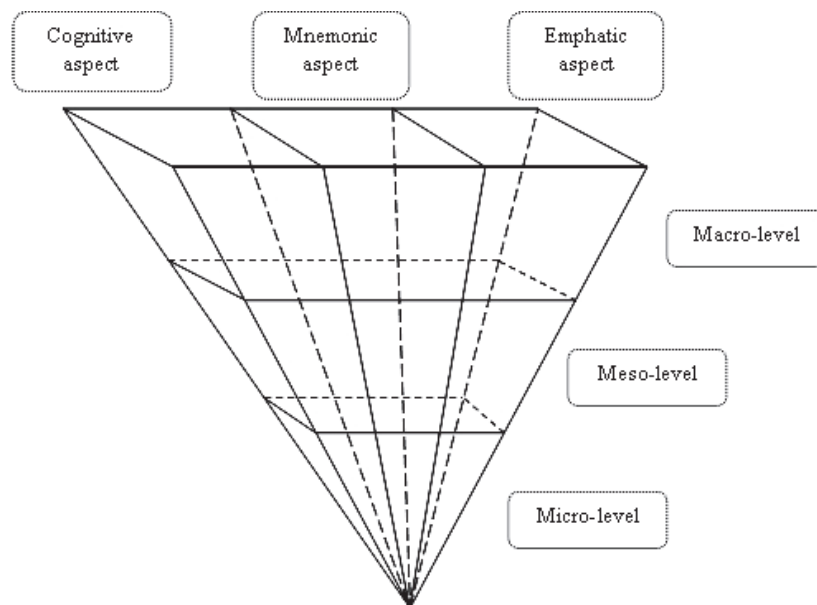

Fig. 1. The structure of the social intelligence of the teacher

Cognitive aspect of social intelligence involves a set of fairly stable knowledge, assessment, rules of interpretation of events, human behavior, their relationships, etc. Social intelligence is based on the existing system of interpretation on micro-structural and macro-structural levels. The microstructure of cognitive aspect of social intelligence is determined by the features of the latter, namely cognitive evaluation, which determines the competent processing and evaluating the informa-

tion that the subject perceives, his/her prediction, based on planning and forecasting of interpersonal interactions, communication, providing proper performance of the process of communication (this function is associated with an adequate perception and understanding of the process of communication of the partner). It is based on the mechanism of reflection which is reflected directly in self-knowledge. In turn, the macrostructure of cognitive aspect of social intelligence manifests it-

self in the attitude of the person to himself/herself as a value, in the valuable semantic position in interpersonal relationships, as well as the updating of motivation and value orientation of the man with the purpose to reach axiological attitude in professional and other activities.

The source of social intelligence on micro-level is the continuous updating of functions noted by us. The results of integration can be considered a set of subjective scales which enable the subject to focus on the features of interpersonal interactions, identify and adequately evaluate the behavior of other persons. One of the main results of social intelligence is the presence of a high level of individual statistics with different modalities. They are some space of psycho-semantic subjective scales, symbols of nonverbal behavior, norms of language products, etc.

The task of social intelligence on macro-structural level is to provide opportunities to partners of social interaction to evaluate themselves and others as individuals. In this case, the value orientation of the person does not necessarily reflect generally accepted social norms and even enter in conflict with them. But there is always a particular society and its representatives, where individual vision of the world has personal values and meanings for people.

Mnemonic aspect of social intelligence of the person describes the presence of the ability to interpret events, life events, behavior of others and their own as the subject of these events. Mnemonic aspect is based on the personal experience of the subject, where subjective statistics constitute personal interpretive complex. Polimodality in this case means that a person has different interpretative systems according to various aspects of life of a man/woman. So, they may conflict with each other, but psychologically they consist of internal structures, providing based unity of mnemonic aspect and a social intelligence.

Mnemonic aspect has its own set of interpretations: I – other people – the world. Each of these levels of interpretation is represented at the level of mnemonic aspect in the form of its specific dependent substructures. The core of personal interpretations in the complex is the cumulative set of the person estimated himself/herself. This process of evaluative attitude is always subjectively unfinished, open. Analyzing the features of the interaction of the person with the society, the man can be shown as an integral characteristic of the person's experience (self-respect of the person, the concept of subjective value). Personal interpretive complex is characterized by the ability of the person to do interpretations of others, their behavior and actions. These interpretations allow their participants to expand continuously and adjust stock their interpretative personal experience, provide such kind of compatibility and similarity of different interpretational systems.

In a space of the relations of the person there is a need to evaluate constantly other people, their behavior and actions, gradually produced a different strategies estimated the criterion of compatibility of people's perception of the world and their perceptions by others. In turn, these strategies form the appropriate assessments and personal interpretive complex in the interpersonal sphere, which presents the dominant level of mnemonic component of social intelligence.

Emphatic aspect of social intelligence is largely dependent on what shape of the behavior the person chooses as a priority that he/she expects his/her business associated with the complex of interpretative value in relation to the world of the person.

Thus, we assume the main results of the integration of the functions of social intelligence are the presence of individual statistics with different modalities. The first result is a space of psycho-semantic subjective scales, symbols and principles of nonverbal behavior and different norms of speech production. A list of these modalities can be complement, implying that statistics actually reflect various aspects of life because they are so different, based on depth, length, representativeness and others. At the same time statistics can be the units of social intelligence, their structure, functions and genesis which are deep enough from one side, and so different from social stereotypes – from the other. If the stereotype is a stable structure, a fixed-level of mnemonic aspect of social intelligence, is invariant in relations to various life situations, their statistics. Statistics and stereotypes can facilitate future organization of social intelligence of each person.

From the standpoint of interpersonal skills, Karl Albrecht classifies behavior toward others as falling somewhere on a spectrum between «toxic» effect and «nourishing» effect. Toxic behavior makes people feel devalued, angry, frustrated, guilty or otherwise inadequate. Nourishing behavior makes people feel valued, respected, affirmed, encouraged or competent. A continued pattern of toxic behavior indicates a low level of social intellect – the inability to connect with people and influence them effectively. A continued pattern of nourishing behavior tends to make a person much more effective in dealing with others; nourishing behaviors are the indicators of high social intelligence.

The old idea that a person's potential in life can be measured and predicted by a single number – his or her «IQ» score – has lost a great deal of credibility during the last decade or so. Many researchers now accept Gardner's proposition that intellect is multidimensional, and many believe that each of the key dimensions of intellect can continue to increase throughout one's life, given the appropriate experiences, challenges and growth opportunities.

Social intelligence can be measured. Measuring social intelligence involves identifying key interaction skills and

then assessing them behaviorally. All human interaction takes place with some context or other, and effectiveness involves mastering the contexts within which one is called upon to interact. So, according to this reasoning, social intelligence means understanding contexts, knowing how to navigate within and between various contexts, and knowing how to behave in various contexts so as to achieve one's objectives. In other words, social intelligence is inferred from behavior, so we use various observable behaviors as indicators of social intelligence.

So, social intelligence can be developed. By first understanding social intelligence, as a combination of skills expressed through learned behavior, and then assessing the impact of one's behavior on others – the degree to which one is successful in dealing with others – one can experiment with new behaviors and new interaction strategies. In the simplest terms, this is the ability to «get along with people», which – it is assumed – people learn as they grow up, mature, and gain experience in dealing with others. Unfortunately, many people do not continue to learn and grow as they age, and many people never acquire the awareness and skills they need to succeed in social, business or professional situations. It is quite clear that adults who lack insight and competence in dealing with others can make significant improvements in their social intelligence status as a result of understanding the basic concepts and assessing themselves against a comprehensive model of interpersonal effectiveness.

According to our research, the ability to solve practical terms communicative tasks, analyze and implement appropriate feedback (for example, to provide a kind of «talented communication»), is related to paradigms of social intelligence. Therefore, the structure of social intelligence, which is obvious from our empiric results, includes distinguish the following five basic components: 1) the ability to perceive the person in the most thoroughly and adequate way (to demonstrate observation, to be ready to quick orientation in situations of social interaction, etc.); 2) the ability to understand deeply the internal properties and characteristics of the person (we mean penetration of the spirit world, intuition); 3) the ability for empathy (empathy, compassion, kindness, respect for willingness to help); 4) the ability to analyze the behavior of the other person (to reflect); 5) the ability to manage yourself and the process of subject-subject communication (to self-control).

So, we are sure, that social intelligence also includes such phenomena as communicative competence, competence in a sphere of anticipation and reflection (the latter are considered as structural components of social intellect). But this point of view must be tested in our empiric researchers, which we'll described in consequent articles.

According to the criterion of a high level of the development of social intelligence, the teacher was successfully solved by a specialist of social (including origi-

nal, non-standard) tasks, as well as the achievement of success in the professional activities by the teacher.

At this stage there were participated 395 teachers of secondary schools of different regions of Ukraine and 8 directors of these schools (school № 5, № 15 of Rivne, Shpanivskiyi school-garden of Rivne district, Kotovska secondary school of I-III degrees of Rivne district), Kvasilivska secondary school «School-Lyceum» of Rivne district, Zdolbunivka secondary school № 5 of Rivne region, secondary schools №45, 96 of Odessa). At the beginning of the research, we proposed the hypotheses that the level of the development of the social intelligence of the teachers would be depended on the category (which he/she had), the discipline having been read by that teacher (to which cycle of disciplines that subject belonged), as well as the psychological type of the person and gender specifics of the teacher had been. Distribution of groups and micro-groups was done using the method of randomization (technology of pair design), which allowed us to equalize the number of men and women in each micro-group (except for these micro-groups, which included elementary school teachers, because there were no men among this category of teachers).

Materials and methods. The first phase of the experiment was carried out during 2005. The method of the research at this stage was the observation of teachers of preschool establishments, the selection of methodical tools for empirical research. The second, empirical stage of our study was carried out during 2006–2008. The following methods were used in the research: 1) general scientific methods (analysis, comparison, generalization); 2) the psychodiagnostic method, which was provided using the test of J.Gilford and M.O'Sullivan «Research of Social Intelligence», verbal and figurative subtest «Methods of studying divergent thinking» by P.Torrens, J.Gilford (in the modification of O.E.Tunik); associative experiment (using the method of B.V.Zeygarnik «Understanding the portable value of proverbs and metaphors»); 3) mathematical and statistical methods (statistical estimations of distribution parameters, χ -Pearson criterion, checking of statistical hypotheses by means of parametric t-Student's criteria and the non-parametric U-criterion Manna-Whitney, the r-Spearman correlation coefficient).

Also, to determine the psychological type of the teacher's person we used: a questionnaire by V.M. Minyarov; typographic questionnaire MBTI; personal questionnaire of CPI; a questionnaire for evaluation of personal and business professional-important qualities of the person (T.Yu. Bazarov); a questionnaire for evaluation of interpersonal admissibility (N.V. Baharev); a questionnaire for evaluation of assessing the complex of productivity in managerial situations (R. Scock); the questionnaire proposed by us for the purpose of diagnosing difficulties of interaction of teachers with other people.

Results. It was established that the level of social intelligence of primary school teachers was quite high (from 0.68 to 0.73 points according to the results of factor analyses). Such results are explained, first of all, by the development of the communicative competence of the respondents, the ability to plan the course of professional activity and to predict their consequences and results, intellectual and personal reflection, also as well as empathy.

Teachers of the natural sciences and humanities have received results that indicate the average level of the development of social intelligence (from 0.40 to 0.51 points). The rates of women in all groups were slightly higher than of men. On the whole, the research suggests that teachers of the natural sciences and humanities have a higher level of empathy than men, and they are able to exhibit considerable flexibility in the emerging professional situations.

In all groups of men, which included teachers of the physical and mathematical subjects, as well as in the group of male directors of schools, high results of social intelligence were diagnosed according to all subtests we proposed (from 0.69 to 0.73 points), whereas the results of women of the respective groups are quite mediocre, such as men and female teachers of the disciplines of the natural sciences and humanities. High results of men who are the teachers of physics and mathematics and directors of schools are explained, first of all, by high data on communicative and prognostic competencies.

The results by the levels of the development of social intelligence of teachers indicate that the level of the development of social intelligence does not depend on the level of teachers' qualification, that is, the length of work at school, the teacher's age, etc. It has been established that the social intelligence of a teacher depends on the gender characteristics of respondents, from the subject area of their professional activity, which the teacher deals with after their graduation, as well as from the psychological type of his/her person. Thus, the highest level of social intelligence have teachers of harmonious, conformal and dominant types of the person, the lowest – infantile and disturbing. Sufficient level of the development of social intelligence (middle level and the level high than middle one) was diagnosed according to the teachers of sensitive, introverted and extroverted types of the person. The psycho-type of the individual, in turn, was predetermined by the choice of the respondent in one or another sphere of the professional activity (for example, natural sciences, humanities or physics and mathematics, the profession of the teacher of primary school, etc.).

Conclusions. Consequently, it was proved that:

1. Social intelligence and divergent thinking of the teacher of pre-school educational institutions form a unified system of the ability of the subject in understanding social situations, attitudes and interactions. Social intelligence provides the understanding of typical social

meanings, divergent thinking – the understanding of «others» in individual meanings and different meanings, which allow the teacher to perceive the professional situation creatively and holistically, to understand the situations of interpersonal interaction on the basis of the enrichment of typical social meanings by the variety of his/her individual meanings.

2. Abilities of social intelligence (ability to understand typical social meanings of situations, values of nonverbal expressions, meaning of the statement according to the intonation, understanding of the situation in the dynamics) and the quality of divergent thinking of the teacher of preschool educational institutions (extrapolation of subjective representations in predicting the integral meaning of the situation, generalization of semantic units, actualization of associations, transformation of uncertain material into the existing system of representations of the subject) are interrelated functionally for the principle the complementary of teachers' mental structures in understanding the social situation of interaction.

3. It has been established that social intelligence and divergent thinking of the teacher of schools form a unified system of abilities of the subject in the understanding of social situations, attitudes and interactions. Social intelligence provides the understanding of social situations, divergent thinking – the understanding of «Other person» in individual meanings, which allow the teacher to perceive the professional situation (the situations of interpersonal interaction) creatively and holistically, based on the enrichment of typical social meanings by the variety of individual values and personal meanings.

4. It has been proved that the particularities of social intelligence of teachers of schools are largely determined by individual personal qualities, empathic abilities, semantic life orientations, psycho-types of their personality, professional achievement of a specialist. The level of the development of social intelligence of teachers is also conditioned by the gender characteristics of teachers, in particular, the gender identity of the person; social intelligence of teachers is determined by the gender motivational-behavioral characteristics, in particular, the motivation of achievement, personal orientation, affiliation, style of behavior in a conflict situation, a cognitive style of the professional activity, etc.

5. The psychological features of the development of social intelligence of the teacher were established:

- the composite assessment of the teacher's social intelligence positively correlates with the communicative and predictive competence, reflexive and empathic abilities of the person;

- the social intelligence of the teacher largely depends on the creation of positive conditions for the implementation of the activity of a specialist, his/her creative activities that would actualize the development of divergent abilities of the teacher, would allow him/her

to perceive creatively and holistically in the professional situations, the situations of interpersonal interaction on the basis of enrichment of typical social meanings by the diversity of individual values and personality senses;
- the high level of the development of the social intelligence of the teacher is determined by the type of gender identity, individual personal qualities, in particular, the harmonious, conformal and dominant psycho-types of their personality, the acceptance of the nonlinear and (or) non-dependent style of their professional activity as personally significant style.
The connection between the professional achievement of the teacher and the level of his/her social intelligence was revealed.

LITERATURE

1. Генкина В.А. Развитие социального интеллекта педагога специальной школы в профессиональной деятельности : Дисс. канд. пед. наук : 13.00.03 / Виктория Александровна Генкина. – Челябинск, 2000. – 259 с.
2. Лукичёва М.А. Развитие социального интеллекта у студентов – будущих педагогов [Текст] : Дис. ... канд. психол. наук : 19.00.07 / Марина Александровна Лукичёва. – Череповец : Череповецкий государственный университет, 2004. – 153 с.
3. Руденко С.В. Социальный интеллект как фактор успешности педагогической деятельности [Текст] : Дисс. ... канд. психол. наук : 19.00.01 / Светлана Викторовна Руденко. – Киев, 2008. – 190 с.
4. Cantor N., Harlow R. Social intelligence and personality : Flexible life-task pursuit. Personality and intelligence [Text] / N. Cantor, R. Harlow. – 1994. – P. 137–168.
5. Gardner H. Multiple intelligences: the theory in practice [Текст] / Howard Ear Gardner. – N-Y. : Basic Books. – 1993. – 463 p.

REFERENCES

1. Genkina, V.A. (2000). The development of social intelligence of the teacher of a special school in professional activity [Diss. for Cand. degree in Pedagogical Sciences: 13.00.03]. Chelyabinsk [in Russian].
2. Lukicheva, M.A. (2004). The development of social intelligence of students – future teachers [Diss. for Cand. degree in Psychology: 19.00.07]. Cherepovets: Cherepovets State University [in Russian].
3. Rudenko, S.V. (2008). Social intelligence as a factor of the success of pedagogical activity [Diss. for Cand. degree in Psychology: 19.00.01]. Kiev: G.S. Kostyuk Institute of Psychology of NAES of Ukraine [in Ukrainian].
4. Cantor, N., Harlow, R. (1994). Social intelligence and personality [Flexible life-task pursuit. Personality and intelligence] [in English].
5. Gardner, H. (1993). Multiple intelligences: the theory in practice. N-Y.: Basic Books [in English].

Liliya Kulykova

*First Vice-Rector of Kherson State Maritime Academy,
Doctor of Science (Pedagogy), Professor, Academician
of the National Academy of Sciences of Higher Education of Ukraine*

THE VALUE OF FOREIGN LANGUAGES IN THE DEVELOPMENT OF HISTORICAL STUDIES – PAST AND THE PRESENT TIME. STATE-OF-THE-ART OPPORTUNITIES FOR HUMANITIES SCHOLARS.

In the article, the author, reflecting on future development of national humanitarian science in the 21st century, refers to its recent past, when Ukrainian researchers – historians, philologists – were considered to be perfect and an example for scientists from Europe and all around the world. Many of them are not still known to contemporaries, thus presentation of their achievements is urgent now and an example for historians and representatives of other humanitarian professions, future teachers and youth. The author emphasizes that in the life of each outstanding scholar, foreign languages played the decisive role in achievement of high scientific results and helped to receive worldwide recognition of them and the country they represented. The article describes experience of Departments of Humanities and English language, teaching staff of Kherson State Maritime Academy in English language teaching not only to cadets, but also to managerial and teaching staff. In future, it will enable to teach all disciplines in English language.

Key words: foreign language, humanities, historical study, M. Petrov, N. Kareev, P. Milyukov, O. Losev, F. Zelinsky, M. Rostovtsev, Y. Tarle, Kherson State Maritime Academy.

In Ukraine, language fluency has always been an attribute of elitism and high level of scholarship. In the 20th century, national secondary specialized and higher schools didn't train specialists in various fields of knowledge such as exact sciences and humanities. Therefore, in the 21st century, there are no trained researchers in all humanities – historians, philosophers, culture experts, artists, musicians and others who are fluent in 2-5 European languages. In the 20th century, for almost 100 years society was deprived of the opportunity to study ancient classic languages as Greek, Latin and many rare world languages.

This led to our backwardness from modern level of European and world culture development, scholarship and familiarization with foreign scientific research. Ignorance of languages has led to the fact that we don't thoroughly know and understand entire multicolored palette of European and world scientific and cultural achievements of our nearest neighbors in the European continent – the British, Frenchmen, the Germans etc. It is hard to imagine how distant we are intellectually, scientifically and culturally from each other, as we are unable to communicate freely, discuss scientific topics, familiarize with foreign scientific literature of different fields of knowledge in original language.

Modern politicians, writers and scholars write about that fact with pain. For, there is hardly 1% of modern Ukrainian scientists, humanitarians to be fluent in 2-3 European languages. This also applies to historians. It is worth recalling that French scientists, Sorbonne professors Charles Seignobos and Charles-Victor Langlois wrote lecture course «Introduction to the Study of History» in 1899. In 1902, it was translated into Russian language and became a reference book of each Russian historian and student. In the book, the authors wrote that an amateur historian should be fluent in at least 3 foreign languages – English, French, German and some dead languages.

So today, reflecting on future development of national human science in the 21st century, namely history, it seems to be urgent and important to refer to its recent past, when Ukrainian researchers have been considered to be perfect and an example for scientists from Europe and all around the world. Many of them are not still known to contemporaries, thus their presentation is urgent now and, from our point of view, an example for historians, future teachers and youth.

All of them went through grammar schools, universities, acquired worldwide fame and scientific recognition. For this reason, it seems possible to consider such an urgent today's issue about the role of foreign languages in their academic development.

The article will focus on great stars of national historical studies. These are M. Petrov, M. Kareev, P. Milyukov, F. Zelinsky, M. Rostovtsev, Y. Tarle.

Mykhailo Petrov is a Ukrainian outstanding historian and pedagogue who was the head of the Department of

World History of Kharkiv University for more than 30 years. In 1858, a young teacher M. Petrov was delegated abroad for 2 years in order to consider pedagogical experience in teaching history in Western Europe.

He visited Germany, France, England, Belgium, Italy and got the unique opportunity to observe first-hand learning and teaching history in Europe under the guidance of famous scientists and founders of historical and critical school – Savigny, Eichhorn, Niebuhr, Grimm, Miller and others.

Due to fluency in ancient and modern European languages he had the opportunity to attend and analyse author's university courses (lectures) of such European outstanding figures as Ranke, Droysen, Richter, Lorentz, Sybel, Michelet, Guizot etc. While examining their tutorial methods, M. Petrov visited museums, worked at archives and libraries, familiarized with local antiquities, archeological collections, history and organization of work of educational establishments. The result of the visit was publication of analytic academic work which became a basis of the doctoral thesis «The Latest National Historiography in Germany, England and France». In thesis, he compared the latest scientific historical foreign literature with the national one; presented how 3 progressive European nations «understood their national history and themselves». The work was considered to be innovative because the author analysed and applied to many new foreign scientific sources.

Owing to fluency in foreign languages, M. Petrov created the work having no analogues. He also wrote the textbook used in studying of many generations of national gymnasium pupils and students. The scientist also wrote the book «History of Ancient World» on the basis of his lecture course. For that book he was honored with the highest scientific award of Imperial Academy of Sciences – great award named after Peter the Great. At that time, it was the exception and great respect that university lecture course and textbook on its basis got such high evaluation.

Only a few authors were honored with such high awards for preparation of textbooks. If the lecture course of Mykhaylo Petrov was published in a mass edition, it might be popular among modern students. First of all, the book was author's unique point of view, deep scientific thoughts were stated clearly for young reader's understanding. Thoughts were based on the analysis of large number of foreign sources analysed by the author in the original and introduced into scientific circulation for the first time.

For more than 20 years, in the 1980s, students who learned history in USSR and Ukraine, studied the history of Greece and Rome by the textbooks of I. Diakonov and V. Kuzishchin, in which historiographic analysis of literature yields to the textbook of M. Petrov. Therefore, current situation of preparation and writing university

textbooks on World History and its branches – Ancient World, Antiquity, History of Byzantium – could be considered to be unsolved, as there has not been made efforts to translate or publish modern foreign textbooks of European countries in English and Ukrainian.

Name of Mykola Kareev is unfamiliar to modern scholar and especially to a teacher of History, as the majority of his works in History and Pedagogy is still stored in libraries and not published yet. He is likely to be famous in Europe. Like the other historians and pedagogues, he was «harmful» and unnecessary for more than 70 years in the 20th century.

Now, he starts to be «discovered and studied» again.

M. Kareev's scientific and pedagogical heritage is 12,000 sheets of personal files. It is more than 460 scientific papers.

M. Kareev was one of the few scholars who became the scientist in the European scale due to perfect language proficiency. This allowed him to freely study and analyze contemporary foreign academic and scientific literature published in the European universities and scientific centers then.

M. Kareev considered primary education to be a source and basis of his success. He received education at home in early childhood while learning English with tutors and then at Moscow public school which was considered to be one of the most prestigious educational institutions at that time. The student M. Kareev studied and knew subjects in depth; for that reason, he began to write own works. First scientific articles and even a textbook for elementary school was written and published by M. Kareev during studying at the gymnasium.

In future, in his later years, his scientific papers – articles, monographs and textbooks for schools and universities – were translated into dozens of foreign languages and published 8-10 times in large numbers abroad.

M. Kareev was widely known abroad not only for working at Warsaw University and numerous business trips to Paris, but also for scientific papers which he regularly sent and published abroad.

One can say that he was the first national «historical-pedagogical» ambassador abroad.

For instance, his original and important scientific summary and final paper «Report on Development of Historical Science over 50 years» was written in French and published in Paris in 1927. It was translated into Russian in 1944 and first published in the magazine «National History».

The fact that M. Kareev was fluent in foreign languages, wrote scientific papers and textbooks in these languages could be considered as a result of brilliant learning and effectiveness of classical education obtained at gymnasium.

Nowadays, when we discover M. Kareev again as a historian, scholar and pedagogue, we can be proud that

such scientists lived and created in our country. His life and activity is illustration and evidence of a real Teacher and Scientist.

Pavlo Milyukov, historian and politician famous before the revolution in our country, studied with M. Kareev at gymnasium and university. For the Soviet period, M. Kareev was forgotten, but P. Milyukov was represented as the worst enemy of the state. The scientist suffered for his favour of Constitutional Democratic Party's ideas (as well as M. Kareev, F. Zelinsky, M. Rostovtsev) and was famous across Europe as a scholar. Foreign languages played a decisive role in his life in his formation as a scientist and politician.

While studying at the gymnasium, P. Milyukov was one of the best students and received a proposal from gymnasium head to undergo training abroad in order to manage comprehensive and deep studying of classical antiquity, history, mythology of ancient world, ancient and modern foreign languages, cultural heritage of ancient world.

Later his encyclopedic all-round enlightenment became the example and advertisement for the highest quality of the acquired education.

The famous academician A.F. Losev considered the scholar and pedagogue Fadey Zelinsky an ideal and example to follow. He was the first not only in the native but also in the European education who adapted the history of ancient culture for the demands of the school, composed and translated a number of study guides in ancient culture, mythology and history for graduates of gymnasiums and students. For his scientific works he was honoured with a special reward – to be an elected member of almost all European Academies of Sciences – Bavarian, British, Parisian, Romanian and Petersburg, Honorary Doctor of Oxford, Athens and Groningen. He, the author of more than 800 scientific works composed and published in Russian, Polish, German, French, Greek and Latin, was the world's well-known poet and translator. He devoted over 20 years of his life to the translation of Sophocles from ancient Greek.

F. Zelinsky believed that the main task for the secondary school is to turn out educated people. He thought that an educated person is an intelligent person, and the school must give him the things which can be equally necessary for everyone; this is the essential point. It should be such training of brain which will adapt him (the person) for perception of the knowledge necessary for him in future, with a minimum expenditure of efforts and time and a maximum benefit. In his study guide «Ancient World and Us» (in Lecture 2 «Structure of School Antiquity») he proves absolute importance of learning of ancient languages for intellectual development and shows their educational significance in a convincing, scientific and well-argued manner. «The pupil that learns French without knowing Latin, does not feel any law above him...; I take pity on every hour spent for such education: it does

not imply development, does not free the spirit, but quite the contrary – fetters it, suppresses in it real aspiration for inquiring into law and reasonable argument in each case. And that is why I dispose Latin, as well as Greek, as a great merit of releasing the pupil from this serf labour starting from the first lesson.»

F. Zelinskyy attached no less importance to learning ancient Greek. «The Greek language is indispensable to us like a nugget. In order to know the native language, it is necessary to know Greek. Those who demand abolishment of the Greek language, prove through such a demand that they do not know their native language, its past, its soul.»

F. Zelinskyy exemplifies Fouillée's statement: «chaque leçon de latin, est une leçon de logique» and supplements it as follows: «and each Greek or Latin lesson is the lesson of the native language».

Then he explains his thought: «Actually the essence of a pedagogic method consists in the following: if the aim set to a student is not of interest to him, you will achieve it other than transforming him into means of achieving another aim. And, dear sirs, the Russian language is quite nongrammatical in comparison. If there were no ancient languages, which the Russian grammar was adopted from – it would probably have remained unpopular among young people, but grammar is the first experience of logic and that is its educational thinking...». The syntax is adjoined by stylistics. Only the ancient prose, which compels us to use all stylistic advantages of our language during translation, can serve as a school for our stylists and save the Russian speech from heavy and irreparable losses threatening it.

Our fellow countryman born in Ukraine F. Zelinskyy believed that the knowledge of Latin is necessary first of all for conscious learning of the French language and Romanic languages in general, which it simplifies and deliberates.

The knowledge of both languages is utterly necessary for future historians and philologists, whom the country needs. This knowledge is also essential for lawyers – Roman law has always played and still plays the most important role in development of modern law, as well as in teaching legal sciences at universities. «Finally, due to cultural conditions which I have partly touched upon, the knowledge of Greek is especially necessary for our culture, which came from the Byzantine Empire. The one, who does not know Greek, does not know his native language and cannot exist as a historian and an independent scholar».

F. Zelinskyy founded the school of antiquity researchers in the Russian Empire and Poland; they, together with him, obtained world-wide fame and recognition.

Mykhailo Ivanovych Rostovtsev, F. Zelinskyy's student and our fellow countryman, who was born in Zhytomyr and finished the gymnasium, was recognized

abroad as the first historian in the world in the 20th century. At the age of 50 he had to immigrate to America, where he worked till his dying day (in the year of 1952) as a head of department at Yale University. He personally and his academic works were known, studied and are still studied in all European universities as well as in America.

The contemporary American researchers and biographers of M. Rostovtsev write with delight about the highest level of classical education achieved by him according to his results, which were successfully used by the Russian scholars from then on.

One of the most significant characteristics and criteria of effectiveness of acquired classical education at that time was the knowledge and fluent speaking of ancient languages; what delighted them about M. Rostovtsev was that he, unlike Americans, spoke fluently three languages of academic communication. Apart from Russian and English, he often used the German language – with obvious and not less gain for his reputation at the international level. The Americans considered it as an evidence of characteristic need in native cultural life at the turn of the century and as the highest level and quality of system of education (classic). They were impressed by the easiness and rapidity, with which the study guides and academic articles of Mommsen, K. Beloch, E. Mayer and many other worldwide famous scholars were translated in our country at the beginning of the 20th century, and those particular translations are the indication of the efforts applied by our scholars for spreading of the European academic culture.

Our fellow countrymen born in Ukraine, F. Zelinskyy and M. Rostovtsev were the first to review and translate Nietzsche's works, and it is believed that was the reason they were labeled as fascists later on, in the Soviet period.

In the outstanding row of these worldwide famous scholars we would like to distinguish one more our fellow countryman Yevgen Viktorovych Tarle, the graduate of Kherson Classical Gymnasium, Doctor of Historical Sciences, academician. Unfortunately the experience of his pedagogical activity has still not been studied and used in a proper way and his pedagogical experience and historical inheritance did not gain appropriate development in our country. The knowledge of ancient and modern European foreign languages for a historian in all times was Alpha and Omega of his successful academic and teaching activity. The contemporaries mentioned that Y. Tarle was an excellent instructor of seminar classes which were conducted in French; they were distinguished by high level and strict scientific character, required fundamentally prepared audience of students, who would know several foreign languages and aim at study of new materials and unpublished archives; and Y. Tarle would not have become what he was if not for his laborious work at libraries and archives, first of all those of Europe.

Undoubtedly, Y. Tarle was and will always remain in academic world one of the largest and most talented and complicated, not totally disclosed figures of the 20th century. His creative life, academic and pedagogical activity and personal achievements impress, amaze and fascinate. He personally should be a bright example to follow not only by future historians but also by all creative young people in general.

Due to perfect knowledge of the French language, he, being a young scholar, was invited in 1924 to Sorbonne, France and «College libre des sciences sociales» to give author's lectures in economic history of the French Revolution. It was a great honour. The French people themselves recognized that Y. Tarle had no competitors in France in teaching lecture series in economic history in the times of Napoleon. Tarle wrote that «the Frenchmen consciously wanted me to be the link which will join the French academic (historical) institutions with those of Soviet Russia».

His works have still not lost their academic value and are studied and reissued nowadays both in Ukraine and abroad. In this row one more outstanding Ukrainian scholar, classical philologist and translator Andriy Oleksandrovych Biletskyi should be mentioned. He was not only a person educated in a wide range of directions of knowledge and science, but also a person of encyclopedic learning in the largest sense of the word. He spoke fluently a few dozens of foreign languages (!) and even over the last years of his life continued to learn rare languages and translate ancient inscriptions, to write books on Ancient East mythology and linguistics.

A. Biletskyi was a unique, talented and intelligent person. He liked ancient history and history of culture of ancient peoples very much. Few people know nowadays about the fact of his biography that he prepared the dissertation for academic degree of historical sciences and intended to defend it, but during the war he lost the completed work entitled «On the Reason of Downfall of the Old Kingdom of Egypt». In 1943 he successfully defended Candidate's dissertation in philology, and in 1953 – doctorate dissertation, but his love to history was cherished throughout his life, and he can be with confidence called also a scholar in the field of history. In 1986, when he celebrated his 75th birthday anniversary, he translated «The Histories» of Herodotus into Ukrainian with remarkable annotations which, according to academician Y. Isayevych, made the scholars to have a new view at the theory of the Slav origin. A. Biletskyi wrote «Myths of Ancient East», «Toponymics of Crimea, made a few translations of Homer, Aesop, Horace, Archilochus, Vergil, intended to write the monograph about Scythia and the Scythians in view of Herodotus.

Thus, summarizing all mentioned above, we can see, that foreign languages in the life of every outstanding

scholar played a crucial part in achievement of high academic results and helped to gain world-wide acknowledgement both for them and for the country they represented. Their course of life, in our opinion, should become a moral lesson and example for contemporaries as well as the ground for

serious consideration about the prospects of future development of native historical and, to be said with confidence, humanitarian science, and general professional education of young academic staff according to competency-based approach.

In this sense, the Decree of the President of Ukraine «On Announcement of 2016 the Year of the English Language» can be considered that of historical and topical significance both nowadays and for the future, primarily for further development of native higher education and its entering the world's educational environment [8]. We assume that the certain work experience of departments of humanities, the English language and all teaching staff of Kherson State Maritime Academy can be a positive example in this regard. It is worth mentioning that since 1996 at the Academy (at that time - the School of Merchant Shipping) on the initiative of V. Khodakovskyy, at that time – Head of the School, and at present – the Rector of KSMA, the English language was introduced into the curriculum as a specialized subject every day from the first to the last year of study. All other subjects were taught in the native language.

We think that the Decree of the President has an important, turning and foremost meaning for KSMA not only in realization of tasks in competency-based approach implementation but also for further development of the Academy as a modern educational institution which is aimed at corresponding the latest world standards in organization of maritime education quality. For the teachers it is first of all the possibility to change themselves and to shift to a higher linguistic level that meets the European and global standards of academic intercourse in educational environment.

Nowadays the knowledge of English is not privilege or luxury. The global English language is a political and cultural reality of the 21st century.

The modern English, which is sometimes called the first global lingua franca (the language used as a means of communication between people who speak different languages), - is a dominant language, and in many cases even a compulsory international language of science, informational technologies, business, maritime affairs, aviation, rest and communication media.

In it is clearly stated in the Decree that it will determine the list of positions of teaching, academic and academic-teaching employees at higher educational establishments and academic institutions, for occupation of which the knowledge of English will be a qualification requirement, and also implementation of requirements as to English-

speaking competence for conferment of scientific degrees and awarding of academic titles.

Nowadays Kherson State Maritime Academy is the only higher educational establishment in Kherson that trains the specialists for which the working language of the chosen profession is English; that is why learning of the English language is important not only for cadets but also for all senior and teaching staff.

In 2016 the groups were formed, in which all who wished, they were over 100 persons – teachers, laboratory assistants and employees. It will allow changing completely to teaching all disciplines in English, as it is well known that English is a professional language for seamen all over the world.

Systematically this work was planned at Humanities Department according to the curriculum worked out specially for international cadets for the whole period of study at bachelor's degree course.

In advance, yet before the beginning of the lessons, the translation of curricula, lecture texts, methodological elaborations in organization and preparation of seminar lessons into English was started. At present the teachers of the departments work at elaboration of study guides and test tasks units in the

disciplines which will be taught in English in future. All the teachers of Humanities Department were earlier attached by the teachers from English language Department, which helped them in preparation of these materials and in teaching.

With the development of international affairs and constant interest of foreign citizens from India and other countries of the Southern Asia, Africa and representatives of their organizations in studying at the Academy, in 2016 the new experimental educational project «KSMA – the Southern Asia» was started at the Academy. Since September 2016 two groups of international students at the Academy for Bachelor's degree has been taught all subjects in the English language.

Nowadays 65 teachers of English work at the Academy and Maritime College. At Humanities Department 22 disciplines for bachelors, masters and postgraduates are taught. In future it is planned to change to teaching in English completely. It will give teachers the opportunity to communicate freely with colleagues abroad, to take part in international scientific projects, conferences, to be mobile and well-informed in modern global environment.

REFERENCES

1. Melnyk Ya. Are Ukrainians European nation? / Ya. Melnyk. – Kyiv, 1990. – № 5. – P. 138–143.
2. Kulikova L. Outstanding personalities of Ukrainian history and pedagogy / L. Kulikova // Collection of scientific works ; Pedagogical sciences. – Kherson : Aylant. – 2001. – Edition.25. – P. 119–127.
3. Kareev N. Lived and experienced / N. Kareev. – L. : Publishing House of Leningrad University, 1990.
4. Kulykova L. Culture begins with antiquity / L. Kulykova // Newspaper 2000, 1st September 2000. – P. 17–21.
5. Markone A. Petersburg-Rome-Berlin: Meeting M.I. Rostovtsev with German antique scientists. / A. Marcone // Messenger of ancient history. – 1992. – № 1. – P. 213–223.
6. From the literary heritage of Academician E.V.Tarle. – Moscow : Nauka, 1981. – P. 5–106.
7. Biletskyy A.O. About language and linguistics: a textbook for students of philological specialties of higher educational institutions / A.O. Biletskyy. – Kyiv : Publishing House 'ArtEK', 1996. – P. 222.
8. Decree of the President of Ukraine No. 641/2015 On announcing the 2016 Year of the English Language in Ukraine [Electronic resource]. – Access mode: <http://zakon3.rada.gov.ua/laws/show/641/2015>

Liliya Kulykova

*First Vice-Rector of Kherson State Maritime Academy,
Doctor of Science (Pedagogy), Professor, Academician
of the National Academy of Sciences of Higher Education of Ukraine*

ANTIQUITY – AS THE BASIS OF ACHIEVEMENT IDEALS OF PERFECTION AND ALL-ROUND EDUCATION OF PERSONALITY IN PEDAGOGICAL CONCEPTS OF T. ZELINSKY

Abstract

The paper attempts to present fragments of the life and work of a widely known in European circles in the early twentieth century, Ukrainian and Russian scholar, studying antiquity, Thaddeus Frantsevich Zelinsky.

In the early twentieth century a unique scholar, who had encyclopedic knowledge, was forced to leave Russia and immigrated to Poland. In the homeland his works were confiscated and the name was forgotten for many years and cut out from research and school programs. The author believes that today the return of Zelinsky's name and scientific

works in the domestic academic science of antiquity and school practice is important and relevant ever more, as world experience shows that the study of antiquity has never been interrupted, and today it is required worldwide and causes a rapid reader's, educational and scientific interest.

Key words: T. Zelinsky, Christianity, antiquity, antique mythology, academic books, textbook, antique Greece, gymnasium.

Gymnasiums, lyceums and colleges have been returned to us in Ukraine, Russia and other countries of former Soviet Union from the distant pre-revolutionary years. This process is a symbol of intellectual and spiritual rebirth of the nation. This brings a new school more closely to the demands of modern life, dictated by the changing socio-economic relations. Teachers have more opportunities to take the initiative; new teaching technologies are gradually enriched with the wisdom of domestic and foreign pedagogical heritage, which sometimes were unfairly unclaimed.

We believe that it will be interesting for the Egyptian readers, teachers and anyone interested in history of the development of the Christian religion and culture, and their correlation with antiquity, to get acquainted with the biography, the milestones of the life and scientific views of the world famous scholar, studying antiquity and person with encyclopaedic knowledge of the first half of the twentieth century.

The name Thaddeus Frantsevich Zelinsky (1859-1944) – scientist of worldwide reputation, born under Kanev, Ukraine – will little say to modern pupil, student and teacher. He was "forgotten" for nearly a century! The greatest thinker had to "disappear" from his homeland scientific and teaching activity in the declension of his years.

At the age of four he lost his mother and when he was 10 his father died. Since then, the boy made a living by giving private lessons. He studied well and with pleasure. Zelinsky graduated from the famous St. Petersburg German gymnasium at the Evangelical Church of St. Anne, he was a master not only of German, but also the ancient Greek language, which arouse his interest in the ancient world, studying history and culture of Christianity and pedagogy.

His brilliant success was appreciated: the young man received a scholarship to study in the philological seminary, which was opened at the University of Leipzig on the money of the Russian government, and successfully graduated it. He worked in Leipzig, Munich, Vienna, studied ancient antiquities in Italy and Greece. He defended his master degree with honors and in a few years a doctoral dissertation. In 1887 he began his career as a professor at the Imperial St. Petersburg University, where he worked for over thirty years [1].

There were many outstanding scholars in the country, who were writing about ancient Greece and Rome, but it was T. Zelinsky who breathed a new life in teaching classical disciplines in schools and gymnasiums. He

was the first not only in Russia but also in Europe who adapted the history of ancient and Christian culture to the needs of school; he created a number of textbooks on ancient culture and history for graduates of classical gymnasiums.

In tsarist Russia of XIX - XX centuries, when the reforms of ministers Tolstoy and Delyanov drove classical education in the narrow channel of mastering grammar rules, pushed the teaching of antiquity to the sideline, T.F. Zelinsky was trying to prove that "there is an inextricable link between the ancient world, historical and cultural Christian heritage and modern European civilization".

He convinced that "antiquity, the organic element of formation of European society" could finally be abolished, "with the abolition of all modern European culture"; he considered it as his "necessary professorial consciousness" to enter into a dispute with the "kicking monster" – in accordance with the principles of moral "code of thinker's honor" developed by him. Thaddeus Franzevich believed that any European had at least two homelands: one – a country on which behalf we call ourselves, the other – antiquity.

"Cultural history of each new nation was a small brook until it was joined by the wide river of antiquity, which brought with itself all the ideas that our minds are living with now, including Christianity ... The thing that unites together the peoples of Europe, in spite of national and tribal (racial) difference – is their common origin from antiquity" [2].

Since 1901 Zelinsky participated in the preparation of many popular books of European classics, considering the tops of European literature inseparable from their base – the ancient civilization. He remained true to himself even in the most difficult revolutionary years: in 1917-1922 in Petrograd the scholar's best fundamental works were published – "Religion of the Ancient Greece", the first in a series "Religion of the Ancient World", "In the world of ideas" – "Revival" and "Religion of Hellenism".

Zelinsky stated and left to posterity his main scientific and pedagogical views on the theory and practice of classical secular gymnasium education in the form of scientific testament in the book "The Ancient World and Us". It consisted of eight lectures. The cross-cutting issue of his lectures: what is the educational value of antiquity and secondary school according to T. Zelinsky? The answer is that it must graduate highly educated people.

He believed that an educated man – was an intelligent man, and school should give him exactly what was

equally useful to everyone: that was its meaning. It should be a preparation of the mind which adapts a person to perceive the knowledge that he will need later with the least expenditure of time and effort and with the greatest benefit [3].

His thoughts on the benefits and importance of the symbiotic relationship between learning Latin, ancient Greek and modern languages are relevant today ever more. T. Zelinsky thought that knowledge of the Latin language was necessary for the conscious learning of the French language and the Roman-Germanic languages. Knowledge of both languages is necessary for future historians, linguists and lawyers, who study the basics of Roman law. Finally, because of cultural conditions, as the knowledge of the Greek language is particularly important for understanding local cultural traditions, originating from the Byzantine Empire.

T. Zelinsky also stated that "it is necessary to know the history and mythology if you want to understand the beauty of the sublime style" [3].

He believed that it was impossible to separate Christianity from antiquity, because antiquity bequeathed to us two religions - Christianity and paganism. He included antiquity to a broad concept of Christianity. "The Greek language is a language of the ancient Christian literature, and language is the confession of the people. Christianity, in the form in which we received it, was suckled by the Greek people; we can't understand Christianity differently than through studying Greek monuments". T. Zelinsky expressly distinguished the ancient religion from the ancient mythology, which were earlier identified. He believed that we, contemporaries should have aesthetic, scientific and ethical attitude to ancient mythology; he considered mythology as the finest legacy of spiritual homeland of all mankind [3].

In 1907 he published a collection of popular science articles under the title "The Opponents of Christianity". Its purpose was to analyze the history of ancient religions, he implies that "opponents of Christianity" – are those currents of the ancient religious and world conscious thought, which satisfy the same needs of the human soul to a greater or lesser extent, as Christianity, and therefore had to engage it in the struggle, such as "Ancient Christianity and Roman philosophy", "Rome and its religion", "Hermes Thrice - The Greatest", "Dead science", "Antique humanity" and others. The book "Life of ideas" was devoted to the study of mythology and its relationship with the ancient religion [6].

In 1907 he was elected a member of the Krakow and then the Polish Academy of Sciences, and in 1918 he was invited to head the department of classical philology at the University of Warsaw. The scholar used this right only in 1922, after leaving Russia forever.

In Poland, where T.F. Zelinsky lived for 20 years, his scientific works were published, many of which haven't

been translated into Russian and Ukrainian languages till now. They brought the world-wide fame to the scholar. Zelinsky's works, written in Russia, were published in Polish and other European languages.

He was a member of many academies of sciences – Bavarian, British, Paris, Romanian, an honorary doctor of Oxford, Athens and Groningen. The scholar and teacher, who wrote more than 800 works in Russian, Polish, German, French, was also known in the world as a remarkable poet and translator. A three-volume edition of Sophocles in his translation was published in Russia in 1914-1915. For the first time in Russian from the pen of the same author appeared seven tragedies and almost 900 fragments of not fully preserved classic dramas, which the scholar devoted more than two decades of his life.

His scientific work was so brilliant, and his personal life was so heavy. He had to suffer the death of his children. His illegitimate son Adrian Piotrowsky, classical philologist, one of the best interpreters of many ancient Greek authors (Aristophanes, Catullus, Aeschylus), was killed in 1938 in Leningrad prison. His daughter died in Poland. In 1943 the scholar moved to his son to Germany, where he lived only for a year.

In his the most brilliant work "Ancient humanity" which, of course, even today can be recommended as a handbook to all educators, historians and philologists, Zelinsky thought about humanism, ancient, Christian and modern moral values, finally, about the destiny of man, his intellectual and spiritual development and self-perfection.

"Science is one of the main branches in rich body of humane person, it is his comforter, when social relations are poisoned by the loss of beloved person and political aspirations are weakened by inability to act in the state according to your beliefs, as Cicero experienced in Caesar's dictatorship. And science brings the most precious gift to a happy man – that indefinable greatness of character, by virtue of which a person becomes higher than all low-lying, petty, vulgar motives". That's the whole Zelinsky!

Thaddeus Franzevich borrowed irrepressible love of life, strength of spirit and optimism from his favorite ancient heroes. "As an active person and as a philosopher, I have always believed that life is something very beautiful". He truly believed that he would be understood and sought-after by schools, science and society. "I am deeply convinced that the revival of the Russian classical school, required in the interests of Russian culture, will come when society itself is convinced of its necessity". In the article "Ancient humanity" he reveals his understanding of the term and its greatest meaning: "Ancient humanity demanded a positive attitude to life above all, not because this positive attitude was the logical conclusion from the firmly grounded premises, but because its

representatives were physically and morally strong and healthy people, whose life make them to feel themselves as a source of supreme happiness, but these people were also intellectual, as such, they felt the need to treat the main engine of their nature consciously, to transform the psychological confidence in a logical, faith – in knowledge. Antique humanity recognized the unity, order and harmony of the universe. "As the earth was the center of the universe, so the supreme earthly creature was a man" [6 p. 207-208].

The scholar did not doubt about the wisdom and greatness of man, his highest destination to be human, personality and humanist. The main goal – the comprehensive study of antiquity – he saw in the cultural improvement, implying mental and moral improvement of mankind. He believed in the future of the Slavic Renaissance, that was society's appeal to antiquity as a fruitful source of renewal.

Today his words are sound to us as a testament, as a wise prophecy and reproach: "My creation should survive me, I do wish this, but only insofar as it is good, but not because it's mine. And if after my death there is a selfless friend who will not regret his time and labor to make my heritage "able to stand up for itself before the court of science and life, I greet and thank him in advance" [5].

T.F. Zelinsky, forgotten in our country, was demanded in Europe. The world experience of the development of secondary and special education proved the vitality of classical ideas despite the attacks of opponents of all stripes. All the major European states (and even the countries of the former Soviet bloc) preserved the classical gymnasiums and lyceums with a traditional set of "classical" disciplines – the history of antiquity, Christian culture, the art history, the Latin and Greek languages, the history of religion, modern languages, etc. So a highly cultured man is supposed to know all these

disciplines. And today such educational establishments are considered prestigious and élite in the best sense of the word.

Now it is difficult to say what Zelinsky's nationality was or how he felt himself – Ukrainian, Polish, Russian, or "ancient Greek" as he was jokingly called by his colleagues. But he was an outstanding person and a scholar of the world scale.

Today, when we are talking about the reform of national education in Ukraine and want it to be based on the best achievements, traditions and patterns of the world culture, not to use the scientific heritage of T.F. Zelinsky is a crime against posterity. His works are characterized by the grandeur and originality of thought, by polished turns of speech, poetry and simplicity of presentation; they should be not only a subject of school and scientific study, but also the property of a wide readership both in Ukraine and abroad.

The "prophecy" of our countryman comes true. In Russia, for the first time after decades of neglect, editors have appealed to reprint his works happened to survive in home collections.

Cultural, historical and philosophical life of Ukraine and Russia in the late XIX – early XX centuries was a blast of academic talents, which amazes the present generation, and the historical significance of which has not been comprehended and assessed properly by descendants and contemporaries [6].

Mental and spiritual impact of such a person, as T. Zelinsky on the democratic movement of scientists in the death of a violent era of the Russian Empire, the emergence of new forms of statehood and the world outlook can be considered as a unique phenomenon. The statement of the Soviet Academician A. Losev – a famous expert on antique culture – is the proof of this. When he was asked who could serve as an ideal of scholar, he called T. Zelinsky unhesitatingly.

REFERENCES

1. Briullova N.V. Professor Thaddeus Frantsevich Zelinsky (To his twenty-fifth anniversary) // *Hermes*. – 1909. – P. 3.
2. Zelinsky T. F. From the Life of Ideas. – St. Petersburg, 1911 – V. 2. – P. 77–78.
3. Zelinsky T. F. The ancient world and us. Student's book for gymnasiums (8th form) Reprint. Press.1907. St. Petersburg: 1997. – P.8–10.
4. Zelinsky T. F. The ancient library. The Opponents of Christianity. Reprint. 1907. Press. 'Aleteya': 1993–1995. – 406 p.
5. Theatre of Euripides. – M. , 1916 . – V.1 -2 . – P. 23.
6. Kulikova L.B. Encyclopedia the History of Ukraine: in 5 volumes / Editorial Board: V.A.Smoliy (head) etc. – K.: Science thought, 2005. – P. 326.
7. Kulikova L.B. The classical humanitarian education (History. Experience. Traditions): Monograph – Kiev: Univ. Publishing house "Pulsars", 2002. – P. 101–110.

РОЗДІЛ IV. НАУКОВІ ДОСЛІДЖЕННЯ. ПСИХІАТРІЯ СТАНІВ ЗАЛЕЖНОСТІ

С. І. Табачников, Є. М. Харченко, Н.О. Михальчук

ДУ «Науково-дослідний інститут психіатрії МОЗ України», м. Київ
Рівненський державний гуманітарний університет, м. Рівне

ПСИХОКОРЕКЦІЙНА ТА ПСИХОПРОФІЛАКТИЧНА ДОПОМОГА ХВОРИМ ІЗ СОМАТИЧНОЮ ПАТОЛОГІЄЮ ВНАСЛІДОК ВЖИВАННЯ ПСИХОАКТИВНИХ РЕЧОВИН В ПРАКТИЦІ СІМЕЙНОЇ МЕДИЦИНИ

Ключові слова: психоактивні речовини, соматичні хворі, сімейна медицина, медична допомога

У статті викладено психокорекційні та психопрофілактичні методи в комплексному лікуванні соматичних хворих, які вживають психоактивні речовини в практиці сімейної медицини

Актуальність. Проблема вживання психоактивних речовин (ПАР) є однією з найбільш значних серед сучасних медико-соціальних питань у світі, зокрема і в Україні [1, 2]. Загрозливий характер, крім розповсюдженості, становлять психічні і соматичні наслідки вживання ПАР – тобто коморбідні стани, які призводять в подальшому до тяжких психофізичних порушень, особливо в молодому віці [1, 2]. Відповідно до сучасної медичної реформи в нашій країні, питання первинної медичної допомоги цим хворим значною мірою переорієнтовано до сімейних лікарів, що в свою чергу потребує створення фахових науково-практичних розробок для можливості надання кваліфікованої допомоги в загальному комплексному лікуванні пацієнтів з цією коморбідною патологією [2, 3, 4, 5, 6].

Мета роботи. Розробка психокорекційних і психопрофілактичних заходів соматичним хворим, які вживають ПАР в практиці сімейної медицини.

Матеріали та методи дослідження. За відповідними методами (клініко-анамнестичним, соціально-демографічним, психодіагностичним, клініко-психопатологічним та статистичним) було обстежено 220 тематичних хворих, які зверталися з соматичними скаргами до сімейного лікаря протягом 2017-2018 рр., при цьому дані пацієнти вживали різні ПАР. Досліджені становили 2 вікові групи: 18-35 та 36-60 рр.; чоловіки – 54%, жінки – 46%.

Результати дослідження. Виявлено характерні специфічні особливості таких хворих: за віком переважувала старша група осіб – 62%, молодша стано-

вила 38%. Однак, слід підкреслити, що студентська молодь належить до профільних поліклінік і в загальній медичній сфері не обслуговується. Анамнестично – значна частина респондентів виховувалась в дисфункційних сім'ях (42%): зловживання алкоголем, розлучення або цивільний шлюб батьків, систематичні конфліктні ситуації в родині, матеріально-побутові проблеми, обтяжена спадковість, нерівноваженість характеру з емоційними коливаннями у матері, супутні соматичні хвороби (28%). Тобто, можна прорахувати наявність означених негараздів як ймовірний взаємозв'язок з адиктивною поведінкою досліджених, які вживали психоактивні речовини. При цьому більшість обстежених починала їх вживати (частіше алкоголь або тютюн) в юнацькому віці (66%), значно менша – у старшому. Мотивація вживання психоактивних речовин респондентами, особливо у юних та молодих осіб – це вплив друзів, компанії, моди, сучасності, тобто, негативного мікросередовища, прагнення до задоволення, бажання мати незвичайні почуття. У старшому віці – це суб'єктивне позбавлення або нівелювання скрутних особистісних обставин, коливання настрою, позитивний відхід від мікро- та макропроблем, поліпшення загального психічного та соматичного станів.

Детермінований аналіз вживання психоактивних речовин за допомогою AUDIT-тестів виявив, що, виходячи з 100% для характеристики кожного з видів найбільш розповсюджених ПАР, більшість їх зловживань у обстежених припадає на тютюнопаління – 63,6%; дещо менше – на алкоголь – 56,4%; психостимулятори – 9,1%; канабіноїди – 5,5%; вживання опіатів (опіоїдів) не виявлено; поєднанні форми вживання психоактивних речовин – 72%. У

віковому плані характерною для найбільш розповсюджених психоактивних речовин (тютюнопаління та алкоголь) була старша вікова група (36–60 рр.), для наркотичних речовин – молода (18–35 рр.). Безумовно, слід враховувати значну кількість респондентів, які приховують зловживання ПАР, особливо наркотичні речовини. Вживання алкоголю більшість хворих намагається обумовити як зазвичай поширену рису поведінки або менталітету населення. Відповідно тютюнопаління пояснення у багатьох ще більш безпідставне в порозумінні хвороби або психосоматичних наслідків. Дослідивши клініко-психопатологічну симптоматику при зловживанні алкоголем, виявлено на початкових ступенях («А», «В») превалювання депресивного (12,5%) та тривожного (10%) синдромів; в подальшому при посиленні тяжкості психічної та соматичної патології симптоматика трансформується в тривожно-депресивний (ступінь «С» – 37,5%) та астено-депресивний (ступінь «D» – 40%). При тютюнопалінні динаміка дещо схожа, однак при загостренні психосоматичного стану переважає більш тривожний компонент (у ступені «С») – 48,3%, а астено-депресивний (у ступені «D») – 30,3%. Порівняно з наслідками вживання алкоголю, при тютюнопалінні астеничний фон дещо менший. У соматичному плані наростання негативної динаміки при зловживанні алкоголем призводить в більшості до загострення серцево-судинної (48%) і шлунково-кишкової патологій (32%); а тютюнопалінні – легенево-дихальної патології (20%). При поєднаному вживанні різних видів ПАР тяжкість психічних і соматичних проявів значно превалювала. Виходячи з виявлених клінічних особливостей обстежених хворих, а також їх особистісних рис, частіше акцентуації – 54%, зокрема, тривожності – 29%, демонстративності – 32%, екзальтованості – 16%, гіпертимності – 9%, циклотимності – 7%, збудливості – 5% та ін., зокрема гендерних особливостей, розроблено систему надання первинної медичної допомоги таким хворим у практиці сімейної медицини. Обсяг допомоги входить до загального комплексу лікувальної допомоги даним хворим.

Спираючись на «Міжнародні стандарти щодо лікування пацієнтів в результаті вживання ними психоактивних речовин», нами були виділені та психологічно обґрунтовані принципи, які мають враховуватися сімейними лікарями під час проведення реабілітації, або використання безпечних та ефективних засобів догляду за хворими тощо.

Принцип 1. Лікування має бути доступним та емоційно позитивним для всіх пацієнтів.

Характеристика принципу: Психокорекційна та психопрофілактична допомога хворим із соматичною патологією внаслідок вживання психоактивних речовин є ефективною в більшості випад-

ків, якщо пацієнти мають доступ до усього спектру послуг, які стосуються всіх сфер лікування, з якими пацієнти можуть зіткнутися. Послуги з лікування мають підбиратися індивідуально з огляду на допомогу, яку пацієнт потребує. Ці послуги включають діагностику, скринінг, медичні втручання, стаціонарне та амбулаторне лікування, медичні послуги, психосоціальне лікування (включаючи фізичну та психологічну реабілітацію). Ці послуги мають бути доступними для всіх пацієнтів, наданими за мінімальний час очікування. Всі бар'єри, які обмежують доступність пацієнтів до відповідних послуг з лікування, повинні бути мінімізовані. В практику сімейної медицини мають також бути закладені послуги, які повинні надавати соціальну підтримку та захист, а також загальну медичну допомогу. Сімейні лікарі мають бути дружніми, емпатійно ставитися до пацієнтів та зосереджуватися на конкретних клінічних потребах готовності кожного пацієнту до лікувального процесу, тим самим забезпечуючи позитивні умови оточуючого середовища, яке захоплює, а не заважає пацієнтам додатково відвідувати психотерапевтичні програми. Сімейний лікар також має враховувати супутні захворювання, які діагностовано у даного пацієнта.

Принцип 2: Забезпечення етичних стандартів психокорекційної та психопрофілактичної допомоги хворим із соматичною патологією внаслідок вживання психоактивних речовин в практиці сімейної медицини.

Характеристика принципу: Психопрофілактична допомога хворим із соматичною патологією внаслідок вживання психоактивних речовин в практиці сімейної медицини має ґрунтуватися на універсальних етичних принципах стандартів охорони здоров'я – включаючи повагу до прав людини та гідності пацієнта.

Це передбачає право кожного пацієнта користуватися найвищими стандартами здоров'я та добробуту, забезпечення недискримінації та насильства. Лікувальні рішення, в тому числі, коли слід розпочинати і припиняти процес лікування, і яку програму лікування застосовувати, слід обговорювати з пацієнтом. Лікування не повинно бути мусовим, проти волі та автономії пацієнта. Згода пацієнта має бути отримана безпосередньо перед будь-яким етапом лікування. Медична документація має зберігатися в лікарні, а сімейний лікар повинен та забезпечувати конфіденційність записів щодо процесу лікування. Лікар не може реєструвати пацієнтів без відповідних медичних записів. Забороненим має бути принизливе ставлення до пацієнта. Людина, яка постраждала, від психоактивних речовин, повинна бути визнана особистістю, яка має проблеми зі здоров'ям та заслуговує на гідне лікування, подібно до пацієнтів з іншими психічними або медичними проблемами.

Принцип 3: Фасилітація психокорекційної та психопрофілактичної допомоги хворим із соматичною патологією внаслідок вживання психоактивних речовин в практиці сімейної медицини шляхом ефективною координації між медичною системою та системою охороною здоров'я, та соціальними службами

Характеристика принципу: розлади внаслідок вживання психоактивних речовин мають розглядатися переважно як проблеми зі здоров'ям, ніж девіантна та асоціальна (або навіть – кримінальна поведінка), і, як правило, тим, хто вживає психоактивні речовини, слід стежити за своїм здоров'ям, а не розглядати їх як проблеми, яких не можна позбутися системі кримінальної юстиції. Хоча люди з розладами внаслідок вживання психоактивних речовин можуть скоювати злочини, проте вони, як правило, роблять їх для покращення свого матеріального стану – купівлі ліків, і тому сімейний лікар має зазвичай спланувати цілісну програму ефективного лікування. Через це правова система має співпрацювати з медичною системою, системою охорони здоров'я та соціальними службами, аби заохочувати пацієнтів до лікування та сприяти уникненню девіантної та асоціальної поведінки пацієнтів. Правоохоронці, судові фахівці та медичні працівники повинні бути належним чином підготовлені, щоб ефективно співпрацювати в парадигмі їхніх служб з точки зору лікування та реабілітації. Отже, сімейний лікар має забезпечувати лікування та догляд за однаковим для всіх стандартами лікування, які існують в українському суспільстві.

Принцип 4: Лікування має бути науково обґрунтованим та відповідати на конкретним потребам людей із соматичною патологією внаслідок вживання психоактивних речовин

Характеристика принципу: Сімейний лікар має розтлумачити пацієнту наукові знання щодо наслідків вживання психоактивних речовин, природи соматичної патології, яка виникає внаслідок цього. На лікування має бути спрямоване державне фінансування. Лікування людей із соматичною патологією внаслідок вживання психоактивних речовин має супроводжуватися фармакологічними чи психосоціальними заходами, які чітко визначаються в практиці сімейних лікарів. Якщо сімейний лікар має підстави та вважає, що певні методи лікування можуть бути вельми корисними, то він їх використовує в контексті лікувального процесу. Тривалість і інтенсивність медичної допомоги має відповідати принципам, що базуються на науково обґрунтованих позитивних доказах, переконаннях та підтвердженнях. Організацію лікування для людей із соматичною патологією внаслідок вживання психоактивних речовин слід орієнтувати з огляду на те, що деякі розлади приймають суто хронічний характер. Сімейний лікар має розуміти, що серйозні розлади від вживання пси-

хоактивних речовин подібні на хід та прогноз інших хронічних захворювань, таких як діабет, ВІЛ, рак або гіпертонія. Тому слід впроваджувати довгострокову модель лікування та догляду, яка, швидше за все, сприятиме довгому, активному і здоровому життю. Медичні заходи мають бути адаптовані щодо культурного та фінансового становища країни, визначені як надзвичайно важливі для ефективного лікування. Слід використовувати індивідуальні системи лікування для кожного пацієнта, адже традиційні системи лікування можуть бути унікальними для конкретної країни чи регіону, проте наукове обґрунтування їхньої ефективності за відсутності комплексних наукових досліджень може бути обмеженим. Тому такі індивідуальні системи лікування мають вивчатися в комплексі, їх слід верифікувати. Для того, щоб зрозуміти, чи є такі методи лікування ефективними та/або не мають серйозних ризиків.

Принцип 5: Проведення лікування груп населення з особливими потребами

Характеристика принципу: Групи людей з особливими потребами, які, разом з цим, постраждали від розладів внаслідок вживання психоактивних речовин, вимагають особливої уваги та нерідко – спеціалізованої допомоги. Групи осіб з особливими потребами включають (але далеко не обмежуються даними особами): підлітки, люди похилого віку, жінки, вагітні жінки, діти, працівники секс-індустрії, особи, які належать до сексуальних меншин, етнічні та релігійні меншини, особи, пов'язані з системою кримінального правосуддя та люди, які є соціально маргіналізованими. Робота з цими особливими групами вимагає диференційованого та індивідуалізованого планування лікування, яке враховує особливі потреби пацієнтів. Для деяких з цих підгруп висловимо окремі міркування.

Зокрема, діти та підлітки не повинні лікуватися в тій самій соціальній ситуації, що й доросла людина (йдеться про співпрацю з сім'єю, школами та соціальними службами). Подібним чином жінкам, які лікуються, повинні надаватися додаткові, потрібні їм послуги. Жінки із соматичною патологією внаслідок вживання психоактивних речовин є більшою мірою вразливими щодо домашнього та сексуального насильства, а також їхні діти також можуть опинитися під загрозою, тому корисним є зв'язок з соціальними службами, які мають захистити жінок та дітей. Жінки можуть також отримувати супутнє лікування у гінеколога. Лікувальні програми повинні мати можливість розміщення дітей разом із батьками. Також сімейний лікар повинен обговорювати із батьками методи виховання та догляду за дітьми (у разі потреби).

Принцип 6: Забезпечення належного управління практикою психокорекційної та психопрофілактичної допомоги хворим із соматичною патологією внаслідок вживання психоактивних речовин.

Характеристика принципу: Необхідно забезпечити якісні та ефективні послуги з лікування від залежності від психоактивних речовин, винайти найбільш дотичні та ефективні методи клінічного лікування. Лікувальна політика, програми, процедури та механізми координації мають бути визначені заздалегідь та науково обґрунтовані. Сімейні лікарі мають виявляти чуйне ставлення до пацієнтів. Лікування людей із соматичною патологією внаслідок вживання психоактивних речовин, які мають психосоціальні, а іноді – й фізичні вади, є надзвичайно складним. Тому, якщо має місце емоційне вигорання медичного персоналу, то слід проводити різноманітні заходи для емотивної підтримки своїх співробітників, їх заохочення тощо.

Отже, ураховуючи «Міжнародні стандарти щодо лікування пацієнтів в результаті вживання ними психоактивних речовин», опишемо психопрофілактичну і лікувальну допомогу хворим із коморбідною патологією (вживання ПАР із соматичними захворюваннями) в практиці сімейної медицини.

Психопрофілактична і лікувальна допомога хворим із коморбідною патологією (вживання ПАР із соматичними захворюваннями) в практиці сімейної медицини

Застосування системи AUDIT-подібних тестів при дослідженні осіб з адиктивною поведінкою, які вживають психоактивні речовини дозволяє характеризувати не тільки видову належність ПАР, але й ступінь її вживання. Так, відповідно до рівнів ризику виникнення розладів, пов'язаних із вживанням психоактивних речовин, нами виділено 4 ступені, згідно з модифікацією системи AUDIT -подібних тестів (І. В. Лінський, О. І. Мінко, А. Ф. Артемчук та інші, 2009) [7]: «А» (1-7 отриманих балів) – відносно безпечно вживання психоактивних речовин; «В» (8-15 балів) – небезпечно вживання (стиль вживання ПАР, який збільшує ризик шкідливих наслідків як для того, хто вживає, так і для оточуючих), при цьому розлади наразі відсутні; «С» (16-20 балів) – вживання зі шкідливими наслідками (стиль вживання психоактивних речовин, який призводить до розладів адаптації, а також фізичного, психічного здоров'я); «D» (>20 балів) – залежність (відповідно до критеріїв МКХ-10).

Розроблений нами алгоритм надання медико-соціальної допомоги конкретизував співвідношення клінічної характеристики та рекомендованих заходів:

а) ступінь «А» – відносно безпечно вживання ПАР – психогігієнічні та психопрофілактичні заходи, що включали:

- просвітницьку роботу стосовно вживання психоактивних речовин та його наслідків;
- медико-психологічне забезпечення професійної та навчальної діяльності;
- консультативну допомогу при дезадаптивних формах поведінки (навчання навичкам ефек-

тивного спілкування, прийняття рішень, вироблення життєвої позиції);

- вироблення та розвиток навичок протидії різноманітним факторам ризику;
- формування навичок регуляції емоцій, розв'язання конфліктів;
- спільну роботу лікарів загальної практики, психіатрів, наркологів, психотерапевтів, медичних психологів щодо профілактики психічних і поведінкових розладів внаслідок вживання ПАР через всебічне обстеження груп ризику з подальшим проведенням їм, соціально-психологічної реабілітації та корекції.

б) ступінь «В» – небезпечно вживання ПАР – психопрофілактична і соціально-психологічна допомога:

- моніторинг – виділення і реєстрація вузького аспекту поведінки, яку необхідно змінити;
- методика контролю стимулу – означення оточення і стимулів, що запускають неадаптивну поведінку;
- терапія, сфокусована на розв'язанні проблем – допомога адикту в знаходженні адекватного вирішення проблем;
- аутотренінг – підготовка адикта до зіткнення з важкими стресовими ситуаціями за рахунок володіння навичками самоконтролю (копінг-стратегії);
- позитивне інструктування, що підвищує здатність оволодіння проблемою.

в) ступінь «С» – вживання ПАР зі шкідливими наслідками. Рекомендована психокорекційна та психотерапевтична допомога, спрямована на:

- емоційно-вольову сферу особистості – формування навичок самоспостереження, самоорганізації, впорядкування власного життя, фрустраційної толерантності, включення адикта до суспільно корисної трудової діяльності, підвищення загального фону настрою шляхом опосередкованого впливу;
- комунікативну сферу – формування навичок конструктивного спілкування та їх узгодження з комунікаційними потребами і навичками особистості до конструктивного спілкування; здатності до адекватного сприйняття оточуючих, розвиток емпатії, психокорекція сімейних відносин;
- когнітивну сферу – розвиток самосвідомості, формування адекватної самооцінки та реалістичного світосприйняття, конструктивне завершення психотравмуючих гештальтів, вияв ірраціональних когніцій і неправильної мети та заміна їх конструктивними, зміна стереотипів сприйняття когнітивних реакцій та атитюдів;
- ціннісно-смыслову сферу – усвідомлення та перебудова власної системи цінностей, свідоме засвоєння системи вищих цінностей, що надають сенс людському існуванню в будь-яких умовах;
- моральну сферу особистості – формування внутрішнього локусу контролю, свідомості як чинника саморегуляції поведінки, ставлень людини до оточуючих, здатності до їх вибору в проблемних ситуаціях;

формування мотивації та навичок психологічної, психотерапевтичної роботи над собою в напрямку конструктивних змін власної особистості з метою корекції психічного стану, а також особистісного розвитку в цілому.

г) ступінь «D» – залежність – психо- та фармакотерапія (дані пацієнти повинні направлятися сімейним лікарем до спеціаліста-нарколога):

- фармакологічна корекція (антидепресанти, анксиолітики);
- індивідуальна психотерапія (раціональна, непряма, особистісно-орієнтована реконструктивна, когнітивно-поведінкова, «психотерапія через розуміння»), навчання самоконтролю (самоспостереження, самокритика, самостійна релаксація), аутогенне тренування в комплексі з аутосугестією;
- групова психотерапія з використанням вправи «на зворотний зв'язок», «рольова гра», «обмін ролями», «психодрама», сімейна психотерапія з вправами «сімейні ролі», «визначення сімейних правил», «сімейна хронологія», емоційно-стресова психотерапія (ЕСП) та інші.

Психопрофілактика та психокорекція в системі комплексної медичної допомоги в практиці сімейної медицини пацієнтам із коморбідною патологією

Психопрофілактика вживання психоактивних речовин є однією з найбільш актуальних медико-соціальних проблем сучасності в Україні. Нестабільність політико-економічних аспектів, демографічні коливання, значна трансформація населення за місцем проживання і праці та ін. – потенційно негативно впливають на свідомість широких верств, особливо на молоде покоління, яке найбільш підлягає цим негативним явищам. Профілактика вживання ПАР поділяється на первинну, вторинну, третинну. В свою чергу, первинна профілактика містить заходи на запобігання причин алкоголізму та наркоманії задовго до того, як вони можуть виникнути.

Оптимальний період для створення антинаркотичних установок – підлітково-юнацький вік. Ураховуючи психологічні особливості цих вікових груп, роз'яснювальна робота має спрямовуватися на деміфологізацію алкоголю і наркотиків як символів престижу, розрив асоціації споживання алкоголю з позитивними рисами особистості: мужністю, хоробрістю, «сучасністю» та ін. В антинаркотичній пропаганді для дорослих потрібно в доступній формі повідомляти про властивості наркотизуючої речовини і можливі наслідки її вживання. При цьому ефективними методами є не деструктивні засновування на заліковуванні, а конструктивні – спрямовані на формування смислової орієнтації особистості, для якої ПАР не становить ніякої цінності. В цілому, первинна психопрофілактика алкоголізму і наркоманії проводиться в таких напрямках: 1 – інформування населення про

психоактивні речовини (їх види і вплив на організм, психіку і поведінку людини) та формування мотивації на ефективний соціально-психологічний, фізичний розвиток; 2 – створювання мотивації на соціально-підтримувальну поведінку; 3 – проєктивні фактори здорової соціально-ефективної поведінки; 4 – навичок вирішення проблем, пошуку соціальної підтримки, відмови від запропонованої ПАР, методи первинної профілактики стають більш дієвими при виключенні психологічних засобів корекції особистісних ресурсів: формування соціальної та персональної компетенції й адаптивних стратегій поведінки; функціональної родини. При організації первинної психопрофілактики істотною допомогою є інституція сімейного лікаря, який проводить курацію відповідним верствам населення.

Вторинна психопрофілактика включає: 1 – ранню діагностику; 2 – розкриття психологічного неблагополуччя особистості, пов'язаного з причинами наркотизації; 3 – пропозиція широкої психологічної допомоги, групи спілкування, зустрічі з колишніми хворими з алкогольною та наркотичною залежністю, робота з безпосереднім оточенням і сім'єю того, хто зловживає та ін. Головна мета вторинної психопрофілактики – зміна дезадаптивних і псевдоадаптивних моделей поведінки ризику на більш адаптивну модель здорової поведінки. Основні напрямки вторинної психопрофілактики мають бути такими: 1 – формування мотивації на раціональну поведінку; 2 – зміна дезадаптивних форм поведінки на адаптивні; 3 – формування і розвиток соціально-підтримувальної мережі. У цих напрямках використовуються соціальні, педагогічні та психологічні технології: формування мотивації на повне припинення вживання ПАР, зміну поведінки – розвиток та подолання проблем і бар'єрів усвідомлення емоційних станів; розвиток емоційних, когнітивних і поведінкових стратегій поведінки, подолання проблем, пошуку й прийняття соціальної підтримки, розпізнавання та модифікація стратегії уникнення. Психологічна корекція на цьому етапі психопрофілактики включає розвиток комунікативних ресурсів, соціальної компетенції, ціннісних орієнтацій, прийняття відповідальності за власне життя, поведінку і його наслідки; сприйняття соціальної підтримки; зміна стереотипів поведінки та рольової взаємодії в сім'ї, формування психологічної резистентності до тиску наркологічного середовища.

Третинна психопрофілактика – стосується допомоги хворим, які видужують від алкогольної або наркотичної залежності. Цій роботі можуть слугувати клуби тверезості, товариства типу анонімних алкоголіків; організація психологічних консультацій для тих, хто одужує, спеціальні програми лікувально-відновного призначення та реабілітаційні заходи на основі методів фізіотерапевтичної корекції, ноотропної

і симптоматичної терапії, відповідно соматичним наслідкам вживання ПАР. Така робота значною мірою може проводитись в практиці сімейної медицини паралельно зі спеціалістом-наркологом. Основними напрямками роботи при третинній психопрофілактиці є: формування мотивації на зміну поведінки, включення в лікування, припинення вживання психоактивних речовин; зміна залежних дезадаптивних форм поведінки на адаптивні; усвідомлення цінностей особистості і життєвого стилю; розвиток комунікативної і соціальної компетенцій, особистісних ресурсів та адаптивних допінг-навичок; формування і розвиток соціально-підтримувальної мережі. Психологічними складовими цього напрямку є такі фактори: усвідомлення особистісних, екзистенціальних, духовних і моральних цінностей; особистісних цілей і шляхів їх досягнення; потягу та залежності; зміна життєвого стилю в цілому, розвиток комунікативної і соціальної компетенції, а також когнітивної, емоційної та поведінкової сфер; особистісних ресурсів боротьби з залежністю. В цілому – медичні технології полягають у кваліфікованому психофармакологічному втручанні на етапах стабілізації, ремісії та запобігання рецидивам хвороби з паралельно відповідною психотерапією.

Висновки

1. Окреслено провідні профілі соматизації в даних випадках (порушення серцево-судинної системи – 48%; шлунково-кишкового тракту – 32%; легенево-дихальної системи – 20%), які поєднуються з психічною патологією і певною мірою – гендерними особливостями респондентів.
2. Виявлено характерні особливості соціально-демографічного, клініко-психопатологічного та психологічного типів, що формуються на фоні вживання психоактивних речовин, а також різні патогенні профілі соматичного типу з послідовною негативною динамікою поєднання наслідків дії ПАР та психосоматизацією пацієнтів.
3. Розроблено систему ступеневої діагностики вживання ПАР (пацієнтами з соматичними наслідками та їх проявів) на основі використання системи AUDIT-тестів, низки паралельних психодіагностичних методик і відповідних лабораторних методів.
4. На основі характерних особливостей анамнезу, соціально-демографічних, клініко-психопатологічних та соматичних даних, розроблено систему психотерапевтичної, реабілітаційної та психопрофілактичної допомоги відповідним пацієнтам в практиці загальної сімейної медицини.

ЛІТЕРАТУРА

1. Пінчук І.Я. Наркологія в Україні: зручне міфотворення та неблаганні цифри. – Національна програма охорони психічного здоров'я. Важливі кроки на шляху перетворення. – Київ. 2017. – С. 85–88.
2. Сосин І. К. О наркологической ситуации в Украине / И. К. Сосин, Ю. Ф. Чуев // Український вісник психоневрології. – 2010. – Т. 18, вип. 3 (64). – С. 174.
3. Про затвердження Загальнодержавної програми «Здоров'я-2020: український вимір» / [Проект Закону України] / Електронний ресурс / Режим доступу: http://moz.gov.ua/ua/portal/Pro_20120316_1.html#2
4. Всемирная организация здравоохранения. Глобальная стратегия сокращения вредного употребления алкоголя. – ВОЗ, 2010. – 48 с.
5. Документационный центр ВОЗ. Первичная медико-санитарная помощь сегодня актуальнее, чем когда-либо. Доклад о состоянии здравоохранения в мире, 2008 г. – Женева, 2008. – С. 1–125.
6. Медико-социологические аспекты характеристики токсикоманий у лиц подросткового и молодого возраста / С.И. Табачников, Е.Н. Харченко, Г. А. Приб [и др.] // Архів психіатрії. – 2011. – Т. 17, № 3 (66). – С. 61–66.
7. Метод комплексной оценки аддиктивного статуса индивида и популяции с помощью системы AUDIT-подобных тестов / И. В. Линский, А. И. Минко, А. Ф. Артемчук и др. // Вісник психіатрії та психофармакотерапії. – 2009. – № 2 (16). – С. 56–70.
8. International standards for the Treatment of Drug Use Disorders // Co-Editors : Andrew Thomas McLellan, PhD, Igor Koutsenok, MD, Vladimir Poznyak, MD, Gilberto Gerra, MD. – N.-Y, March, 2017. – 90 p.

Психокоррекционная и психопрофилактическая помощь больным с соматической патологией в результате употребления психоактивных веществ в практике семейной медицины

С. И. Табачников, Е. Н. Харченко, Н.А. Михальчук

В статье изложены психокоррекционные и психопрофилактические методы в комплексном лечении соматических больных, принимающих психоактивные вещества в практике семейной медицины.

Ключевые слова: психоактивные вещества, соматические больные, семейная медицина, медицинская помощь

Psycho-correction and psycho-prophylaxis of patients with somatic pathology as a result of usage of psychoactive substances in the practice of family medicine

S. Tabachnikov, Ye. Kharchenko, N. Mykhalchuk

The article deals with the problem of usage of psycho-correctional and psycho-prophylaxis methods of patients with somatic pathology as a result of usage of psychoactive substances in the practice of family medicine.

Keywords: psychoactive substances, somatic patients, family medicine, medical assistance.

I. Pinchuk,
S. Tabachnikov,
Ye. Kharchenko,
N. Mykhalchuk,
A. Shepurna

ДУ «Науково-дослідний інститут психіатрії МОЗ України», м. Київ
State institution «Research Institute of Psychiatry» of the Ministry of Health of Ukraine, Kyiv
Рівненський державний гуманітарний університет, м. Рівне
Rivne State University of the Humanities, Rivne
ГО «Національна академія вищої освіти України», м. Київ
Public organization «National Academy of Higher Education of Ukraine», Kyiv

КРИТЕРІЇ ДІАГНОСТИКИ ТА ЛІКУВАЛЬНОЇ ДОПОМОГИ СОМАТИЧНО ХВОРИМ, ЯКІ ВЖИВАЮТЬ ПСИХОАКТИВНІ РЕЧОВИНИ В ПРАКТИЦІ СІМЕЙНОЇ МЕДИЦИНИ

Criteria for diagnostics and treatment of somatic patients who use psychoactive substances in the practice of family medicine

Ключові слова: психоактивні речовини, соматично хворі, сімейна медицина, діагностика, лікувальна допомога

Keywords: psychoactive substances, somatic patients, family medicine, diagnostics, medical aid

У статті викладено критерії надання діагностичної та лікувальної допомоги соматично хворим, які вживають психоактивні речовини в практиці сімейної медицини

The article deals with the problem of outlining the criteria for diagnostics and therapeutic assistance to somatic patients who use psychoactive substances in the practice of family medicine

Summary

Background. The usage of psychoactive substances (PS) is one of the most urgent among other medical and social problems of nowadays. One of the aspects of menacing nature of this phenomenon is psychological and somatic consequences, so called comorbid conditions, which in the future lead to severe psychosomatic disorders, more significant in young or old age. Contemporary medical reform in Ukraine has reoriented for family doctors general medical care to somatic patients, which, in turn, requires the creation of professional scientific and practical developments to provide them with qualified assistance.

The objective of the research. The development of the system of diagnostic and medical care for somatic patients who use PS in the practice of family medicine.

Methods and materials. In accordance with the relevant methods (clinical, anamnestic, socio-demographic, psycho-diagnostic, clinical-psychopathological and statistical), 220 thematic patients who applied with somatic complaints to the family doctor were examined. All these patients take different kinds of PS.

Results. Characteristic features of the examined patients were such as: prevailing age group was the senior group of people (60%), the youngest was 38%; a large proportion of respondents were educated in dysfunctional families (42%); the families in which the parents use of PS, in the families in which there were systematic conflicts, material and everyday problems, burdened heredity, concomitant somatic diseases (28%), etc. Most of these surveyed began to use PS in the age of teenagers (66%), a significantly smaller number was that one who had begun to use PS in elderly age. The motivation for the usage of surfactant in the younger group was dominated by the negative impact of the micro-environment, at the elder age we diagnostic the subjective deprivation of the patients from difficult social circumstances, improvement of general mental and physical conditions. The complaints of these patients who need a help of family doctors were formed by us in the form of the main profiles of somatic pathology: cardiovascular, pulmonary-respiratory, gastro-intestinal. In the mental plan these patients had depressive, disturbing, asthenic states in different proportions. Most of them who use PS prefer tobacco and alcohol or combined forms (72%), much less patients use PS. The developed system of early diagnostics of comorbid pathology is based on a four-level clinical characteristic of psychosomatic pathology with the appropriate correlation between the type and level of PS which had been used.

Conclusions. The main profiles of somatization in these cases were outlined (48% of patients have the problems with the cardiovascular system, with the digestive tract – 32%, with the pulmonary-respiratory system – 20% of patients), which were combined with mental illnesses. The system of early diagnostics of the usage of psychoactive substances by somatic patients was developed with the help of corresponding AUDIT-tests, a number of parallel psycho-diagnostic

methods and laboratory data. On the basis of characteristic features of anamnesis, socio-demographic, clinical psychopathological and somatic data, a system of psycho-therapeutic, rehabilitation and psycho-prophylaxis assistance to the patients in the practice of family medicine was developed.

Keywords: psychoactive substances, somatic patients, family medicine, diagnostics, medical aid

Резюме

Актуальність. Вживання психоактивних речовин (ПАР) є однією з найбільш актуальних серед інших медико-соціальних проблем сучасності. Одним із аспектів загрозливого характеру цього явища стануть психічні і соматичні наслідки, тобто коморбідні стани, які призводять в подальшому до тяжких психосоматичних розладів, більш значних у молодому або літньому віці. Сучасна медична реформа в Україні переорієнтувала загальну медичну допомогу соматично хворим сімейним лікарям, що в свою чергу потребує створення фахових науково-практичних розробок для надання їм кваліфікованої допомоги.

Мета роботи. Розробка системи діагностичної та лікувальної допомоги соматично хворим, які вживають ПАР в практиці сімейної медицини.

Матеріали та методи дослідження. За відповідними методами (клініко-анамнестичним, соціально-демографічним, психодіагностичним, клініко-психопатологічним та статистичним) було обстежено 220 тематичних хворих, які зверталися із соматичними скаргами до сімейного лікаря, при цьому дані пацієнти вживали різні ПАР.

Результати дослідження. Характерними особливостями обстежених хворих були наступні: за віком превалювала старша група осіб (60%), молодша становила – 38%; значна частина респондентів виховувалась у дисфункційних сім'ях (42%); вживання ПАР батьками, систематичні конфліктні ситуації в родині, матеріально-побутові проблеми, обтяжена спадковість, супутні соматичні хвороби (28%) та ін. Більшість обстежених починала вживати ПАР в юнацькому віці (66%), значне менша кількість – у старшому. Мотивацією вживання ПАР у молодшій групі превалював негативний вплив мікросередовища, у старшому віці – суб'єктивне позбавлення себе від скрутних соціальних обставин, поліпшення загального психічного та соматичного станів. Скарги з якими хворі звертались до сімейного лікаря формувались в основні профілі соматичної патології: серцево-судинну, легенево-дихальну, шлунково-кишкову. У психічному плану у даних хворих домінували депресивні, тривожні, астеничні прояви в різних співвідношеннях. Більшість вживання ПАР припадала на тютюнопаління та алкоголь або поєднані форми (72%), значно менше – на наркотичні речовини. Розроблена система ранньої діагностики коморбідної патології базується на 4-х ступеневій клінічній характеристиці психосоматичної патології з відповідним співвідношенням виду та рівню вживаємого ПАР.

Висновки. Окреслено провідні профілі соматизації в даних випадках (порушення серцево-судинної системи – 48%; шлунково-кишкового тракту – 32%; легенево-дихальної системи – 20%), які поєднуються з психічною патологією. Розроблено систему ранньої діагностики вживання психоактивних речовин соматично хворими за допомогою відповідних AUDIT-тестів, низки паралельних психодіагностичних методик і лабораторних даних. На основі характерних особливостей анамнезу, соціально-демографічних, клініко-психопатологічних та соматичних даних розроблено систему психотерапевтичної, реабілітаційної та психопрофілактичної допомоги відповідним пацієнтам у практиці загальної сімейної медицини.

Ключові слова: психоактивні речовини, соматично хворі, сімейна медицина, діагностика, лікувальна допомога.

Актуальность. Употребление психоактивных веществ (ПАВ) является одной из наиболее актуальных среди остальных медико-социальных проблем современности. Один из аспектов угрожающего характера этого явления составляют психические и соматические последствия, то есть коморбидные состояния, которые приводят в дальнейшем к тяжелым психосоматическим расстройствам, более выраженным в молодом или пожилом возрасте. Современная медицинская реформа в Украине переориентировала общую медицинскую помощь соматически больным на семейных врачей, что в свою очередь требует создания специализированных научно-практических разработок для оказания таким пациентам квалифицированной помощи.

Цель работы. Разработка системы диагностической и лечебной помощи соматически больным, употребляющим ПАВ в практике семейной медицины.

Материалы и методы исследования. По соответствующим методам (клинико-анамнестическим, социально-демографическим, психодиагностическим, клинико-психопатологическим и статистическим) было обследовано 220 тематических больных, обратившихся с соматическими жалобами к семейному врачу, при этом данные пациенты употребляли различные ПАВ.

Результаты исследования. Выявлены характерные специфические особенности данных больных: по возрасту превалировала старшая группа лиц – 62%, младшая составляла 38%. Однако, следует подчеркнуть,

что студенческая молодежь обслуживается в профильных поликлиниках. Анамнестически – значительная часть респондентов воспитывалась в дисфункциональных семьях (42%): злоупотребление алкоголем, развод или гражданский брак родителей, систематические конфликтные ситуации в семье, материально-бытовые проблемы, отягощенная наследственность, неуравновешенность характера с эмоциональными колебаниями у матери, сопутствующие соматические заболевания (28%).

Большинство обследованных начинала употреблять ПАВ в юношеском возрасте (66%), значительное меньшее количество – в старшем. Мотивацией употребления ПАВ в младшей группе превалировало негативное влияние микросреды, в старшем возрасте – субъективное избавления себя от трудных социальных обстоятельств, улучшение общего психического и соматического состояний. Жалобы, с которыми больные обращались к семейному врачу формировались в основные профили соматической патологии: сердечно-сосудистую, легочно-дыхательную, желудочно-кишечную. В психическом плане у данных больных доминировали депрессивные, тревожные, астенические проявления в различных соотношениях. Большинство употребления ПАВ приходилась на курение и алкоголь или сочетанные формы (72%), значительно меньше – на наркотические вещества. Разработанная система ранней диагностики коморбидной патологии базируется на 4-х ступенчатой клинической характеристике психосоматической патологии с соответствующим соотношением вида и уровня употребляемых ПАВ.

Выводы. Определены ведущие профили соматизации в данных случаях (нарушение сердечно-сосудистой системы – 48%, желудочно-кишечного тракта – 32%; легочно-дыхательной системы – 20%), которые сочетаются с психической патологией. Разработана система ранней диагностики употребления психоактивных веществ соматически больными с помощью соответствующих AUDIT-тестов, ряда параллельных психодиагностических методик и лабораторных данных. На основе характерных особенностей анамнеза, социально-демографических, клиничко-психопатологических и соматических данных разработана система психотерапевтической, реабилитационной и психопрофилактической помощи соответствующим пациентам в практике общей семейной медицины.

Ключевые слова: психоактивные вещества, соматические больные, семейная медицина, диагностика, лечебная помощь.

Background. The problem of the usage of psychoactive substances is one of the most urgent among other medical and social issues of nowadays in the world in general and in Ukraine [1-4]. One of the aspects of the threatening nature of this phenomenon, in addition to prevalence, is psychological and somatic consequences, so called comorbid conditions, which lead in the future to severe psychosomatic disorders, more significant for young or elderly patients [5, 6]. Contemporary medical reform in Ukraine, based on the world experience of the leading countries of the world, reoriented general medical care of somatic patients to family doctors. This process requires the creation of professional scientific and practical issues for qualified assistance in the complex of treatment of somatic patients [7-9].

The objective of the research. The development of the system of diagnostic and medical care for somatic patients who use PS in the practice of family medicine.

Methods and materials. In accordance with the relevant methods (clinical, anamnestic, socio-demographic, psycho-diagnostic, clinical-psychopathological and statistical), 220 thematic patients who applied with somatic complaints to the family doctor were examined. All these patients take different kinds of PS. These patients applied to family doctors during 2017-2019. The number of men was 54%, women – 46%. Respondents were divided into 2 groups by age: 18-35 years old, 36-60 years old.

Results. The characteristic features of such patients were revealed: prevailed age group was the group

with elder people – 62%, the younger group was 38%. However, it should be emphasized that students have to apply to profile clinics if they have some problems with the health. Anamnesticly, a large proportion of respondents were raised in dysfunctional families (42%): alcohol abuse, divorce or civil parental marriage, systematic conflicts in the families, material problems, burdened heredity, imbalance in the nature of emotional fluctuations of the mother, concomitant somatic illnesses (28%). In such a way it is possible to calculate the amount of indicated problems as a probable interconnection with the addictive behavior of respondents who used psychoactive substances. At the same time, the majority of those respondents began to use PS (more often alcohol or tobacco) in small or young age (66%), much less (34%) – in the elderly age. The motivation for the usage of psychoactive substances by respondents, especially young people, is the influence of friends, companies, fashion, contemporary surrounding, the negative microenvironment, the desire for pleasure, the desire to have unusual feelings. At the elder age it is a subjective deprivation or leveling of difficult personal circumstances, mood swings, a positive departure from micro- and macro-problems, improving the general mental and physical states.

Proceeding from the situations of different degrees of using PS by patients, and, according to this, different psychosomatic effects of PS, we were more oriented towards the degree of «usage of surfactants with

harmful effects». The research was based on the usage of alcohol and nicotine (tobacco) as the most common psychoactive substances. General complaints of somatic patients who used alcohol when they appeal to a family doctor were: depressed mood, asthenia, nervousness, insomnia, memory impairment, problems with attention; signs of withdrawal syndrome were: sweating, limb tremor, coordination disorders, nausea, illusory disturbances; characteristics of various somatic profile were: cardiovascular problems (CP), gastrointestinal problems (GS), pulmonary-respiratory problems (PP) with their characteristic complaints. These disorders are formed in the case of such diseases: cardiovascular ones – cardiopathy, myocardial dystrophy, ischemic heart diseases, heart failure, early myocardial infarction; gastrointestinal diseases: gastritis, exacerbation of gastric ulcer, hepatitis, liver cirrhosis; pulmonary-respiratory diseases: in a case of cardiac pathology (especially with comorbidity because of tobacco-smoking) – it is pulmonary heart failure. The factors of treatment of patients by a family doctor are often accidents or injuries due to alcohol, sometimes there are various manifestations of skin pathology – they are as a result of inadequate hygiene and reduced self-care skills. The complaints of these patients are often associated with violations of legal and social problems: violence in the family, ill-treatment of children, neglect to relatives, their work, absenteeism, and so on. Quite often, their relatives are close to the negative behavior of such patients, trying to find ways of general care according to patients. It is significant that the patients themselves often deny or conceal the abuse of alcohol, do not consider it to be a disease, do not associate somatic problems as a consequence of the action of PS. Based on these factors, it becomes clear the significance of the role of a family doctor in identifying the usage of alcohol or other surfactants by somatic patients.

Deterministic analysis of the usage of psychoactive substances by means of the AUDIT-tests found that, based on 100% of cases for the characterization of each of the most common types of surfactants, most often patients prefer tobacco smoking – 63,6%; slightly less they drink alcohol – 56,4%; psycho-stimulants use 9,1% of respondents; cannabinoids prefer 5,5%; the usage of opiates (opioids) was not detected; combined forms of psychoactive substances use 72% of patients. According to age, the most common psychoactive substance (tobacco and alcohol) prefer the elder age group (36-60 years old), narcotic substances use, as a rule, more young people (18-35 years old). Of course, a significant number of respondents who hide the usage of surfactants, especially narcotic PS, should be taken into account. The usage of alcohol most patients try to explain as a result of behavior or mentality of the population. According to these, the explanation for smoking in many cases is even

more groundless in a case of understanding the disease or psychosomatic consequences. Having examined the clinical-psychopathological symptoms with alcohol usage, the prevalence of depressive (12,5%) and anxious (10%) states was found in the initial stages («A», «B»); in a case of increasing the severity of mental and somatic pathology the symptoms were transformed into anxiety-depressive (37,5% of «C») and asteno-depressive (degree «D» is 40%). In a case of tobacco-dynamics the dynamics is somewhat similar, however, with an exacerbation of the psychosomatic state, the more disturbing component prevails (in a degree of «C» it is 48,3% of patients), asteno-depressive component is dominant (in a degree of «D» it is for 30.3% of patients). Compared with the effects of alcohol usage, the tobacco status of the asthenic background is slightly lower. In the somatic plan the growth of negative dynamics because of use of alcohol in main cases leads to an exacerbation of cardiovascular system (48%) and gastrointestinal pathology (32%); and tobacco-fueled leads to pulmonary-respiratory pathology (20%). When combined with the use of different types of PS, the severity of mental and physical states have significantly exceeded. Proceeding from the revealed clinical characteristics of the examined patients, as well as according to their personal traits, more often accentuations were noticed in 54% of cases, anxiety – in 29% ones, demonstration – in 32% of cases, exaltation – in 16% of ones, hypertension in 9% of cases, cyclotomy – in 7% of ones, excitability – in 5% of cases, etc.

The use of the system of so called AUDIT-tests in the research of people with addictive behavior who use psychoactive substances can be characterized not only by the nature of the affinity of surfactants, but also by the degree of its usage. So, according to the levels of risk of the development of disorders associated with the use of psychoactive substances, we have allocated 4 degrees, according to the modification of the system of AUDIT-tests (I.V. Linskyi, O.I. Minko, A.F. Artemchuk and others, 2009) [7]: «A» (1-7 points received) – comparatively safe use of psychoactive substances; «B» (8-15 points) – dangerous use (style of use of surfactants, which increase the risk of harmful effects both for the person who use PS and for other people), while disorders are not present; «C» (16-20 points) – usage with harmful effects (the style of use of psychoactive substances, which lead to disorders in adaptation, as well as disorders in physical and mental health); «D» (>20 points) – it is the dependence (according to the criteria of MKH-10).

In our research, we proceeded from the objective relationship between the level of alcohol used by patients and the degree of the process of using PS.

Accordingly, the level of comparatively safe use of alcohol is determined by the following parameters:

a) the total volume of alcohol consumed – it is not more than 20 grams of ethanol, that is 3-4-SDA for men and 2-3 SDA for women;

b) a model of usage – 2-3 free of alcohol days per week.

SDA is a standard dose of alcohol – it is the amount of alcohol consumed by the human body for an hour. In such a way it is: 13 grams of ethanol or ~ 40 ml of 40% vodka, or ~ 70 ml of 25% liqueur, or ~ 90 ml of 18% of wine, or ~ 140 ml of 12% of wine, or ~ 330 ml of 5% beer.

The level of risky usage of alcohol:

- for men it is 7 or more SDA per one meal and more than 21 SDA per week;

- for women it is 5 or more SDA per one meal and more than 14 SDA per week.

Screening I for diagnostics of significant alcohol usage was determined by the appropriate diagnostic test.

I. How much alcohol do you usually drink when you drink?

II. How many days a week do you usually drink alcohol?

1. Is it not possible for you to stop drinking or reduce the amount of alcohol when you eat?

2. Did you feel a great desire or inner motivation to drink alcohol that you could not resist it?

3. Did you stop or reduce the amount of alcohol because of the following symptoms (underline the symptoms which are observed): tremor; insomnia; sweating; palpitation; headache; attack)?

4. Did you continue to drink alcohol despite the problems that will worsen as a result of this process?

5. Did any of your relatives, friends, doctor, or other healthcare professional express concern about your drunkenness and suggest you to reduce the amount of alcohol you use?

Interpretation of the results. If the multiplication of I and II (IxII =) is 21 SDA for men or 14 SDA for women we'll tell that there is a probability of alcohol problems;

Positive answer to question I and any question 1-5 means the problems with the use of alcohol.

Criteria for diagnostics for a family doctor

Drinking alcohol with harmful effects:

a) alcohol abuse (e.g.: >28 units per week for men and >21 units per week for women);

b) excessive consumption of alcohol has caused physical harm (liver disease, gastrointestinal bleeding), psychological harm (for example, depression or anxiety), or has led to harmful social consequences (for example, loss of work or destruction of family relationships).

Alcohol dependence occurs when there are three of the following symptoms:

a) strong desire or internal «coercion» for using alcohol;

b) the severity (decreasing) of alcohol control;

c) the presence of abstinent syndrome (for example, anxiety, tremor, sweating) when abstaining from drinking alcohol;

d) high level of tolerance (for example, the person can use a large amount of alcohol without intoxication);

e) continued usage of alcohol, despite the harmful consequences;

g) neglect of other activities due to the usage of alcohol.

Confirmation of the diagnosis

Laboratory confirmation: blood test for gamma-glutamyl transferase (GGT), the average amount of red blood cells (RBC) can help identify individuals who have difficulties with alcohol use.

Purposeful psychological scales: AUDIT, CAGE.

Differential diagnosis and concomitant states

Excessive use of alcohol can cause symptoms of anxiety and depression, and vice versa. The use of alcohol can also mask other diseases, such as agoraphobia, social phobia, and generalized anxiety disorder. If these symptoms take a place after a period of abstention from alcohol, the person will use the criteria for diagnostics of depression (F32) or generalized anxiety disorder (F41.1).

The use of surfactant with harmful effects can coexist with other mental disorders. In a case of clinical symptoms or mental disorders, the doctor LP-SM should conduct a screening survey of the patient regarding the use of alcohol and assess the affair of using surfactants.

Drinking alcohol with harmful consequences (F10)

Treatment

Detoxification in a case of conditions of abolition of alcohol.

In a case of mild symptoms of alcohol withdrawal, it can be useful to provide frequent monitoring of physical and mental states, to apply psychological support, to show a favorable exit from the state of being, to prove adequate drinking and food regimens. In turn, the treatment with drugs is inappropriate.

In a case of withdrawal syndrome of moderate severity, benzodiazepines and vitamins are additionally prescribed. Treatment of patients out of hospital or treatment at home can also apply a positive result, but detoxification should be restricted to specialists with appropriate training.

Support for refraining from drinking alcohol

Anxiety and depression are often comorbid with alcohol use. The patient can use alcohol to self-correct these conditions.

If symptoms of anxiety or depression increase or remain after a retention period >2-3 weeks, depression therapy should be used.

The best medicine is serotonin reuptake inhibitors (SRI), as they do not cause side effects while drinking alcohol.

The algorithm for providing medical and social assistance, having been proposed by us, was specified the correlation between the clinical characteristics and the recommended measures:

a) «A» degree – it is relatively safe use of surfactants, such as psycho-hygienic and psycho-prophylaxis measures, which included:

• educational work according to the use of psychoactive substances and taking into account their consequences;

- medical and psychological applying of professional and educational activities;
 - counseling assistance for maladaptive behavior (learning skills for effective communication, decision making and elaboration of life position);
 - the development of skills for counteracting various risk factors;
 - the development of emotional regulation skills, conflict resolution;
 - joint work of general practitioners, psychiatrists, narcologists, psychotherapists and medical psychologists according to the prevention of mental and behavioral disorders due to the use of PS through a comprehensive survey of risk groups with their subsequent socio-psychological rehabilitation and correction;
- b) «B» degree – dangerous use of surfactants – includes psycho-prophylaxis and socio-psychological help, such as:*
- monitoring – it is selection and registration of slight aspects of behavior which need to be changed;
 - method of stimulus control – the definition of environment and incentives that provide non-adaptive behavior;
 - therapy focused on the process of solving problems – helping the person to find an adequate solution of different problems;
 - auto-training – the process of preparation of the addict to severe stressful situations by owning self-control skills (coping strategies);
 - positive instructing, which increases the ability to master the problem;
- c) «C» degree – the use of surfactants with harmful effects. There were recommended psycho-correction and psycho-therapeutic assistance, such as:*
- emotional-volitional sphere of the person – self-observation, self-organization, ordering of the person's own life, frustration tolerance, inclusion of addicts into the process of socially useful work activities, increasing of general background of mood through indirect influences;
 - communicative sphere – the development of skills of constructive communication and providing their coordination with the communication needs and skills of the person to organize the process of constructive communication; the ability to perceive other people adequately, the development of empathy, psycho-correction of family relationships;
 - cognitive sphere – it is the development of self-awareness, the formation of adequate self-esteem and realistic worldview, the constructive completion of traumatic gestalt, the emphasizing on irrational cognition and the wrong purposes, providing the replacement of them with constructive, changing stereotypes of the perception of cognitive reactions and attitudes;
 - value-sense sphere – awareness and restructuring of the person's own system of values, conscious assimilation of the system of more higher values that make sense to human existence in all real conditions of everyday life;
- a moral sphere of the person – the development of the internal control locus, the formation of the person's consciousness as a factor of behavior self-regulation, providing of human attitudes to other people, the ability to choose them in problem situations;
 - the development of motivation and skills of psychological, psycho-therapeutic work in the direction of providing constructive changes of the person in order to correct the mental state, as well as assuring personal development in general;
- d) «D» degree – dependence of psycho-pharmacotherapy (these patients should be sent by a family doctor to a specialist-narcologist):*
- pharmacological correction (antidepressants, anxiolytics);
 - individual psycho-therapy (rational, indirect, person-oriented reconstructive, cognitive-behavioral, «psycho-therapy through understanding»), self-monitoring education (self-observation, self-criticism, independent relaxation), autogenous training in conjunction with autosuggestion;
 - group psycho-therapy using the «feedback» exercise, «role-playing», «role-sharing», «psychodrama», family psycho-therapy with such kind of exercises, as: «family roles», «family law», «family chronology», emotional and stress psycho-therapy (ESP) and others.
- Information to be provided to the patient and his/her members of the family**
- Alcohol dependence is a serious illness.
- Suspension or reduction of alcohol consumption leads to mental and physical health being improved.
- Drinking alcohol during pregnancy is harmful to the fetus.
- Solving alcohol problems should meet individual needs and somatic status, as well as a general picture of alcohol use and the degree of alcohol dependence.
- For most patients who are abusing alcohol, accompanied by somatic complications or mental disorders, a sharp abandonment of alcohol leads to a withdrawal syndrome, therefore it is necessary to provide medical observation under these circumstances.
- In some cases, the use of alcohol with harmful effects, control or reduction of alcohol consumption is a wise start of the fight against alcohol addiction when the patient wants, but can not throw this habit.
- Comparing with other chronic behavioral disorders, relapses are common. Several attempts are often required to control the use or provide termination of abuse. The result depends on the patient's motivation and confidence.
- Consulting a patient according to the problem of lowering or stopping drinking**
1. In a case of absence of physical or psychological harm as a result of alcohol use, and if the patient is not dependent, one should discuss with him the following problems:

- to make a clear, understandable plan to reduce alcohol consumption (for example, no more than two portions of alcohol per day, with two non-alcoholic days per week);

- strategies for avoiding or controlling situations where there is a high risk of alcohol increasing (for example, social and stress situations);

- the need for self-control of alcohol use (for example, writing a diary of alcohol use) and safe drinking behavior (for example, limiting the time of consumption, drinking alcohol slowly, alternating with non-alcoholic beverages).

2. For patients with physical or mental disorders and/or in conditions of dependence, or in a case of unsuccessful attempts of controlled use of alcohol, the following is recommended.

Tactics of GP-SM with patients who are ready to stop using PS now:

- set a certain day to throw the habit away;
- discuss the symptoms of alcohol withdrawal and providing measures according to it;

- identify abandonment or control strategies in high-risk situations (for example, social and stress situations);

- formulate specific plans to avoid alcohol (for example, ways to control yourself in stressful events without alcohol, how to react to friends who are still drinking);

- to help patients to identify family members or friends who will support the termination of alcohol use;

- to consider support options after the release.

Tactics of GP-SM doctor with patients who do not want to stop or reduce alcohol use:

- the doctor should not reject or condemn such patients;

- the doctor should state clearly that all medical and social problems are caused by alcohol;

- prescribe thiamine medicine;

- determine the time to re-evaluate health and use alcohol.

Tactics of GP-SM physician with patients who failed to throw because of relapse:

- identify hopes for having success;

- discuss the situation that led to relapse;

- return to the actions described above;

- avoid accusations and criticism;

- to be interested about the state and feelings of the patient in a case of refusal or self-criticism and provide a support which is necessary.

It is advisable to contact self-help organizations, voluntary and non-governmental institutions that are often useful to patients and their families and provide them with additional support.

Prevention

Prevention of the use of PS is divided into primary, secondary and tertiary. Primary prevention includes measures to prevent the use of surfactants long before they can occur. The areas of primary prevention are

such as: informing the population about the types of surfactants, their negative impact on the psycho-physiological state of a man, his/her behavior, the formation of motivation for effective socio-psychological and physical development, the skills of adaptive rational behavior in a society, to organize communication in micro- and macro- environment, the formation of social and personal competencies. Secondary prophylaxis includes: early diagnosis of the use of surfactants, disclosure of psychological disadvantages of the person associated with the factors of narcosis, the proposal of wide psychological assistance (organizing work with the family, micro-environment of the patient, etc.). The main objective of secondary prevention is to change the maladaptive and pseudo-adaptive forms of behavior into the adaptive healthy model. The main areas of secondary prevention should be: the formation of motivation for rational behavior, the change of the maladaptive forms into adaptive ones, the development of social support in the paradigm of network, the formation of emotional, cognitive and behavioral strategies in overcoming the negative problems associated with PS. Psychological correction according to this condition of prevention includes the development of communicative resources, social competence, value orientations, taking responsibility for the person's lives, behavior and its consequences, perceptions of social support, changing stereotypes of the man's behavior and emphasizing the role of interaction in the family, the formation of psychological resistance to the pressure of drug environment. Tertiary prophylaxis refers to the help the patients to recover from alcohol or other forms of PS dependence.

This work can be matched by partnerships of other patients with PS dependence, organization of psychological counseling, special programs of treatment-related appointment and rehabilitation measures based on the methods of psycho-therapeutic correction of non-tropic and somatic therapy in accordance with the somatic effects of the use of surfactants. The main focus of tertiary prevention is the development of advisory and social competence of personal resources and form adaptive coping skills. In general, medical technologies consist of a qualified psychological counseling, psycho-therapeutic or psycho-pharmacological intervention at various stages of work with these patients. Such activity can be largely carried out by a family doctor in a paradigm of complex treatment of comorbid patients with the presence of psychosomatic pathology, if it is necessary to provide the involvement of a narcologist (or a psychiatrist). The best option for general medical and social assistance for these patients is the availability of a medical psychologist and sociologist, interaction of whose intensifies the treatment effect.

Conclusions

1. According to developed toolkit the criteria for early diagnosis of the use of PS by somatic patients in the practice of family medicine were identified.
2. The characteristic features of socio-demographic, clinical-psychopathological and psychological types that are formed on the background of the use of psychoactive substances, as well as various pathogenic profiles of the somatic type of a patient with a consistent negative dynamics of the combination of the effects of surfactant and psychosomatization of patients have been identified.
3. The leading profiles of somatization in these cases were outlined (cardiovascular disorders take a place in 48% of cases, gastrointestinal tract disorders – in 32% of ones, pulmonary-respiratory system disorders – in 20% of cases). These profiles of somatization are combined with mental illnesses.
4. A system of step-by-step diagnostics of the usage of psychoactive substances (patients with somatic effects and their manifestations) was developed. This system was based on the use of the system of AUDIT-tests, a number of parallel psychodiagnostic techniques and appropriate laboratory methods.
5. On the basis of characteristic features of anamnesis, socio-demographic, clinical psychopathological and somatic data, the system of psycho-therapeutic, rehabilitation and psycho-prophylaxis was developed for the patients in the practice of general family medicine.

LITERATURE

1. Всемирная организация здравоохранения. Глобальная стратегия сокращения вредного употребления алкоголя. ВОЗ, 2010. 48 с.
2. Документационный центр ВОЗ. Первичная медико-санитарная помощь сегодня актуальнее, чем когда-либо. Доклад о состоянии здравоохранения в мире, 2008 г. Женева, 2008. С. 1–125.
3. Про затвердження Загальнодержавної програми «Здоров'я-2020: український вимір» / [Проект Закону України] / Електронний ресурс / Режим доступа: http://moz.gov.ua/ua/portal/Pro_20120316_1.html#2.
4. Пінчук І. Я. Наркологія в Україні: зручне міфотворення та невблаганні цифри. – Національна програма охорони психічного здоров'я. Важливі кроки на шляху перетворення. Київ. 2017. С. 85–88.
5. Пінчук І. Я. Аналіз системи охорони психічного здоров'я країн – членів Європейського Союзу та України / І.Я. Пінчук, Н.М. Степанова, О.В. Колодежний, І.Ф. Здорик // Архів психіатрії. 2016. Т. 22, № 2 (85). С. 28–39.
6. Сосін І.К., Чуев Ю.Ф. Наркологія // Харків. 2015. С. 620
7. Сосин И.К. О наркологической ситуации в Украине / И.К. Сосин, Ю.Ф. Чуев // Український вісник психоневрології. 2010. Т. 18, вип. 3 (64). С. 174.
8. Критерії надання профілактичної і лікувальної допомоги пацієнтам з психічними і поведінковими порушеннями внаслідок вживання психоактивних речовин в практиці сімейної медицини / І.Я. Пінчук, С.І. Табачніков, Є.М. Харченко та ін. // Методичний посібник. Київ, 2018. 38 с.
9. Метод комплексной оценки аддиктивного статуса индивида и популяции с помощью системы AUDIT-подобных тестов / И.В. Линский, А. И. Минко, А.Ф. Артемчук и др. // Вісник психіатрії та психофармакотерапії. 2009. № 2 (16). С. 56–70.

I. Pinchuk, S. Tabachnikov, Ye. Kharchenko,

N. Mykhalchuk, A. Cherpurna

Criteria for diagnostics and treatment of somatic patients who use psychoactive substances in the practice of family medicine

The article deals with the problem of outlining the criteria for diagnostics and therapeutic assistance to somatic patients who use psychoactive substances in the practice of family medicine.

Keywords: *psychoactive substances, somatic patients, family medicine, diagnostics, medical aid*

C. I. Tabachnikov, I. Ya. Pinchuk, E. M. Kharchenko,

H. O. Mykhalchuk, A. M. Cherpurna

Критерії діагностики та лікувальної допомоги соматично хворим, які вживають психоактивні речовини в практиці сімейної медицини

У статті викладено критерії надання діагностичної та лікувальної допомоги соматично хворим, які вживають психоактивні речовини в практиці сімейної медицини.

Ключові слова: *психоактивні речовини, соматично хворі, сімейна медицина, діагностика, лікувальна допомога.*

РОЗДІЛ V. НАУКОВІ ДОСЛІДЖЕННЯ. МЕДИЦИНА

Беляева О. А.
академик, д-р мед. н., профессор,

Крыжевский Е. Е.,
аспирант

*Национальная медицинская академия последипломного
образования имени П. Л. Шупика*

СОВРЕМЕННАЯ ПРОБЛЕМА МЕДИЦИНЫ – АНТИБИОТИКОРЕЗИСТЕНТНОСТЬ, РАЦИОНАЛЬНАЯ АНТИБИОТИКОТЕРАПИЯ ПРИ СИНДРОМЕ ДИАБЕТИЧЕСКОЙ СТОПЫ

Антибиотики (АБ) от др.-греч. ἀντί – против + βίος – жизнь – продукты метаболизма микроорганизмов, особенно низших растений, обладающие способностью подавлять жизнедеятельность других микроорганизмов или развитие клеток некоторых злокачественных опухолей.

В 1877 г. Пастер и Жюбер установили, что некоторые микробы задерживают рост бактерий сибирской язвы.

Свойство плесеней подавлять рост гноящих бактерий впервые в медицине отмечено В.А. Манассейным и А.Г.Полотебновым. Выделил пеницилин Флеминг, а практически применил Флори, З. В. Ермолаевой был получен оригинальный препарат пенициллина из *Penicillium crustosum*.

Антибиотики – вещества природного происхождения, обладающие выраженной биологической активностью по отношению к микроорганизмам. Получают их из микробов, растений, животных тканей и синтетическим путем.

За эти годы открыто более 1000 антибиотиков, но применяется в клинической практике около 45, имеющие 6500 наименований, что затрудняет в работе клиницистов.

Атимикробные препараты самая многочисленная группа лекарственных препаратов в мире. Однако, в настоящее время нет четких схем антибиотикотерапии в зависимости от болезни и в настоящее время очень серьезная проблема антибиотикотерапии – это антибиотикорезистентность, существует монорезистентность, полирезистентность и панрезистентность.

Антибиотикотерапия (АБТ) относится к химиотерапии и врачи, применяющие антибиотики в клинике должны четко знать законы химиотерапии. АБТ отличается от чистой химиотерапии, так как

антибиотики предварительно отбирают по принципу биологического антогонизма. Кроме того, АБТ отличается еще одним важнейшим свойством, специфичностью действия против болезнетворных возбудителей в условиях организма человека.

Гнойно-септические заболевания и осложнения – причина ухудшения результатов лечения и повышения летальности. Основными препаратами лечения указанных заболеваний являются антибиотики.

Целесообразно представить краткое значение основных бактериальных возбудителей.

Возбудители бактериальных инфекций делятся на две основные группы: аэробы и анаэробы. В каждой из этих групп выделяют кокки и палочки, которые делятся на грамположительные и грамотрицательные. Кроме того, грамположительные палочки, как аэробные, так и анаэробные, делятся на спорообразующие и неспорообразующие. Существуют внутриклеточные возбудители (хламидии, микоплазмы, уреоплазмы, риккетсии), спирохеты и микобактерии.

Антибактериальные препараты – основное звено в комплексном лечении хирургической инфекции.

По типам атимикробного действия антибиотики разделены на бактерицидные и бактериостатические.

Все антибиотики разделены на группы. Каждая группа объединяет родственные по химическому строению, атимикробному спектру, фармакокинетическим свойствам, характеру вызываемых побочных явлений.

Представлены группы антибиотиков и некоторые их представители [1].

Пенициллины. Природные пенициллины: бензопенициллин, феноксиметилпенициллин).

Полусинтетические пенициллины: метициллин, оксациллин, клоксациллин, диклоксациллин, бакампенициллин, карбенициллин, мезлоциллин, мециллинам, пиперациллин, азлоциллин, ампиокс и др.

Среди полусинтетических пенициллинов особую группу составляют ингибиторозащищенные пенициллины: ампицилин (сульбактам), амоксициллин (сульбактам), амоксициллин (клавулановая к-та), тикарциллин (клавулановая к-та), пиперациллин (тазобактам). Указанные антибиотики способны подавлять активность бета-лактамаз, которые в настоящее время весьма эффективные в борьбе с антибиотикорезистентностью.

Цефалоспорины. Особое место среди антибиотиков занимают цефалоспорины, наиболее обширная группа антибиотиков и занимает лидирующее место в клинической практике. Структурное сходство с пенициллинами определяет схожий механизм антимикробного действия, плазмидные бета-лактамазы расширенного спектра (БЛРС) способны разрушать цефалоспорины III-IV поколения. Следует отметить, что цефалоспорины III поколения обладают активностью по отношению к грамотрицательным бактериям в том числе и к многим полирезистентным нозокомиальным возбудителям. Основными представителями данной группы является цефотоксим и цефтриаксон, к ним высокочувствительный *S.aureus*, что очень важно в хирургической практике, так-как он наиболее часто высевается при микробиологическом исследовании. Наиболее широко применяются в клинической практике следующие цефалоспорины: цефалотин, цефазолин, цефалоридин (цепорин), цефакситин, цефуроксин, цефотаксин, цефаклор, цефотоксим, цефтриаксон, цефтазидим (к нему высокочувствительна *P.aeruginosa*), и др.

Макролиды. Данная группа антибиотиков активна в отношении грамположительных коков и внутриклеточных возбудителей (кампилобактеры, хламидии, микоплазмы, легионеллы). Представители этой группы: эритромицин, олеандомицин, спирамицин, китазамицин, розамицин, клиндамицин, ристамицин, ванкомицин и др.

Фторхинолоны. Обширная группа антибиотиков которая применяется с начала 60-х годов и делится на две основные группы – нефторированные хинолоны и фторхинолоны. По классификации R.Quintiltani (1999) хинолоны делятся на четыре поколения: нефторированные (I поколение – налидиксовая кислота, оксолиновая кислота, пипемидовая кислота), фторхинолоны (II поколение – норфлоксацин, офлоксацин, ципрофлоксацин), (III поколение - левофлоксацин), (IV поколение – моксифлоксацин, гатифлоксацин). Фторхинолоны III-

IV поколений высокоактивны по отношению к стафилококкам и пневмококкам.

Крбапинемы по сравнению с полусинтетическими пенициллинами и цефалоспоридами более устойчивы к бета-лактамазам и в том числе БЛРС. Карбапенемы характеризуются самым широким спектром антибактериальной активности среди всех применяемых в настоящее время антибиотиков, что позволило реализовать возможность антибактериальной монотерапии. Представители: имипинем, миропинем, дорипинем. Они обладают мощным бактерицидным действием, высокочувствительны при стафилококковой инфекции, стрептококковой инфекции, гонококковой инфекции, менингококковой инфекции. А также высокочувствительны возбудители семейства *Enterobacteriaceae* (*E.colli*, *Klebsiella spp.*, *Eterobacter spp.*, *Citrobacter spp.*, *M.morganii*, *Proteus spp.*).

Тетрациклины применяются с конца 40-х годов. Их представители: тетрациклин, морфоциклин, олететрин, олеморфоциклин, метациклин, доксициклин и др. Следует отметить, что в настоящее время определяется большое количество резистентных штаммов микроорганизмов к тетрациклинам, в связи с чем указанная группа антибиотиков применяется редко. Однако природный тетрациклин и полусинтетический доксициклин сохраняет свою активность при хламидийной инфекции, риккетсиозах и других зоонозах. Таблетированный тетрациклин широко применяется в гастроэнтерологической практике для эрадикации *H.pylori* при язвенной болезни ДПК.

Аминогликозиды являются одним из ранних классов антибиотиков. Стрептомицин был получен в 1944 году. Существуют три поколения аминогликозидов. Наиболее часто применяются аминогликозиды II и III поколений, к ним чувствительны грамотрицательные возбудители, а также применяются для лечения нозокомиальных инфекций. Представители этой группы: нетилмицин, амикацин, сизамицин, гентамицин, тобрамицин, и др.

Рифампицины: новая группа антибиотиков. Из многочисленных рифампицинов (А, В, С, Д, Е, F и др.) практическое значение приобрел лишь рифампицин В, в настоящее время широко применяется для лечения туберкулеза.

Линкозамиды: линкомицин – природный антибиотик и его полусинтетический аналог - клиндамицин. Эффективны при инфекции, вызванной грамположительными кокками и неспорообразующими анаэробными возбудителями. Следует отметить, что у стафилококков быстро развивается резистентность к линкозамидам.

Противогрибковые антибиотики: нистатин, леворин, тинидазол, амфатерицин В, флуконазол.

Одной из самых актуальных и сложных проблем в медицине это неуклонный рост резистентности микроорганизмов к различным антибактериальным препаратам (АБП) [6, 7, 8]. По мнению многих исследователей антибиотикорезистентность достигла критического уровня [2].

Антимикробная терапия является одним из важных компонентов комплексного лечения гнойно-воспалительных процессов у пациентов с синдромом диабетической стопы (СДС). В самом начале лечения, играет важную роль адекватная эмпирическая терапия. Применяемые антибиотики должны иметь широкий спектр действия, способность проникать и создавать бактерицидные концентрации в зонах инфекции, иметь остеотропность. В работах ряда авторов показано, что в этиологии гнойно-воспалительных процессов при СДС участвуют аэробно-анаэробные (90–93%) и аэробные (7–10%) ассоциации микроорганизмов.

В докладе по данным ВОЗ «Сахарный диабет» (Женева, 1987), наряду с диабетическими поражениями глаз, почек, сердечно-сосудистой и нервной систем СДС был выделен как самостоятельная нозологическая единица. Согласно определению ВОЗ, СДС – это инфекция, язва и/или деструкция глубоких тканей тканей, связанная с неврологическими нарушениями, снижением магистрального кровотока в артериях нижних конечностей различной степени тяжести.

Синдром диабетической стопы (СДС) является одним из опасных осложнений сахарного диабета, который возникает вследствие диабетической ангиопатии, нейропатии, остеоартропатии и гнойно-некротического поражения мягких тканей стопы. Он обусловлен сложным комплексом анатомо-функциональных изменений и приводит к развитию различных вариантов гнойно-некротических поражений нижних конечностей, которые в 30–50% случаев заканчиваются высокой ампутаций [2].

По данным многих авторов, 50–75% случаев не-травматических ампутаций нижних конечностей связаны с гнойно-некротическими процессами нижних конечностей на фоне сахарного диабета и артериальной ишемии [3].

Согласно данным Международной рабочей группы по диабетической стопе (International Working Group on the Diabetic Foot/IWGDF, 2000), выделяют 3 клинические формы СДС: нейропатическую, нейроишемическую и ишемическую, распространенность которых, по данным разных авторов, составляет 60–75; 20–30 и 5–10% соответственно [2, 3, 9, 15].

Лечение больных с СДС представляет собой серьезную медицинскую, социальную и экономическую проблему [10, 11, 12].

Одна из самых актуальных и сложных проблем в медицине – это неуклонный рост резистентности микроорганизмов к различным антибактериальным препаратам (АБП) [9, 10, 11]. По мнению многих исследователей, антибиотикорезистентность достигла критического уровня [12]. Резистентность – неизбежное биологическое явление, связанное с высокими адаптационными способностями микроорганизмов, которое возникло с начала антибиотической эры, прогрессивно увеличивается, и задача ученых – находить пути ее предотвращения. В 2009 г. Н.W. Boucher отметил проблемных возбудителей: *Enterococcus faecium*, *Staphylococcus aureus* (MRSA), *Klebsiella pneumoniae*, *Acinetobacter baumannii*, *Pseudomonas aeruginosa*, *Enterobacter* spp. [13].

Всемирная организация здравоохранения 2011 г. назвала годом борьбы с антибиотикорезистентностью.

Резистентность к антимикробным препаратам неуклонно растет, приводя ежегодно к миллионам смертей [14].

Бета-лактамаза была выделена в 1940 году из кишечной палочки [15]. Бета-лактамазы – группа бактериальных ферментов, способных бороться с бета-лактамами антибиотиками, наиболее широко применяемыми в медицинской практике (пенициллины, цефалоспорины и др.).

В своей статье М. В. Бондар и соавт. (2016) приводят классификацию бета-лактамаз, что весьма важно с практической точки зрения в клинической практике. Бета-лактамазы в настоящее время разделяют на 4 молекулярных класса – А, В, С, D:

— плазмидные бета-лактамазы класса А стафилококков – гидролизуют природные и полусинтетические пенициллины, чувствительны к ингибиторам;

— плазмидные бета-лактамазы широкого спектра класса А – грамотрицательных бактерий – гидролизуют природные и полусинтетические пенициллины, цефалоспорины I поколения, чувствительны к ингибиторам;

— плазмидные бета-лактамазы расширенного спектра (БЛРС) класса А грамотрицательных бактерий – гидролизуют природные и полусинтетические пенициллины, цефалоспорины I–IV поколений, чувствительны к ингибиторам;

— хромосомные бета-лактамазы класса С грамотрицательных бактерий – гидролизуют природные и полусинтетические пенициллины, цефалоспорины I–III поколений, нечувствительны к ингибиторам;

— хромосомные бета-лактамазы класса А грамотрицательных бактерий – гидролизуют природные и полусинтетические пенициллины, цефалоспорины I–II поколений, чувствительны к ингибиторам;

— хромосомные бета-лактамазы класса В грам-отрицательных бактерий –эффективно гидролизуют практически все бета-лактамы антибиотиков, включая карбапенемы, нечувствительны к ингибиторам;

— плазмидные бета-лактамазы класса D грам-отрицательных бактерий (преимущественно *Ps.aeruginosa*) –гидролизуют природные и полусинтетические пенициллины, цефалоспорины I–III поколений, в большинстве случаев нечувствительны к ингибиторам.

Наибольшее значение для клинической практики имеют плазмидные БЛРС (бета-лактамазы расширенного спектра) грамотрицательных бактерий, они способны разрушать цефалоспорины III поколения БЛРС, продуцируют микроорганизмы рода *Klebsiella*, *E.coli*, *Proteus spp.* При нозокомиальных инфекциях, вызванных *Enterobacter spp.*, *Citrobacter spp.* и некоторыми другими микроорганизмами, в процессе лечения цефалоспорины III поколения формируется резистентность к этим антибиотикам, которая связана с гиперпродукцией хромосомных бета-лактамаз класса C. В таких случаях следует назначать цефалоспорины IV поколения (цефепим) и карбапенемы.

Предполагается, что бета-лактамазы классов А, С и D эволюционировали из бактериальных пенициллинсвязывающих белков в почвенных экосистемах в результате селективного прессинга бета-лактамовых антибиотиков, продуцируемых некоторыми микроорганизмами.

Следует отметить, что активность АБ непостоянна и это обусловлено формированием резистентности, которая является неизбежным биологическим явлением и связана с высокими адаптационными способностями микроорганизмов [16].

Ведущими механизмами резистентности микроорганизмов к АБ принято считать:

- изменение мишени воздействия АБ;
- ферментативную инактивацию АБ;
- активное выведение антибиотиков из микробной клетки (эффлюкс –активное выведение препарата из микробной клетки вследствие включения стрессорных механизмов защиты);
- нарушение проницаемости микробной клетки для АБ;
- формирование метаболических шунтов.

Резистентность к АБП не носит универсального характера. Наиболее выраженная резистентность микроорганизмов к АБП наблюдается в отделениях интенсивной терапии и реанимации, гнойной хирургии, в ожоговых центрах (внутрибольничные штаммы, которые, как правило, обладают резистентностью ко многим антибиотикам, в том числе и к меропенемам).

Известно, что резистентность бывает природная (конститутивная) и приобретенная (индуцибельная); последняя возникает спонтанно вследствие генетических мутаций и чаще всего обусловлена тремя факторами:

- модификацией мишени действия на уровне микробной клетки, которая постоянно меняется;
- активным выталкиванием препарата из микробной клетки;
- существованием микроорганизмов в виде биологических пленок (коммуникативные сообщества), между которыми происходит постоянный обмен информацией с помощью диффундирующих сигнальных молекул [17].

Диффундирующие сигнальные молекулы бактерии осуществляют обмен информацией путем мониторинга своей популяционной плотности, защиты своей экологической ниши, координации своего поведения в соответствии с изменившимися условиями внешней среды, а также путем «наблюдения» за другими коммуникативными сообществами [18].

Следует отметить, что вторичная лекарственная устойчивость возникает в процессе лечения (часто в результате бессистемного лечения, применения малых доз, несоблюдения принципов антибиотикотерапии).

От частой «встречи» микроорганизмов с антибиотиками у бактерий вырабатывается устойчивость к антибактериальным препаратам, что приводит к формированию полирезистентных бактерий. Это связано с длительным применением одних и тех же антибиотиков в том или ином стационаре.

Антибиотикотерапия делится на 2 этапа: эмпирический и этиотропный.

Адекватная стартовая (эмпирическая) АБТ является важным, зачастую определяющим фактором исхода заболевания.

В основе данного принципа лежит назначение антибиотика с наиболее широким спектром действия с параллельным определением микробиологической флоры в очаге и ее чувствительности к фармакотропным антибиотикам с последующим назначением антибактериальных препаратов согласно чувствительности выделенных микроорганизмов –этиотропной АБТ.

В последние годы появился новый принцип интенсивной антибиотикотерапии критических состояний, получивший название деэскалационной терапии.

Принципы указанной терапии определены на международной конференции «Хирургические инфекции: профилактика и лечение» в Москве (2003).

Принципы деэскалационной антибиотикотерапии следующие: выделение возбудителя и опре-

деление его чувствительности к антимикробным препаратам; оценка и модификация стартовой терапии на основании результатов микробиологического исследования; оценка клинической эффективности проводимой стартовой терапии; индивидуализация длительности терапии с учетом характеристик пациента и динамики клинической картины инфекции.

Деэскалационная терапия проводится в 2 этапа. Первый этап предполагает использование антибиотика широкого спектра действия (эмпирическая АБТ). Второй этап заключается в собственно деэскалации АБТ, направленной на максимальное уменьшение вероятности появления резистентных штаммов микроорганизмов и осуществление возможно более эффективного с экономической точки зрения лечения. После выделения возбудителя инфекции и его чувствительности к антибиотикам появляется возможность перейти на применение антибиотиков с узким спектром активности или, при необходимости, завершить курс антибактериальной терапии.

В клинической практике достаточно часто нарушаются правила очередности применения антибактериальных средств, неверно подбираются дозы препаратов, и в результате уже на догоспитальном этапе лечения больных с хирургическими инфекциями происходит формирование устойчивых штаммов микроорганизмов.

Способами повышения эффективности АБТ могут быть следующие:

— если антибиотик направлен против возбудителя, он должен применяться в достаточной дозе, его концентрация в организме должна быть высокой и поддерживаться постоянно на этом уровне;

— основным принципом рациональной антибиотикотерапии считается выработка правильных показаний к ней. По данным США, в 90 % случаев антибиотики назначают необоснованно;

— оптимальным фактором при назначении антибиотиков является микробиологическое подтверждение диагноза (антибиотикограмма);

— сила лечения должна соответствовать выраженности симптомов болезни.

Вся система лечения должна быть адекватна характеру гнойно-септического процесса;

— следует четко соблюдать интервалы введения антибиотиков;

— при назначении антибиотиков – основным принципом является дифференцированный отбор препаратов;

— при тяжелом сепсисе, перитоните, менингите и других тяжелых, быстро прогрессирующих болезнях рекомендуется массивная терапия большими дозами;

— весь план лечения и сроки применения антибиотиков должны быть обусловлены нозологической характеристикой болезни;

— длительная антибиотикотерапия должна проводиться на фоне витаминотерапии.

Цель работы.

Выбор рациональной антимикробной терапии при комплексном лечении гнойно—воспалительных процессов у пациентов с синдромом диабетической стопы.

Материалы и методы.

В комплексном лечении СДС большое значение имеет правильный подход к выбору антибактериальной терапии. Доказано, что при СДС выделяются как грамотрицательные так и грамположительные возбудители. Кроме того, выделяются и неклостридиальные анаэробные возбудители. В связи с этим при назначении эмпирической антибиотикотерапии назначаем антибиотики широкого спектра действия.

В исследование вошел 51 пациент с СДС, находившейся на лечении в отделении хирургии Киевской городской клинической больницы №6 в 2017 г. Из них нейропатической формой страдали 29 (56,9 %) больных, нейроишемической – 22 (43,1 %). По тяжести и глубины поражения по классификации Wagner (1979 г.) больные распределены: 1 степень – 3 (5,9 %), 2 ст. – 21 (41,2 %), 3 ст. – 17 (33,3 %), 4 ст. – 6 (11,8 %), 5 ст. – 4 (7,8 %).

В нашей лаборатории исследована только аэробная микрофлора. По техническим причинам исследование анаэробной микрофлоры не проводилось. В очаге поражения выделена монокультура – в 56,1 % и ассоциация микроорганизмов – в 43,9 % случаев. В монокультуре наиболее часто выявлен грамположительный микроорганизм *S.Aureus* (20,9 %) и грамотрицательный микроорганизм *P.Aeruginosa* (15,8 %).

В стартовом лечении наиболее часто применяли комбинации: фторхинолоны II—III поколения (ципрофлоксацин, левофлоксацин) линкозамиды (линкомицин, клиндамицин); цефалоспорины III поколения (цефоперазон + сульбактам); ванкомицин + нитроимидазолы (орнидазол, тинидазол). Группа фторхинолонов и линкозамидов проникают в костную ткань, что очень важно при остеомиелитах.

Результаты исследования.

Из 51 больных, у которых применяли эмпирическую антибиотикотерапию, чувствительность к назначенным антибиотикам после получения бактериологического исследования отмечена у 43 (84,3 %) пациентов. У 8 (15,7 %) понадобилась смена антибактериальных препаратов. На 5–7 сутки после парентерального введения, придерживаясь принципов

деэскалационной антибиотикотерапии с переходом на ступенчатую, пациенты переводились на таблетированные формы антибиотиков. Эта тактика значительно сокращает общие затраты на лечение, а также является одним из ключевых механизмов профилактики развития антибиотикорезистентности.

Выводы:

1. Для профилактики прогрессирования антибиотикорезистентности рациональным есть назначение комбинированных антибактериальных препаратов.
2. Для преодоления и борьбы с антибиотикорезистентностью необходимо:
 - четко определять показания к антибиотикотерапии, не назначать антибиотики с профилактической целью;
 - строго соблюдать принципы рациональной антибиотикотерапии;

- производить смену антибиотиков в процессе лечения, согласно антибиотикограммы;
- для борьбы с нозокомиальными инфекциями производить смену антибиотиков, применяемых в стационарах, каждые 3 года;
- создание новых антибиотиков или их сочетаний с существующих антибиотиков.

3. В стартовом лечении наиболее часто применяли комбинации: фторхинолоны II—III поколения (ципрофлоксацин, левофлоксацин) линкозамидами (линкомицин, клиндамицин); цефалоспорины III поколения (цефоперазон + сульбактам); ванкомицин + нитроимидазолы (орнидазол, тинидазол), группа фторхинолонов и линкозамидов проникают в костную ткань, что очень важно при остеомиелитах, которые показали высокую эффективность при лечении СДС, с последующим переходом на принцип деэскалационной антибиотикотерапии.

ЛИТЕРАТУРА:

1. Андреева И.В. и соавт. Антибактериальные препараты в клинической практике // Под редакцией С.Н. Козлова, Р.С. Козлова // Москва «ГЭОТАР-Медиа». – 2009. – 227 с.
2. Галушко О.А. Синдром диабетической стопы: сучасні методи діагностики та лікування / О.А. Галушко // Острые и неотложные состояния в практике врача. – 2010. – №1. – С. 34–40.
3. Дедов И.И. Диабетическая стопа / И.И. Дедов, О.В. Удовиченко, Г.Р. Галстян – М.: Практ. Мед., 2005. – 197с.
4. Майданник В.Г., Юхименко Г.Г. За результатами клінічного дослідження ефективності цефтріаксона/сульбактама (сульбактомакса) при гострій негоспітальній пневмонії у дітей // Педіатрія, акушерство та гінекологія.
5. Л.О.Мальцева, М.Ф.Мосенцев, В.Г.Черненко, М.М.Мосенцев Клиническая и бактериологическая эффективность ингибитор-защищенного цефтриаксона (Сульбактомакса) при лечении тяжелого сепсиса // Жіночий лікар. – 2008. – №5. – С. 28–32.
6. Киселева К. А. Антибиотики как угроза // Коммерсант. Власть. – 2000. – 25. – С. 40–42.
7. Сидоренко С. В. Тенденции в распространении антибиотикорезистентности среди грамположительных микроорганизмов и перспективы их преодоления // Клини. фармакол. и тер. – 2006. – 15 (2). – С. 7–13.
8. Яковлев С.В. // Антибиотики и химиотерапия. – 2002. –№ 3. – С. 2–8.
9. Василюк С.М. Патогенетичне обґрунтування комплексного хірургічного лікування хворих на синдром диабетичної стопи: автореф. дис. д-ра мед. наук: спец.1401.03.хірургія/ С.М. Василюк; Тернопільський мед.ун-т. – Т., 2006. – 40 с.
10. Скрининг осложнений сахарного диабета как метод оценки качества лечебной помощи больным. По результатам 5-летней деятельности научно-практического проекта. Сунцов Ю.И., Дедов И.И., Шестакова М.В. – М.: Мобильный Диабет–Центр, 2008.
11. Klonoff D.C., Schwartz D. M. An Economic Analysis of Interventions for Diabetes // Diabetes Care. – 2000. – № 23. – P. 390–404.
12. International Consensus on the Diabetic Foot and Practical Guidelines on the Management and the Prevention of the Diabetic Foot // International Working Group on the Diabetic Foot. – 2007, www.iwgdf.org
13. Boucher H.W. CID. – 2009. – 48. – 1–12.
14. WHO. Antimicrobial resistance: global report on surveillance 2014. April 2014.
15. О. А. Беяева, В. В. Крыжевский, Л. И. Рыбняц, Л. И. Уланович Оптимизация комплексного лечения гнойно-некротических процессов у больных синдромом диабетической стопы и финансовые аспекты // Клінічна хірургія. – 2014. – 11.3. – С. 3–7.
16. Peitz U., Sulliga M., Wolle K. et al. High rate of posttherapeutic resistance after failure of macrolide-nitroimidazole triple therapy to cure-line therapies in a randomized study // Aliment. Pharma-col. Ther. – 2002. – Vol. 16. – P. 315–322.
17. Yin G., Wang H.H., Davies J. Antibiotics as signaling molecules // Phil. Trans. R. Soc. B. – 2007. – V. 362. – P. 1195–1200.
18. Fluit A.C., Visser M.R., Schmitz F. Molecular detection of antimicrobial resistance // Clin. Microbiol. Rev. – 2001. – V. 14, № 4. – P. 836–871.

РОЗДІЛ VI. НАУКОВІ ДОСЛІДЖЕННЯ. ТЕХНІЧНІ НАУКИ

Ю.М. Кузнєцов,
академік, віце-президент ГО «НАН вищої освіти України»

ПРИЧИНИ РУЙНАЦІЇ ВИЩОЇ ТЕХНІЧНОЇ ОСВІТИ ТА НАУКИ В УКРАЇНІ: ШЛЯХИ ВИХОДУ З КРИЗИ

«Важнейшее условие духовного роста педагога – это прежде всего время – свободное время учителя. Пора понять, что чем меньше у учителя свободного времени, чем больше он загружен всевозможными планами, отчётами, заседаниями, тем больше опустошается его духовный мир, тем скорее наступит та фаза его жизни, когда учителю уже нечего будет отдавать воспитанникам... Время – ещё и ещё раз повторю – это большое духовное богатство учителя... Педагогическое творчество – сложный труд, требующий огромной затраты сил, и, если силы не будут восстанавливаться, учитель выдохнется и не сможет работать».

В.А. Сухомлинский

Вища освіта є одним з провідних факторів соціального, економічного і культурного прогресу держави, тому що від неї залежить могутність і самостійність держави. Саме тому в системі вищої освіти за останні роки проводиться найбільша кількість реформ з благородною, на перший погляд, метою: європейські стандарти в навчанні в дусі Болонської системи, безкінечне підвищення якості освіти, можливість продовжити навчання і стажування за кордоном. Більш ніж за 25 років виникла серйозна інтелектуальна деградація в Україні при зростаючій кількості дипломів магістрів, кандидатів і докторів, особливо юридичного, економічного і гуманітарного напрямів, для чого достатнім є тільки комп'ютер і навіть не треба виходити з дому, щоб виконувати якісні експериментальні (натурні) дослідження. Держава не спромоглася вибудувати національну, культурну, наукову і освітянську моделі, створивши в умовах переходу від біосфери в ноосферу (сферу знань) ганебний бізнес-вектор на особисте збагачення, захоплення всенародних надбань і земель з будівництвом величезних палаців і замків, захищених високими парканами і озброєною охороною (наприклад, Конче Заспа). Книжки (підручники, навчальні посібники, довідники, монографії, журнали і т. п.) почали видаватися малими накладками, а освіта теж стала бізнесом, де невелику кількість знань продають за великі гроші або отримують хабарі без надання освітянських послуг. Сьогоднішній владі не зрозуміла роль освіти, науки і культури для створення потужної незалежної держави.

Дуже часто почали змінюватися міністри, причому кожний з них вважає за потрібне проводити революційні, неперевірені та непідготовлені перебудови під виглядом досягнень в системі вищої освіти і нау-

ки. Незначні, якщо не сказати мізерні, відшкодування в бюджеті (в порівнянні з розвинутими країнами) на освіту і науку не створюють умов для їх процвітання. Не всі розуміють, що саме розумний консерватизм є позитивним в освіті, бо вимагає багато часу на перевірку життєздатності, відсутності загрози і безперспективності запропонованих реформ. Їх не можна впроваджувати терміново і масово, не знаючи і не переконавшись в позитивному кінцевому результаті (справжні вчені спочатку проводять експерименти на тваринах або на собі, а потім при позитивних результатах пропонують для розповсюдження). Саме внаслідок безперервних неперевічених реформ вища освіта опинилася перед навалюючою деградацією, що загрожує молодому поколінню, педагогам і науково-педагогічним працівникам (НПП) вищої освіти соціальною катастрофою. До основних причин руйнації відносяться наступні:

1. Відсутність мотивації студента отримати знання внаслідок неможливості знайти роботу за обраною технічною (інженерною) спеціальністю, що попукає молодих шукати роботу за межами України. Спостерігається зміна мотивації в навчанні (основною функцією цілі стало придбання диплому за всяку ціну, а не отримання знань, без яких навіть диплом не допоможе в майбутньому). Сьогодні майже всі молоді продавці, офіціанти, касири, перукарі, секретарки – люди з вищою освітою, а раніше для цих професій достатньо було середньої освіти або ПТУ.

2. Репродуктивна система передачі знань і вузька спеціалізація, що спрямовує ВНЗ масово готувати кадри для репродуктивної і алгоритмічної праці, хоча усі тенденції світового розвитку і жорсткої конкуренції в умовах викликів четвертої промислової революції «ІНДУСТРІЯ 4.0» потребують твор-

чого міждисциплінарного підходу та ініціативи в усіх сферах економічної і виробничої діяльності. Тенденція непрофесіоналізму в останні роки погіршується значним збільшенням обсягу інформації і, як це не дивно, поголовною комп'ютеризацією суспільства. Навіщо думати і творити, якщо всі відповіді є в комп'ютері?! Комп'ютер повинен бути лише сучасним інструментом в діяльності людини, а не замінити людину за рахунок чужих знань.

3. Зниження творчої мотивації НПП і підірив їх авторитету за рахунок незаконного приниження недостойною заробітною платою на рівні або доведеною до абсурду навіть нижчою зарплати київського двірника, продавця, касира, вантажника. Процес передачі знань наближається до нуля. Студенти з неповагою відносяться до викладачів – злидарів, вважаючи їх лохами і невдахами. Відсутність мотивації у молодих НПП пояснюється також тим, що співвідношення посадових окладів асистента, доцента і професора 1 : 1,2 : 1,3 (а раніше було 1 : 3 : 5). Заробітна плата українського професора на порядок нижче європейського або американського. В результаті знижується (якщо не втрачається) моральний дух викладача, виникає апатія, а у молодих росте бажання виїхати в іншу розвинену країну і працювати в престижному університеті для самореалізації як творчої особистості.

4. Тотальна і прогресуюча в нерозумних межах бюрократизація навчального процесу і атестації наукових кадрів. Обов'язкова уніфікація навчальних планів і програм академічних дисциплін, яка нав'язана МОНУ під виглядом Болонського процесу і декларуванні благородної мети – надати українському студенту можливість продовжити навчання за кордоном, що розраховано на малу купку дітей дуже багатих батьків, привела до блокування творчого підходу кафедр і викладачів. Це нівелювало педагогічний дух НПП і вчених ВНЗ. Не випадково чимало провідних університетів світу, щоб не знизити свій творчий потенціал, не приєдналися до Болонського процесу. Багато часу НПП витрачають вхолосту на виконання великої кількості різних указів, наказів, постанов, інструкцій, розпоряджень від надзвичайно роздутого управлінського персоналу, який начебто піклується про підвищення якості освіти (їм треба показати видимість роботи і їх користь), проведення ректорського контролю, частих заповнень нікому не потрібних форм з елементом авралу (сьогодні на завтра і навіть на вчора), ледь не по хвилинний опис своєї роботи. У НПП практично не вистачає часу на відвідання бібліотек, перегляду нової інформації, підготовку захоплюючої лекції чи нової лабораторної (практичної) роботи, для спілкування із студентами в наукових студентських гуртках і КБ, формулювання для студентів і аспірантів не розв'язаних проблем і задач в певній галузі.

5. Лібералізація навчального процесу і державне стимулювання матеріальної жадібності ВНЗ. Замість суворих вимог відвідування лекцій, лабораторних і практичних занять, справжніх (а не «паперових») практик на підприємствах студентам дозволяють вільне відвідування лекцій, вибір студентами педагогів, безкінечні перездачі екзаменів і заліків, беручи викладача змором з активною участю непотрібних «інженерів» по навчальному процесу (студентських «мам» при наявності кураторів). Стало невігідним відрахування студентів (скорочується ліцензійний набір, зменшується фінансування, ліквідуються спеціальності, об'єднуються кафедри, тощо). Студенти, які б в інших умовах прагнули навчатися на «добре» і «відмінно», дивлячись, що загроза відрахування має скоріше віртуальний, ніж реальний характер, поступово знижують планку і опускаються до рівня трієчників. В результаті – тисячі неосвічених фахівців з дипломами про вищу освіту, які не потрібні ні в Україні, ні за кордоном.

6. Руйнування інтелектуальної атмосфери, відрив викладача від очного спілкування з абітурієнтом і студентом, різкий розрив теорії і практики, який все більше поширюється внаслідок відсутності і навіть заборони витратити кошти на відрядження (особливо закордоні) для участі в конференціях, симпозіумах, виставках, ярмарках, для придбання сучасного обладнання і апаратури, замовлення заказів на виготовлення дослідних зразків, тощо. Західні ВНЗ намагаються поспілкуватися з нобелівськими лауреатами, часто їздять на конференції і симпозіуми, де створюється унікальне «поле розуму». Педагогів позбавляють відбирати студентів самостійно. Прийом у ВНЗ при незалежному тестуванні стає безособовий (хоча фейс – контроль легко виявляє патологічних типів), знижується межа вступу до рівня двоєчника заради підвищення набору студентів, а щоб не було зайвих – за платню на контрактній основі, підвищення навантаження на одного викладача з не обґрунтованими нормативами, дистанційне (безособове) навчання. В технічних ВНЗ ліквідовані навчально-виробничі майстерні, де майбутній інженер опановував робочі професії слюсаря, коваля, формувальника, ливарника, електрозварника, газозварника, токаря, фрезерувальника. В переважній більшості лабораторій – морально і фізично зношене технологічне обладнання середини ХХ століття. То про який інтелектуальний рівень і інтелектуальну атмосферу може йти мова?

7. Суб'єктивний непрофесійний підбір керівних кадрів, які не завжди відповідають вимогам компетентності, авторитету і поваги серед колег. На керівні посади ставлять не мислителів, а «міцних господарників», сірих людей, що не мають талантів і досягнень, зате ідеально підкоряються вищому керівництву. Для дестабілізації системи освіти беруть наступних психологічних типів: тупих, амбі-

ціозних, гіперактивних, агресивних, боязливих, погджувальних, жадібних.

8. Маскування і нахабна брехня. Успіхи окремих особистостей видають як успіхи системи в цілому. Щоб не викликало супротиву суспільства, керівники намагаються замаскуватися, брехати по-крупному. Чим крупніше брехня, тим легше в нею вірять. В ЗМІ безперервно вкидають інформаційний шум про модернізації, інновації, «болонізації», боротьбу з плагіатом в навчальному процесі (де завжди казали «повторение – мать учения») і т. п. Постійно відволікають людей на другорядні питання і бездумні реформи (мінють 5-бальну оцінку на 100-бальну; мінють роки навчання з 4-х на 5-ть, з 5-ти на 4-и; спочатку вводять, потім відмінюють і знову вводять бакалаврів, спеціалістів, магістрів, профільне навчання; пропонують, як панацею, дуальну освіту, скорочування або розтягування канікул, чого тільки не придумали ініціативні чиновники в освіті!).

9. В освіті переважають схоластичні середньовікові гуманітарні спеціальності для масової підготовки психологів, юристів, менеджерів, філологів, економістів, журналістів і, навіть, теологів і богословів. В науці повне мракобісся, де іде продаж дипломів, звань і посад. На очах у всіх продаються, як дворянські звання в старі часи, і легально, не приховано виконуються згідно преїскурантів докторські і кандидатські дисертації (див. наприклад, компанія «Україна-Диплом», сайти www.kiev-diplom.com, www.dissertlib.com).

10. Сьогодні сама суспільна система не забезпечує приход до влади і керівних посад розумних і порядних людей, спостерігається деградація і збільшення некомпетентності керівних кіл, що при морально важкій атмосфері в суспільстві примножує людське зло і горе, а цілеспрямована брехня (див. п.8) створює своїх демонів, викривляючи все минуле (вірніше уяву про нього), сучасне в діях і майбутнє – в результатах. Не відчувається зацікавленість влади у підготовці молоді генерції інтелектуальної еліти в Україні, перетворюючи колись розвинену індустріально-аграрну державу в сировинний придаток з дешевою робочою силою в умовах зовнішнього керування. Якщо в розвинутих країнах фінансування освіти і науки становить в середньому 2–4%, то в Україні лише 0,3%. При цьому державні витрати на одного українського науковця у 18 разів нижче за бразильські, у 34 рази – за південнокорейські й у 70 разів – за американські.

Підсумовуючи вище сказане, доречно навести фразу, яка була сказана 85 років тому (1932р.): «Коли з країни виїжджають вчені, інженери, лікарі та інші працівники розумової праці, іде цвіт народу – інтелегенція, то потім в такій країні правителями стають бізнесмени, політиками стають плебеї і пройдисвіти з вулиці, а депутатами парламенту базарні спекулянти, спортсмени та артисти» (Харс Єнсен, 1901 – 1971р.р.)

Це не всі причини руйнації освіти і науки у ВНЗ України в умовах надзвичайно високої корупції. Деградація системи вищої освіти може отримати незворотній і самопідтримуючий характер, коли випускники ВНЗ при зруйнованій системі освіти без виробничого стажу ідуть викладачами в середні навчальні заклади і науково-педагогічними працівниками у ВНЗ, керують підготовкою наукових кадрів вищої кваліфікації, пишуть низькосортні підручники, навчальні посібники, тощо. Тоді це кінець вищої освіти! Навіть в африканських навчальних закладах для молоді пропонують гасло: «Руйнація освіти – це крах нації!».

Щоб цього не сталося, треба шукати шляхи виходу з кризи.

Я їх бачу в наступному (це неповний перелік):

1. Суттєве зменшення кількості державних ВНЗ четвертого рівня з приставками «національний університет» і недержавних ВНЗ (залишити в обмеженій кількості ті, які мають висококваліфіковані кадри і розвинену матеріальну базу. Натомість відродити ПТУ, як основну ковальню робочих кадрів для промислового і аграрного комплексів, не знищувати технікуми, коледжі і підтримувати їх тільки з державним фінансуванням, а не з місцевих бюджетів.

2. Суттєве зменшення апарату чиновників МОН України, повернення захоплених в Києві та інших обласних центрах приміщень в державну власність, в разі зменшення кількості чиновників ВНЗ. Це дозволить суттєво зменшити кількість непотрібних наказів, розпоряджень, постанов, підняти авторитет (серед студентів і їх батьків) і заробітну плату НПП до європейського рівня. Крім того, співвідношення посадових окладів асистента, доцента, професора встановити відповідно 1 : 3 : 5, що дасть мотивацію молодим піднімати свій науковий рівень і не залишати Україну.

3. Ефективність роботи НПП на рівні доцента і професора оцінювати не по паперам, статтям в наукометричних базах даних і віртуальним результатам, а по конкретним справам – створення нової конкурентоспроможної техніки, нових технологій, заключення ліцензійних угод, створення нової або удосконалення (модернізація) лабораторно – дослідницькі бази з матеріальним стимулюванням.

4. Широко впровадження креативної форми передачі знань при міждисциплінарному підході (конвергенція наук у вигляді НАНО-БІО-ІН-ФО-КОГНО-СОЦІО-ЕКО-технології) і наскрізній підготовці технічної еліти в послідовному ланцюгу: дошкільна освіта – середня і середньотехнічна освіта – вища освіта – виробництво і стажування на виробництві – аспірантура і докторантура.

5. Обов'язкове відвідування лекцій та інших занять, справжні, а не «паперові» практики на підприємствах, відрахування з ВНЗ за пропуски без

поважних причин, відпрацювання пропущених практичних і лабораторних занять з додатковою оплатою. До відома, для американського студента пропуск занять – нонсенс, він не відвідує заняття лише хворий, бо інакше прийде долати дисципліною заново, втрачаючи гроші і час. Така ж ситуація спостерігається в німецьких, фінських, а в останній час китайських університетах. 6. Встановлення мінімального розміру стипендії не менше прожиткового мінімуму, а стипендії для відмінника – вдвічі більше.

7. Обмеження кількості студентів на одного викладача шости чоловік, а за додаткове навантаження більше встановленої норми повинна бути додаткова плата згідно тарифів.

8. У держбюджетному фінансуванні НДР і ДКР виділення коштів на: відрядження, в тому числі за кордон, для оплати участі в конференціях, симпозиумах,

виставках, ярмарках, тощо; придбання апаратури, матеріалів, комплектуючих, тощо; виготовлення дослідних зразків і проведення випробувань за межами ВНЗ.

9. Забезпечення державної підтримки НПП для вивчення іноземних мов, стажування за кордоном, публікації статей в науково-метричних базах даних типу Scopus та інш.

10. Обмеження перебування на керівних посадах (ректора, проректора, директора, декана) до одного – двох термінів на 5 років.

11. Ліквідація «компанейщини», пов'язаної з болонським процесом і впровадженням дистанційної форми навчання, бо від таких новацій настав золотий час для викладачів – неробів, які припинили читати лекції, і для студентів, які не відвідують заняття, мотивуючи пропуски начебто важким матеріальним становищем в родині і необхідністю заробітків для продовження навчання.

Philip HOVOROV,

*Doctor of Technical Sciences, Professor,
Vice-President of the Academy of Higher Sciences
Education of Ukraine, Academician Secretary of
Department «Energy and Resource Saving»*

Vladlen HOVOROV,

Candidate of Technical Sciences

Anastasia KINDINOVA,

master

LIGHTING OF THE FUTURE: PROBLEMS AND SOLUTIONS

This work is devoted to the problem of artificial lighting. The origins of this problem takes from the time of creation of the world. According to the Holy Scriptures of the created world by the Creator was going towards the creation of flora and fauna towards the creation of the human environment: the creation of solid and water, land and plants, birds, fish and reptiles. And only the last sixth day He dedicated the creation of animals and humans. But the first act of the Creator was the creation of the world. This is understandable, because the light is essentially the basis for the existence of all animal and plant life.

Therefore, further efforts to increase the active phase of its activity by prolonging lighting time on day interval people began to seek the aid of artificial light. Initially, these were the thermal light sources based on the light emission flame burning substances, especially solid, liquid or gaseous further substances.

According to its characteristics, said thermal light sources remained close to the natural - solar radiation while maintaining its therapeutic action. This primarily refers to the spectrum of the radiation. As in the case of solar radiation it remained solid, that is, including all

colors of the rainbow. However, the intensity of such sources could only sufficient for recognition of objects and was insufficient to carry out visual works. For this reason, following the path of creating a more efficient light sources, a man invented a number of new, more powerful man-made sources, including arc, discharge, fluorescent and other types differing nature and the principle of action. Common to them was, along with a significant increase in the intensity, the presence of intermittent emission spectrum, and as a consequence, difference from sunlight with corresponding reduction of the therapeutic effect of light, on the one hand, and complexity of operating conditions of the visual apparatus, on the other. In these circumstances, urgent has been the development of scientific bases of artificial lighting, to ensure the unity of its technical and medical-biological aspects.

Analysis of the status issue. In its evolution to becoming more and more clear it becomes an understanding of the function of light is not limited to pattern recognition objects, it is much wider and basically involves its effects on all human organs and systems: central nervous system, cardiovascular, psychosomatic and etc. Fundamen-

tally, lighting effect on human can be represented as a combination of ocular and not ocular action.

In itself, the generation of artificial light was one of the greatest achievements of mankind. His invention is so important that promoted mass electricity application, the development of industry, daily life, etc. transportation. After all, the invention is an electric bulb and has caused the necessity of the invention, electrical generator, required the development of electrical networks and was the basis of a large number of industries. Today it is impossible to imagine a world without electric lighting. It has become an integral part of all human systems.

Its value was noticeable even in Paris at the World Exhibition in 1881, when Thomas Alva Edison first introduced his system of electric lighting. This immediately aroused huge interest in electric lighting. Electric light became rapidly conquer all aspects of society. He began to be used in railway stations, mines, factories, offices, restaurants, hotels, etc. The most widely used electric light was in the public sector. In the residential sector, its use is constrained by the high cost of electricity and lights. The invention arc and other types of electric lamps (Research Acad. V. Petrova, Yablochkov PN et al.), As well as improved designs and types of incandescent lamps (work of G. Hebel, J. Swan et al.

Here I would like to make some clarifications formally incandescent invention associated with the name Addison. At the same time the first experiments with incandescent lamps, have been put back in 1801. Ternardom, who found that heating electric current thin metal spiral can make it glow. In 1802. This experience repeated Davy, but on the platinum wire which had a much more glowing. Further experiments were Dzhabarta with carbon rod 1838 y., And experiments with Grave platinum coil (1860), experiments Steak with spiral iridium (1848), Roberts retort with carbon electrodes (1852) and others. The period from 1865 to 1869 marked the work of Adams soldered onto electrodes in a glass. Significantly advance the work on the incandescent allowed studies in the period from 1872 to 1874 by the academician A.N. Lodygin

Thus, in effect the merit of Edison consisted only in conveying structure incandescent lamp to a condition in which made possible its wide application. Precisely because of this, Thomas Alva Edison became known as one of the founders of the light bulb. This, incidentally, is not a small achievement to support his financier JP Morgan, by which Edison was able to open his own company «Edison Lighting Company» get huge funding and based on it to «open the door of an electric lamp in a big world.» Therefore, paying tribute to Edison should not forget the enormous contribution made to the lighting equipment the great Slavic scholars Petrov AV, Lodygin AN, SI Vavilov, Yablochkov

PN other. So far, little is known as to contribute to the development of lighting the world famous Ukrainian scientist, a great patriot of Ukraine, the great leader of mankind of the second half of the XIX century Ivan bullet. It belongs to him superiority in the study of processes in gas discharge tubes, measuring the mechanical equivalent of heat in the «cold light» study, telephone exchanges, portable lamps, as well as its most important inventions concerning transmission « χ » rays and cathode processes in the near field. However, for any of the research and authorship of the bullet is still not fixed. Priority accurate measurement of the mechanical equivalent of heat given to the American physicist G. Rowlendu, the primacy of research into the nature of cathode rays attributed Roentgen, etc. At the same time, it is I. bullet in its entirety studied the nature of cathode rays and the first to develop the design of the tube having the features of modern,

Thus, domestic, including Ukrainian lighting fixtures have their own, not quite coincident with the official, history, a wealth of scientific and practical experience. Its creators have made a significant contribution to the world, and our lighting equipment can be proud of.

Currently, the role of the electric light went far beyond the original scope. They began to be considered more in-depth medical and biological, aesthetic, ergonomic and other indicators. Today the light has penetrated into all spheres of human activity, and has become an integral part of all our lives.

The color is a light, without which our existence. We perceive color mainly by sight, but unconsciously we absorb through the skin, muscle and even bone. Color, penetrating way into our bodies, causes certain biochemical reactions in tissues, stimulates important glands, including the pituitary gland. This gland produces hormones that control bodily functions: sleep, sexual arousal, metabolism, appetite. Acting on our body, the color could be his healer. The science of color is called color therapy healing.

Color treatment is used since ancient times. The peoples of ancient tsivilizatsiy1 Egypt, India and China have used the healing properties of color.

2 mechanism known effects of colors on people: through the eyes and through the skin.

Effect of color through the eyes. This process may be schematically designated as follows: the color perceived eye receptors, causing a chain reaction of the chemical, which in turn causes the electric impulses that stimulate the nervous system; nervous stimulation reaches the brain, which releases hormones beneficial to the body.

Action through the skin color. It based on the fact that light being an electromagnetic transducer, penetrates through human tissue and organs bear the necessary energy restoring bioenergetic level and activating the

photochemical process. Enhancement of therapeutic effect achieved by the chromaticity of the luminous flux. In chromotherapy on the principle of resonance cell imposes a healthy vibration. By its nature, the cell is able to absorb and store the missing color and repel the excess color.

Psychologically, a variety of colors act on state and internal balance of each person at any time: activity, relaxation and emotional stability. That is, they have a direct effect which can be programmed. Scientific studies in recent years show that physically colors equally affect all human beings without exception, regardless of the relationship of a particular individual to any of them. Properties specific colors are well known, and using them separately or together, can achieve excellent results.

Evolution of lighting systems based on the color-light effects on the human body. Lighting installation are a combination of various types of lighting devices and light sources. The variety of types and parameters provides a wide range of colors thus created a great variety of modes light-colour environmental parameters.

We have identified light-colour lighting effects on the human body makes it necessary to account for the design and operation of lighting installations. Analysis showed that none of the methods mentioned effects are not considered. Therefore, we made the development process modeling methodology bases in lighting installations light-colour considering their impact on the human body.

Since the analytical relationship linking the Y response function with factor influencing X1 priori impossible to find and form of the function $Y=f(X_1, \dots, X_k)$ is unknown, it is advisable to use a contact number degree

$$Y = a_0 + \sum_{i=1}^k a_i \cdot X_i + \sum_{i \neq j} a_{ij} \cdot X_i \cdot X_j + \sum_{i=1}^k a_{ii} \cdot X_i^2 + \dots,$$

where k - the number of influencing factors.

To determine the coefficients of the approximating polynomial is used the most universal method of least squares.

For ease of processing and integration of the results of all the factors presented in the form of an immense, which is made variable coding operation.

In connection with the widespread use of artificial lighting in all areas of human life increasingly urgent question of light pollution of the surrounding space and, as a consequence, - the impact of lighting on the psychosomatic condition of the person. It is proved that the light affects the work not only of the visual analyzer, but also the whole organism. Light controls the circadian rhythm, mood, and thus the behavior of a person, it affects the psycho-emotional state. Therefore, in lighting systems and especially

installation of light architecture and lighting design, these factors are not only «play» on the human perception, but sometimes difficult to perceive objects, exteriors or the composition as a whole, and in some cases, a certain influence on human health.

To create the most comfortable environment light-colour requires simultaneous consideration of the lighting and medical-biological aspects of lighting. To assess the influence of this need to identify the nature light-colour effects of light on the human organism and evaluation of the impact of lighting installations in the psychosomatic condition of the person.

Color visual sensation - it is a subjective state of the person, so it is not available for direct physical observation. However, one can measure the physical parameters of the processes occurring in those areas of the cerebral cortex, which form the visual sensations. But to make sure that these settings are the color information, it is necessary to compare the results of measurements of physiological information about the visual sensations. And for this it is necessary to have data on the subjective color.

The study of perception and modeling of light space. The history of mankind It has about 500 thousand years. The bulk of this time, it is under the influence of natural light. The source of light was the sun. Age of artificial, «electric light», is only 100 years old.

It is known that the share of up to 90% of information coming in from the outside world human nervous system. Specific irritant to the visual analyzer is light. Dimensional field of direct and reflected radiation not only provides information on the visible image, but also has a powerful effect on the overall physical and emotional state. This factor is an independent component of the ecological environment. Until now, the design of lighting systems, it paid little attention.

The question of influence of the light environment on the human body in the drop only in a narrow hygiene direction for a long time vision. Attention was focused on the work surface illuminance, brightness, intensity, ripple, glare light.

Studies of the effects «of the circadian photoreceptors,» indicates that it is light in the wavelength range from 430 nm to 470 nm has a direct impact on education in the human body «fatigue hormone» - melatonin. Vital functions of our body in the course of evolution has acquired approximately a 24-hour rhythm of day and with the activation of resting phase at night. Light synchronizes the process, the same «light signal» for the management of internal human clock has little effect on sensitivity to brightness and color receptors (rods and cones of the retina), through which the world is perceived in the form of visual images.

Lighting Further progress has led to the fact that human activity is not determined by the circadian rhythm, and determines the negative influence on the cycle «performance-vacation.» The figures reveal the degree of concentration of attention on the time of day, people's health and the risk of accidents.



Fig. 1 - Errors as a percentage of the daily average, made the night workers (N = 62000) that perform different types of visual works for various night shifts (adapted Kerhofom).

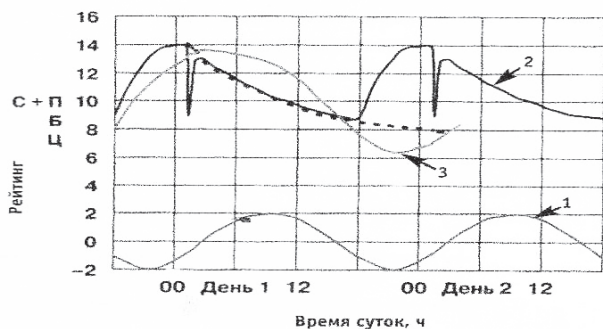

Fig. 2 - Subjective installed waking model. Endogenous (tsirkairfar) component - 1 and eksogenous (sleep awakening +) component 2. ~ vigor (B) including first and second night shift of the day - 3 (data foul infarction, Fkershteda).

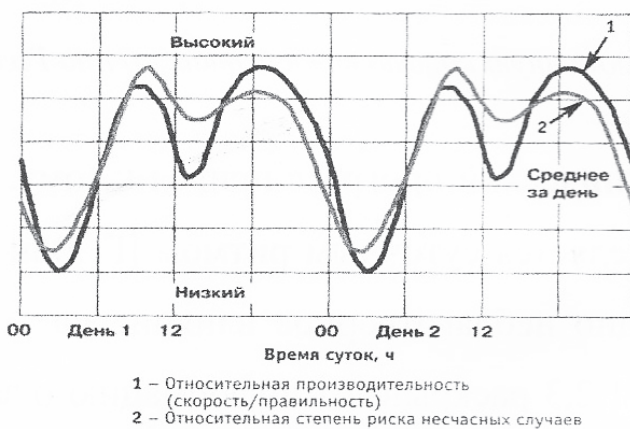

Fig. 3 - a two-day cycle for the performance and the risk of accidents. Depending on the visual task differences can reach up to 20% for day and night shifts.

There is evidence of the influence of the brightness on the development of myopia and false myopia. Influ-

ence of dynamic light intensity to increase productivity, reduce fatigue, vision and improve the functional status of the central nervous system.

Thus, only the improved properties of the light sources that are directly perceived by sight. Traditional methods of improving the quality of the light environment was the change in the illumination of the workplace and the selection of lighting fixtures with minimal pulsation and optimal emission color.

However, given the complexity of visual perception, and the fact that the final destination of revenues, perception and transformation of visual information are neurons of the brain (the occipital lobe of the brain), it is advisable to consider the impact of lighting on the psychosomatic condition of the person and consider the harmony of color-light environment and its effect on the body the whole person. Review of the concept corresponds to the representation of the lighting system in the form of a complicated biotechnical system.

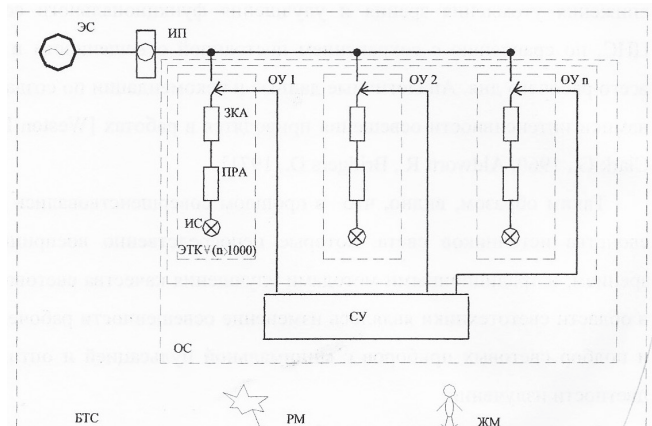

Fig. 4 - Biotech lighting system.

* - Es electric network, power supply un-, ZKA- protective switchgear, control gear ~ Start-regulating equipment, IS-light sources, OU- lighting systems, electrical ETK- complex SU-control system. OC lighting system, RM- flora, fauna ZHM-, BTS- biotechnical system.

Analysis psychophysiological research lighting properties (light space). The effect of light on the life and mentality of the person becoming an increasingly popular topic in the 21st century and is not limited to the area of biological effects described above. This theme was central in forums such as the European Lighting Congress «Lux Eugore» (Reykjavik, 2001). Joint Conference and lighting companies in Germany, Austria, Switzerland and the Netherlands - «1lsp1; 2002 «(Maastricht, 2002). The fundamental paper on this topic at the meeting of the International Commission on Illumination (New Delhi, 1995), presented by American scientists from the University of Philadelphia. Thomas Jefferson - prof. JK Brainard (SS Vgatagf and Doctor. KA Berneker (SA. Vegpekeg).

This subject is so relevant and its detailed development in various aspects and fields of science and everyday practice is so important that even the most conservative-minded scholars of medicine, light engineering, cybernetics and related disciplines are beginning to be interested in this curious trend. ; Worth noting that in ancient Egypt was widely used treatment for the energy of Ra, the Sun God, or, in modern parlance, chromotherapy. The ancient Greeks left no record of them developed the theory and practice of solar therapy. City Heliopolis (Sun City) famous for its healing temples, in which light is used to treat humans.

In 1980, the American psychiatrist Alfred Lewy (Alfred J.Lewy) found in a few patients a pronounced relationship between mental discomfort and lack of natural light in the short and gloomy days of late autumn and early winter. In spring and summer, these patients always feel perfectly healthy. This so-called seasonal mental disorders - depression, mental practice known under the name of Seasonal Affective Disorder (SAD). As shown by studies conducted over the past 20 years in psychiatric hospitals a number of countries in Europe and the United States, an effective means for the prevention and treatment of SAO light therapy is carried out with the help of bright lights with fluorescent lamps.

Almost parallel with the explosion of discoveries of deep influence of light on human life developed a theory of color effects. The 20th century was marked by the indisputable discoveries in the field of psychophysiology of color, the most important of which can be called a method of diagnosing the color - «test Lüscher» (Switzerland), in his research, Professor Max Lüscher, the author and creator of the unique method of diagnosing the color of the person revealed that «... sensory perception of color with objectively and universally, and a sympathy with the color is subjective. « On the basis of this judgment, there was a theory of the color testing of psycho-emotional state of man. And by what emotion a person is this or that color, it is possible to directly measure both stable and situational psycho-emotional state. If the colors perception objectively, there is a reverse hypothesis: the knowledge of the psycho-physiological values of the colors enable the simulation conditions of the person. An example of such an integration of psychological knowledge and lighting possibilities is the creation of eco-friendly lighting.

The publication of the last 30 years give an overall picture of research of psychophysiological character colors and some information about how to use the results obtained in the treatment of patients with various

diseases: a variety of ophthalmic diseases, neurology at various forms of encephalopathy, including - encephalopathy, vertebral pathology, including cardiac vertebral syndrome , various forms of neuroses psychiatry and psychotherapy, psychovegetative syndrome, neurosis states with organic their central nervous system diseases, conditions caused by trauma, somatopsychic disorders, as well as to reduce the emotional stress at a variety of disorders, confirming the link color preferences with the need for external stimulation, with the activity, emotional tension, tone characteristics of the autonomic nervous system, attention, etc. In this case we can not talk only about light perception, and the perception of the whole light-colour space. The concepts of light and color is often not separable from each other. «Those. 2 is an integration of research areas into one: light-colour impact on the human body. This fact has provoked a number of research devoted light-colour exposed. The ancestor of direction can rightly be called Jacob Lieberman - American scientist, developed a theory of color therapy. «Sunlight can replace all drugs» - he said. The brain reacts differently to the impact beam of a particular color, and endocrine system also produces certain hormones in accordance with a certain color. Almost all diseases, According to Lieberman, it begins when a person does not receive the required number of colors of the solar spectrum. Some of them are absent in the electric light, so artificial lighting can be a source of a disease. For example, many modern diseases are related to the lack of in the body of blue, blue, green and purple, which are only in the sunlight.

Researchers from Brigham and Women's Hospital in Boston and Jefferson Medical College have found that the natural biological clock of our body are more sensitive to short-wavelength spectral wavelengths, such as blue color than the light of longer wavelengths, like green.

Opening proves what scientists have suspected all the past decade: the second, non-visual photoreceptor system of the eye is the internal clock of our body that determine sleep time and other physiological and behavioral functions.

»This discovery is important and can be used in chromotherapy (light therapy) for suppressing winter depression in humans and disorders of circadian rhythms».

The main difficulty in the study of the physiology of perception of light. \ Is the fact that «the visual analyzer includes not only the eye but also the brain.» So its function, ie, perception depends on the state of the whole organism, the age, noise stimuli in parallel with

the light stimuli from the psycho-emotional state of a person, and many other factors. And the impact is interdependent.

Analysis of the development of mathematical models of psychophysiology of color vision. Author of the first

mathematical model of color discrimination was Hermann von Helmholtz. However, the opening of Helmholtz Young, Goering and alternative concepts with a two-stage models are now relate only to the history of development of this area of science.

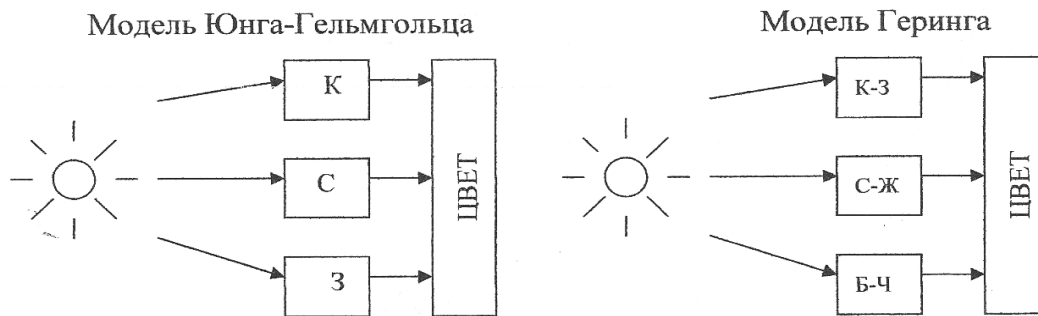

Fig. 5 -Block diagram of the single-stage models of color vision. The color analysis of the radiation is carried out in one step retinal receivers. From these receivers the information comes directly in the formation of perceptual image.

Today there are many theories and models of human color vision, but no one to explain all the features of the perception of eye color and the brain. A common and most developed at present is a three-component theory, according to which the human eye has three types of light-sensitive receivers. Approach to the construction

of the model has opened a neurophysiological theory detectors and psychophysical subject of multidimensional scaling large, above-threshold differences. According to this theory, three types of photosensitive receptors form three signals - red, green and blue, and the ratio of light which is felt.

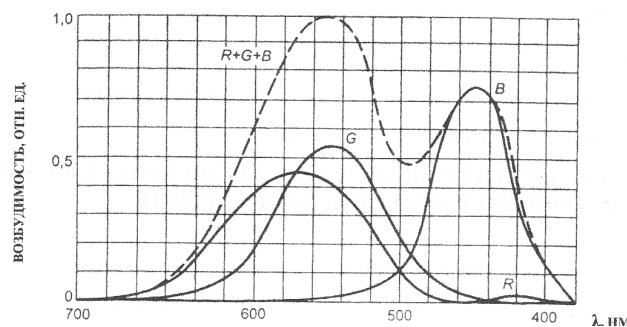

Fig.6 - curves primary color eyes excitations by Koenig and Ayvasu curve and the total K + C + B

The figure shows an example of construction of the primary colors curves eyes excitations in confirmation of the validity of the theory of three-color vision [2]. This model is not perfect in many ways. And the number of components may exceed the three - you can create a five-, ten- and a component model, but it will not lead to more reliable results of research, as still have not found the fundamental physical properties of the radiation, characterizing each color. [3] Imperfection of the three-stage model is the lack of experimental verification of the existence of the structure in the eyes of the three types of detectors with different sensitivity spectra. Also, do not find a reasonable explanation for the correlation between the number of detectors and the twilight of the day. Thus, the three-component theory of color vision, in fact, It is quaternary, as presupposes rod responsive to the brightness of the entire visible radiation range and do not participate in the formation of color sensations [4].

In [5] results of the experimental studies of the relationship between the neuronal network of the achromatic and chromatic neuronal network view (in Fig. [5]) - spatial model discriminating ahromoticheskikh monochromatic colors and different brightness executed by multidimensional scaling. The analysis proved that the set of colors with different brightness can be positioned only in the four-dimensional Euclidean space, based on the conditions of linear relations between the color differences and distances between the point [5]. The colors of different brightness do not fill all four-dimensional space, and form therein a hypersphere. This spherical model of color vision made it possible to determine that «... every color can be represented as a system of four neurophysiological characteristics (red-green, blue and yellow, light and dark channels of the visual system) defined by the Cartesian coordinates of the color point, and the system psychophysical characteristics (hue, saturation, lightness) defined by spherical coordinates of

the same color point, «[5]. This model has identified that the overall neural network carries out a color analysis of the visual system is a three-unit structure diagram is shown in Figure 7

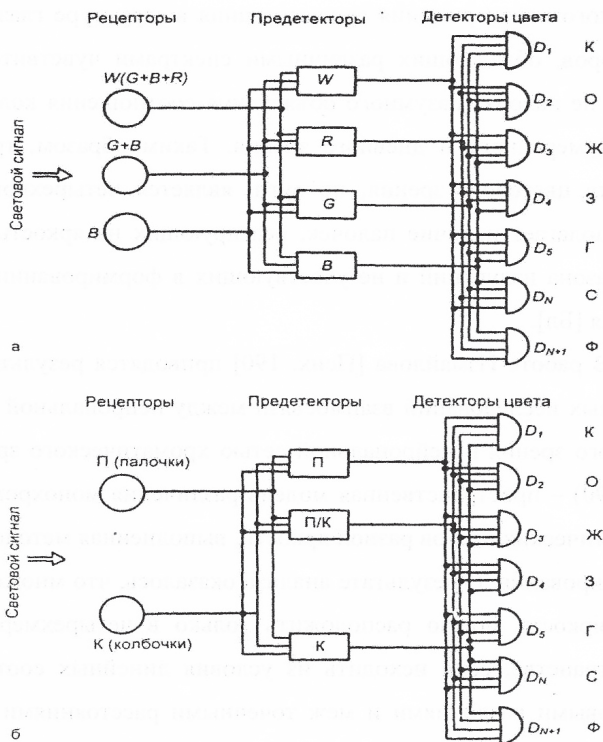

Fig.7 -block diagram sensory analyzers models for distinguishing light and color signals: a) the difference three-component model; b) two-component model

In response to the considered color vision exists today, the theory of finite-difference model.

The figure 2.9 shows the curves of the main color excitations, according to this theory. A feature of this model is the gradual exception valid signal (W - sensitivity receptor 1 kind to main optical spectrum P-HB - sensitivity receptor 2 kind - a combination of red and green, B - Sensitivity three kinds of re-

ceptors, to blue) leaving only 2 components : rods and cones. With this approach all color sensation considered by dividing the signal P sticks to signals cone K [B]:

Where - sensitivity coefficients corresponding detectors.

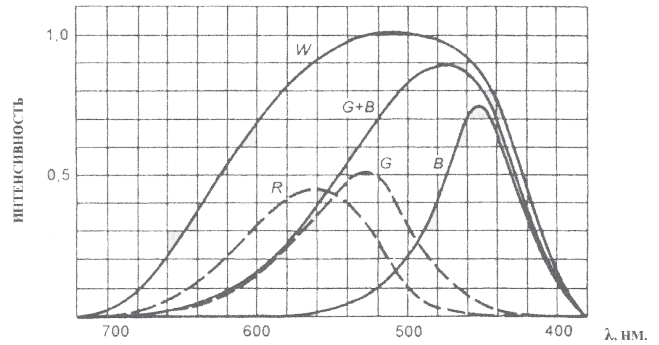

Fig. 8 - Curves of basic color excitations difference model of the finished.

Analysis of [2], [3], [4] and [5] demonstrated that these models «... do not destroy the received colors and patterns addition ratio ternary representation hue, saturation and lightness of developed in recent developments» [4]. The approaches considered sufficiently correspond neuron models and light stimuli preprocessing [4].

Conclusions

1. Istorichesky analysis showed that the color and previously attached great importance and its impact in use for medicinal purposes.

2. In modern conditions, when the lighting technicians in the arsenal of a large variety of colors and shades in the design of lighting installations must take into account medical and biological effects of light.

3. In the design developed by the advertising installation, you must agree on the conditions setting mode with medical and biological requirements of the observer.

REFERENCES

1. Hovorov P.P, Pilipchuk R.V., Kozhushko G.M., Namitokov K.K., History of Ukrainian lighting. – М.: Ternopol: Jura, 2013. – 180 s.
2. Sokolov E.N., Izmailov I.A. Color vision. – М.: Publishing house of the Moscow University, 1984. – 180 s.
3. Kravkov S.V. Eye and his work. – М.: USSR. 1950. – 450 C.
4. Blinov N.N. The eye and the image. М.: Medicine, 2004. – 320 C.
5. Izmaylov I.A., Sokolov E.N., Chernokizov A.M. Psychophysiology of color vision М: Moscow State University. – 1989. – 206 c.
6. Hovorov P. Romanova T., Nosanov M., Pylpchuk R., Korol O. Evaluation of LED source degradation. – CIE Centenary conference Final Programme 82 Abstract Bookeet CNAM, Paris – 15–16th of April, 2013. – P. 253–255.
7. Hovorov P.P., Romanova T.N., Korol O.V., Hovorov V.P., Color–dynamic lighting system control centers of power systems. – М.: Scientific works of DonNTU. Series: Electrical and Power Engineering: – №2 (14) – 2013. – s. 71–76.

РОЗДІЛ VII. НАУКОВІ ДОСЛІДЖЕННЯ. ДЕРЖАВНЕ УПРАВЛІННЯ

УДК 351+316.7

*Д.В. Кіслов,
акад. НАН ВО України,
доктор наук з держ. управління, доцент,
професор кафедри теорії та історії журналістики
Інституту журналістики, кіно і телебачення
Київського міжнародного університету*

ІНФОРМАЦІЙНИЙ ВПЛИВ НА СВІДОМІСТЬ НАСЕЛЕННЯ У КОНФЛІКТНИХ СИТУАЦІЯХ

Анотація.

Стаття присвячена встановленню принципів використання спеціальних засобів і методів інформаційного впливу на свідомість населення сусідніх держав в умовах виникнення кризових і конфліктних ситуацій, загострення інформаційного протиборства та розгортання інформаційних воєн.

Ключові слова: впливи, держава, інформація, конфлікти, кризи, населення, принципи, свідомість.

Постановка проблеми. Засоби та методи інформаційного протиборства (інформаційних воєн) держав в умовах політичних конфронтацій мають достатню науково-теоретичну розробку, що відображена у вітчизняній та іноземній літературі. Але умови оперативного забезпечення присутності України в інформаційному просторі інших держав з метою донесення до населення цих країн об'єктивної інформації про події в Україні та світі в контексті національних стратегічних інтересів і пріоритетів української державної політики вимагають, насамперед, встановлення принципів формування раціональної системи такого інформаційного впливу, їх теоретичне та логічне обґрунтування.

Принципи управління будь-якою цілеспрямованою системою інформаційно-психологічного впливу повинні віддзеркалювати взаємозв'язки та взаємовідносини між суб'єктом генерації інформації та безпосереднім об'єктом такого типу впливу, а також керівні засади, на яких будуть ґрунтуватися відповідні організаційні структури, що здатні вирішувати завдання з оптимальною продуктивністю своєї діяльності в межах заздалегідь встановлених певних правил.

Аналіз попередніх публікацій та досвід рішення аналогічних проблем в інших державах. Проблеми ведення інформаційних воєн в різних ситуаціях міждержавних стосунків розглядалися вітчизняни-

ми дослідниками, у тому числі такими, як: Д. Дубов [1], Я. Жарков, В. Петрик, М. Присяжнюк [2], О. Литвиненко [3], М. Ожеван, О. Поляруш, О. Юрченко [4], Г. Почепцов [5], а також у декількох авторських розробках [6, 7, 8]. Серед закордонних авторів доцільно відмітити роботи В. Хозікова [9], Г. Шиллера та інших фахівців.

Досвід теоретичних розробок, реальне практичне втілення та безпосередня реалізація аналогічних програмних завдань, проектів і заходів відображено в працях, доповідях та інших літературних джерелах як відкритого, так і конфіденційного характеру.

Ситуативні явища й конфліктні ситуації сучасності, особливий характер змін, їх темп та різновекторність вимагають пошуку різних історичних аналогій навіть тих, що здаються занадто далекими від сьогодення (за технологічним рівнем), наприклад, за часів першої світової війни та визвольних змагань першої чверті ХХ сторіччя.

Мета публікації: представити і проаналізувати реальний стан цієї проблеми в Україні та потенційні можливості її вирішення; сформулювати основні принципи раціональної системи інформаційного впливу на свідомість населення інших країн в умовах кризових явищ і конфліктних ситуацій.

Виклад основних результатів дослідження. Відсутність консолідуючої і домінуючої те-

оретичної управлінської концепції, а також експертної координації інформаційно-комунікаційних, мас-медійних, політично-психологічних та соціально-економічних заходів гальмує процес втілення в практику теоретичних ідей та нарощує у сфері інформаційного протиборства. Ігнорування реальності та характеру швидкоплинних змін, їх направленості, потужності впливів і контрвпливів, глобальних факторів цивілізаційного розвитку соціуму та національно-ментальних реакцій на них значно знижують і послаблюють можливості виконання завдань та імперативів даної проблематики.

Процес встановлення й обґрунтування принципів формування раціональної системи інформаційного впливу на визначений об'єкт має відповідати на наш погляд таким вимогам:

- відображати тільки найбільш суттєві й необхідні тенденції та відносини з позиції державних інтересів України;
- характеризувати принципові зміни та напрями взаємодій;
- охоплювати переважно цільові аудиторії обраних об'єктів, які мають деякі загальні характеристики;
- відображати і одночасно враховувати особливості та специфіку цих цільових аудиторій задля досягнення адекватного ефекту від інформаційно-психологічних операцій.

Систематизація та узагальнення принципів формування раціональної системи інформаційного впливу окреслюються через наступні підходи до їх сутності та значення:

- загальні закономірності та характерні риси, що повинні бути притаманні інформаційній системі такого типу;
- розгляд та аналіз груп компонентів і елементів, що можуть становити цілеспрямовану інформаційну систему;
- моделювання процесів реалізації інформаційно-психологічних заходів, що можуть мати місце конкретного втілення у визначених територіальних межах (регіону, області, місцевості тощо);
- аналіз соціально-ментальних характеристик, ідеологічних і світоглядних установ та об'єктів впливу, груп, підгруп та прошарків населення, що можуть складати цільові аудиторії;
- прогнозування наслідків, зворотних зв'язків, інших факторів ризиків, загроз і негативних тенденцій задля профілактичних заходів їх можливої нейтралізації.

Принципи розробки та впровадження раціональної системи інформаційного впливу можуть

мати розгалужену та багаторівневу структуру і поділятися на основні, спеціальні та специфічні, у тому числі конфіденційного визначення та спрямування. З цієї позиції розглянемо тільки декілька основних необхідних принципів такої інформаційно-комунікаційної діяльності зовнішнього спрямування. Під принципами раціонального впливу на свідомість громадян суміжних держав будемо розуміти закономірності, відносини, взаємозв'язки та керівні засади, на яких повинна ґрунтуватись організація інформаційно-комунікаційної діяльності, що спрямована на зовнішнє, по відношенню до конкретної держави, середовище та реалізацію управлінських рішень центральної влади, які можуть бути сформульовані в певних правилах.

Серед усього можливого загалу принципів раціонального інформаційного впливу наведемо основні з них.

Принцип об'єктивності. Це типовий принцип управлінських систем, який дещо трансформується в умовах інформаційних воєн. Він повинен враховувати у всіх відповідних інформаційно-комунікаційних процесах зовнішнього спрямування вимоги до врахування об'єктивних закономірностей розвитку та реальних сучасних можливостей суспільних і політичних сил конкретної суміжної держави. Цей принцип відображає залежність управління інформаційно-комунікаційними засобами та системами від наступних факторів:

- законодавчо чи доктринально визначених цілей, які необхідно вирішувати в певний історичний відрізок часу по відношенню до кожної конкретної суміжної держави;
- характеру домінуючої ментальності соціуму даної держави;
- рівня розвитку (демократії, авторитаризму тощо) цього суспільства;
- особливостей і темпів змін поведінки населення як керованих об'єктів даної країни;
- наявних засобів і ресурсів, що можуть бути задіяні на протидію зовнішнім впливам та нейтралізацію їх наслідків, які може використати конкретна суміжна держава;
- внутрішніх закономірностей функціонування систем і структур ведення інформаційних воєн, рівня наукового, технологічного та оперативного забезпечення інструментарію їх ведення, рівня розвитку управлінсько-бюрократичного апарату щодо інформаційно-комунікаційної діяльності конкретної суміжної держави;

– напрямів і характеру впливів на засоби масової інформації та комунікації внутрішніх політичних сил, громадських організацій, магнатів медіаринку тощо конкретної суміжної держави.

Принцип раціональності. Цей принцип впливає з конкретних умов і ресурсних можливостей держави у даний момент протистояння та полягає у можливостях врахування вищезгаданих умов принципу об'єктивності у співвідношенні з можливостями, ресурсами та засобами іншої держави, що розбудовує свою систему інформаційно-комунікаційного впливу на суміжні держави.

Принцип відбору. Цей принцип полягає у дуже ретельному відборі фактів, ситуацій, подій тощо та редакційному оформленні їх коментарів відносно того, саме на які цільові аудиторії (молодь, військових, наукові кола, пенсіонерів тощо) будуть спрямовані засоби впливу та через які канали (мас-медіа, чутки, плітки) вони будуть розповсюджуватися.

Принцип історико-ментальної обумовленості. Цей принцип визначає залежність відбору матеріалів і компонентів впливу від історичної, ментальної, консервативної, реваншистської або революційної спрямованості певних верств населення або масових аудиторій не тільки конкретної суміжної держави, але й її регіонів, територіальних особливостей, віддаленості від центру, культурного надбання міста тощо.

Принцип пропорційного порівняння. Цей принцип потребує введення в інформаційно-комунікаційні засоби впливу інструментів простого порівняльного співставлення фактів і подій з ціннісними орієнтирами відповідних масових або цільових аудиторій на територіях конкретної суміжної держави.

Принцип вбудованої мультиплікативності. Цей принцип означає контроль за пропорційним, необхідним і достатнім використанням засобів повторів аудіо- чи відеорядів важливих і знакових факторів, наприклад, показу конкретних моментів терористичних актів або їх руйнівних результатів, щоб не викликати перевтому від них у відповідних аудиторій.

Принцип адекватності (відповідності). Цей принцип потребує врахування можливостей незалежних та невідконтрольованих дій на ті ж самі масові або цільові аудиторії інших суб'єктів впливу транснаціональних чи державних органів, інституцій, медіаструктур, у тому числі – міжнародних терористичних організацій, через свої медійні, релігійні та інші невизначені канали.

Принцип конкретності. Цей принцип полягає у використанні окремих факторів сучасної реальної дійсності, що у тому ж вигляді й трактуванні будуть надані також іншими відомими провідними та авторитетними світовими інформаційними агенціями.

Принципи адекватності, конкретності та об'єктивності є взаємозалежними та взаємообумовленими і потребують комплексного врахування й використання.

Принцип демократизму. Цей принцип полягає у конструктивному й когнітивному використанні через порівняльний вимір зразків продуктивної взаємозалежності між суспільством і державою в інтересах саме громадянського суспільства та конкретних факторів протилежного зразка у практиці відповідної суміжної країни.

Принцип публічності. Цей відомий принцип використання засобів мас-медіа передбачає, насамперед, доступність для громадян суміжних країн послідовного набору матеріалів відповідного інформаційно-комунікаційного впливу, в яких у різних формах присутня мотивація, що ґрунтується на конституційних правах і свободах громадян та інтересах і цінностях суспільств відповідних суміжних держав у їх національних і міжнародному вимірах.

Визначені загальні принципи повинні бути органічно співвіднесені зі спеціалізованими технологічними принципами конкретної розбудови структур раціональної системи інформаційно-комунікаційного впливу, які охоплюють завдання роботи з персоналом, підвищення його професійного та кваліфікаційного рівня, забезпечення технічними, фінансовими та організаційними ресурсами.

Висновки та напрями подальших досліджень. Короткий перелік і опис вищезгаданих принципів не є обмеженням щодо їх доповнення, поширення та вдосконалення. Навпаки, ці пропозиції виступають стимулюючим фактором задля подальшої теоретичної та практичної роботи в цьому напрямі. Критерієм ефективності використання вказаних принципів є, насамперед, досягнення системності та впорядкованості, комплексності та відповідальності інформаційно-комунікаційної державної діяльності стосовно проблем вдосконалення та раціоналізації засобів впливу на свідомість населення суміжних країн в умовах конфліктних і кризових ситуацій.

З контексту основної частини дослідження та висновків впливають такі рекомендації.

Провести цикл конференцій, форумів, круглих столів задля відбору механізмів і підходів забезпечення інформаційної присутності України в інформаційному просторі сусідніх держав.

Закласти медіастратегічний контент для мережевих і супутникових каналів, що мають охопити інформаційний простір суміжних держав у межах відповідних проектів. Функціональну задачу виконання такого типу проектів варто покласти на компетентні наукові організації, які визначаються на конкурсній основі.

Залучити фахівців з маркетингових комунікацій державних, приватних і громадських організацій для вироблення контенту через інструментарій маркетингових підходів задля стимулювання забезпечення присутності Украї-

ни в інформаційному просторі інших сусідніх держав і формування прихильності та лояльності до реформаторських зусиль у нашій країні. Донести національним структурам і громадянам цих держав достовірну інформацію про події в Україні через постійну медіаінформаційну присутність в міжнародному інформаційному просторі та дієвість зворотніх зв'язків із закордонною спільнотою.

Подальші дослідження повинні бути спрямовані на розробку поширеної структури вказаних принципів і методологічних основ їх реалізації. Необхідно провести розвідки нових засобів впливу на свідомість населення, зокрема, за допомогою використання методологій сучасних маркетингових комунікацій.

СПИСОК ЛІТЕРАТУРИ:

1. Дубов Д.В. Безпека політичних комунікацій: сутність і зв'язок із загальною системою національної безпеки України / Д.В. Дубов // Вісник ДАКККиМ. – 2006. – № 4. – С. 155–160.
2. Жарков Я. М. Інформаційно-психологічне протиборство (еволюція та сучасність) : монографія / [Жарков Я.М., Петрик В.М., Присяжнюк М.М. та ін.]. – К. : ПАТ «Віпол», 2013. – 248 с.
3. Литвиненко О.В. Спеціальні інформаційні операції та пропагандистські кампанії : монографія / О.В. Литвиненко. – К. : ВКФ «Сатсанга», 2000. – 222 с.
4. Поляруш А.А. Информационная война против Украины : причины и социально-политические технологии / А.А. Поляруш, А.М. Юрченко. – К. : Київ, 2011. – 200 с.
5. Почепцов Г.Г. Информационные войны / Г.Г. Почепцов. – М. : Рефл-бук, К. : Ваклер, 2001. – 576 с. – (Серия «Образовательная библиотека»).
6. Кіслов Д.В. Політична безпека масових комунікацій : монографія / Д.В. Кіслов. – К. : «МП Леся», 2010. – 208 с.
7. Кіслов Д.В. Сучасні медіа та інформаційні війни : монографія / Д.В. Кіслов. – К. : «МП Леся», 2012. – 240 с.
8. Кіслов Д.В. Інформаційні війни : монографія / Д.В. Кіслов. – К. : Київ. нац. торг.-екон. ун-т, 2013. – 300 с.
9. Хозиков В.И. Информационное оружие / В.И. Хозиков. – СПб. : Издательский Дом «Нева», М. : Изд-во «ОЛМА-ПРЕСС Образование», 2003. – 480 с. – (Серия «Досье»).

РОЗДІЛ VIII. НАУКОВІ ДОСЛІДЖЕННЯ. ДЖЕРЕЛОЗНАВСТВО. ІСТОРІЯ

*Сидорук Сергій Антонович,
кандидат історичних наук, доцент, доцент кафедри історії України
Кам'янець-Подільського національного університету імені Івана Огієнка
вул. Огієнка 61, м. Кам'янець-Подільський, 32300
E-mail: s_sydoruk@ukr.net*

АРХІВНИЙ ФОНД КАМ'ЯНЕЦЬ-ПОДІЛЬСЬКОГО НАЦІОНАЛЬНОГО УНІВЕРСИТЕТУ ІМЕНІ ІВАНА ОГІЄНКА: З ІСТОРІЇ ФОРМУВАННЯ

Актуальність. В сучасній українській історичній науці одним із важливих напрямків досліджень є вивчення та висвітлення історії розвитку освіти в Україні, зокрема й вищої. Найважливішою складовою таких досліджень є робота з документами, сукупність яких представляє архівний фонд закладу вищої освіти. Наразі в українській історичній науці не має робіт присвячених дослідженню відомчих архівів закладів вищої освіти, в тому числі й Кам'янець-Подільського національного університету імені Івана Огієнка.

Тому метою цієї статті є висвітлення особливостей формування його архівного фонду.

Матеріали та методи. Робота ґрунтується на вивченні значної кількості матеріалів з документообігу й діловодства університету. Методологічною основою дослідження стали загальнонаукові та спеціальні методи: хронологічний, періодизації та аналізу статистичних даних.

Результати. Кам'янець-Подільський національний університет імені Івана Огієнка, як і інші подібні заклади, за час свого функціонування, нагромадив значний масив документів. Облік, збереження і використання цього вельми цінного для держави інформаційного масиву є основними завданнями архіву університету. Пріоритет держави орієнтований на розв'язання головного завдання – забезпечення збереженості документів національного архівного фонду. Для його реалізації в законі передбачено державний облік архівних документів, державну реєстрацію і контроль за додержанням законодавчих вимог щодо їхнього зберігання.

Висновки. Виконання вимог законодавства зумовило певні особливості у формуванні архівного фонду університету. Їх знання необхідні дослідникам для висвітлення історії закладу вищої освіти.

Ключові слова: Архівний фонд, описи справ, Кам'янець-Подільський національний університет імені Івана Огієнка.

Кам'янець-Подільський національний університет імені Івана Огієнка пройшов у своєму розвитку декілька етапів становлення, кожен з яких супроводжувався накопиченням певної документальної бази. Основний її масив відклався в результаті діяльності структурних підрозділів навчального закладу. Архів, як документальна складова частина інформаційної інфраструктури університету, був закладений на початку створення закладу вищої освіти.

Відповідно до законодавства державні установи, у діяльності яких утворюються документи НАФ, зобов'язані передавати їх на постійне зберігання до державних архівних установ, архівних відділів міських рад після закінчення граничних строків зберігання в архіві установи [1], тому значна частина фондів, що висвітлюють основні етапи розвитку вишу, свого часу була передана на зберігання до Державного архіву Хмельницької області.

У цій архівній установі зберігаються фонди, з історії університету. Зокрема Фонд Р. 582. Кам'янець-Подільський державний український університет, містить в собі 1512 справ, серед яких унікальні та особливо цінні документи, що відклалися протягом 1918–1921 рр. Перше їх надходження на державне зберігання відбулося ще в 1935 р. [2, с.119.]. Фонд Р. 302. Кам'янець-Подільський державний педагогічний інститут, сформований з документів, що відклалися в результаті функціонування Кам'янець-Подільського інституту народної освіти (1921–1930 рр.), Кам'янець-Подільського інституту соціального виховання (1930–1933 рр.), Кам'янець-Подільського державного педагогічного інституту (1933 –1935, 1948-1997 рр.). За такий тривалий період часу в архіві навчального закладу відклалися 16397 справ, які поетапно згодом передалися на державне зберігання. [2, с. 531]. Фонд Р. 3202. Кам'янець-Подільський державний учительський інститут, вміщує в собі 186 справ за 1939–1941, 1944–1952 рр.

Серед них, зокрема, протоколи засідань державних екзаменаційних комісій, що працювали безпосередньо під час бомбардування міста в червні 1941 року. Під час Другої світової війни в ході евакуації, бойових дій та окупації було знищено документи з управлінської діяльності за 1939-1941 рр.. Вперше документи з архіву навчального закладу за 1939-1952 рр. надійшли на державне зберігання у 1956 р. [2, с. 532].

Крім державного архіву Хмельницької області частина документів з історії університету знаходиться на державному зберіганні в Кам'янець-Подільському міському архіві. Вперше документи фонду № 10 Кам'янець-Подільський державний педагогічний університет надійшли туди в 2006 р, що задокументовано в акті приймання-передавання документів [3, Арк 1].

Цей фонд має свою специфіку, зумовлену історією навчального закладу як його фондоутворювача. Він сформований з документів, що відклалися за час функціонування вишу в ході його кількох реорганізацій і перейменувань. Тому основу фонду складають документи Кам'янець-Подільського державного педагогічного університету (1997–2003 рр.), Кам'янець-Подільського державного університету (2003–2008 рр.), Кам'янець-Подільського національного університету (22 січня 2008 р. – 20 серпня 2008 р.) та Кам'янець-Подільського національного університету імені Івана Огієнка (2008–2012 рр.). Та частина фонду, що сформувалася після 2012 р. знаходиться на зберіганні у відомчому архіві університету.

Документи у справах розміщуються за хронологією надходження або створення. Документи структурних підрозділів, що забезпечують наукову, фінансову, господарську діяльність та міжнародне співробітництво, групуються у справи протягом одного календарного року, документи, що характеризують навчально-виховний процес – протягом навчального року.

У зв'язку з цим, в описи справ постійного зберігання вносяться справи, що відклалися в структурних підрозділах впродовж календарного і навчального року за структурно-хронологічною схемою систематизації відповідно до року, в якому їх запровадили в діловодстві.

Особові справи формуються протягом періоду роботи або навчання і вносяться в опис з кадрових питань (особового складу) за роком звільнення посадових осіб, або за роком закінчення студентами навчального закладу в алфавітному порядку їх прізвищ. Документи з кадрових питань (особові справи випускників, відрахованих студентів і звільнених працівників) систематизовані відособлено і включені в окремі описи.

Фонд нараховує 3639 од. зб., що внесені в описи за 1997–2012 рр. та доповнення за 1994–2009 рр. [3–8].

Фонд сформувався у двох описах. В опис № 1 внесено справи постійного зберігання Кам'янець-Подільського державного педагогічного університету за 1997–2003 роки та додатково за 1994–1997 роки [9]. Опис охоплює справи, що відклалися в результаті діяльності вченої ради університету, факультету розвитку людини, історичного, фізико-математичного, філологічного, педагогічного факультетів, Інституту соціальної реабілітації і розвитку дитини (ІСРРД), спецфакультету перепідготовки ІСРРД, факультету післядипломної освіти ІСРРД, факультетів української філології, іноземної філології, фізичного виховання, перепідготовки спеціалістів з вищою педагогічною освітою за спеціальністю «практичний психолог», навчального, заочного, наукового відділів, відділу міжнародних зв'язків, магістратури, аспірантури, відділу кадрів, канцелярії, бухгалтерії та профспілкового комітету.

До цього ж опису та до опису № 2 внесено справи сформовані за результатами функціонування Кам'янець-Подільського державного університету, зокрема вченої ради, канцелярії, навчального, заочного, наукового відділів, відділів аспірантури, міжнародних зв'язків, відділу кадрів, науково-дослідного сектору, бухгалтерії, планово-фінансового відділу, адміністративно-господарської частини, ІСРРД, соціально-педагогічного факультету ІСРРД, факультету післядипломної освіти ІСРРД, історичного, фізико-математичного, педагогічного факультетів, факультетів фізичної культури, української філології, іноземної філології, післядипломної освіти, приймальної комісії та профспілкового комітету; учбово-методичного відділу, інформаційно-комп'ютерного центру, природничо-економічного, згодом економічного та природничого факультетів, інституту реабілітології факультетів психології, соціальної реабілітації, української філології та журналістики, довузівської підготовки, навчально-консультаційного центру в м. Шепетівка [9; 10].

Далі фонд представлений документами Кам'янець-Подільського національного університету [10]. До відповідного опису ввійшли справи Інституту доуніверситетської підготовки, факультетів психології, корекційної та соціальної педагогіки і психології, української філології та журналістики, іноземної філології, фізичної культури, історичного, фізико-математичного, педагогічного, природничого, економічного факультетів, центру підвищення кваліфікації спеціалістів, навчального, навчально-методичного, заочного відділів, відділів моніторингу якості підготовки фахівців, аспірантури і докторантури, міжнародних зв'язків, науково-дослідного сектору, інформаційно-комп'ютерного центру, відділу кадрів, бухгалтерії, планово-фінансового та загального відділів, штабу

цивільної оборони, ідальні, приймальної комісії та профспілкового комітету.

У червні 2016-го, листопаді 2017-го та липні 2018 р. університет передав до міського архіву документи уже Кам'янець-Подільського національного університету імені Івана Огієнка за 2008–2012 рр. [6; 7; 8.]

Документи фонду внесені до опису № 2 і охоплюють діяльність інституту доуніверситетської підготовки, історичного, фізико-математичного, педагогічного, природничого, економічного факультетів, української філології та журналістики, іноземної філології, фізичної культури, психології, корекційної та соціальної педагогіки і психології, навчального, навчально-методичного, заочного, архівно-інформаційного відділів та відділів моніторингу якості підготовки фахівців, аспірантури і докторантури, міжнародних зв'язків, центру підвищення кваліфікації спеціалістів, підготовчого відділення, центру профорієнтаційної роботи, науково-дослідного сектору, наукової бібліотеки, інформаційно-комп'ютерного центру, відділу кадрів, бухгалтерії, планово-фінансового та загального відділів, штабу цивільної оборони, приймальної комісії та первинних профспілкових організацій і студентського сенату.

Документи, що відклалися в результаті діяльності Кам'янець-Подільського національного університету імені Івана Огієнка після 2012 р. надійшли на зберігання в архівний фонд університету. Згідно із Законом України «Про Національний архівний фонд та архівні установи» для тимчасового зберігання архівних документів, що нагромадилися за час їх діяльності, використання відомостей, що містяться в цих документах, для службових, виробничих, наукових та інших цілей, а також для захисту прав і законних інтересів громадян в Кам'янець-Подільському національному університеті імені Івана Огієнка ще в 2008 році було створено архівно-інформаційний відділ [11]

Архів університету здійснює свою діяльність відповідно Положення про архівно-інформаційний відділ університету [12]. Основними джерелами комплектування архіву є структурні підрозділи навчального закладу.

Архів зберігає документи з кадрових питань (особового складу) Кам'янець-Подільського державного учительського інституту (Ф. Р. 3202, 1944–1951 рр.) [13; 14; 15]. Фонд складають документи про діяльність інституту в післявоєнний час з кадрових питань (особового складу): книги наказів з основної діяльності і особового складу працівників та студентів, книги обліку видачі дипломів, особові рахунки працівників, особові справи працівників, особові справи випускників та відратованих студентів денної та заочної форми навчання [16].

Ф. Р. 302. Кам'янець-Подільський державний педагогічний інститут імені В. П. Затонського (Ф.Р-302, 1948–1997 рр. Описи. Укр. рос. мови) [17]. У фонді відклалися документи з особового складу педагогічного інституту в післявоєнні роки: накази з основної діяльності, з особового складу працівників та адміністративно-господарських питань; накази з особового складу студентів денної та заочної форми навчання, книги обліку видачі дипломів, книги обліку видачі посвідчень медсестри цивільної оборони, відомості персонального розподілу молодих спеціалістів, протоколи засідань Державної екзаменаційної кваліфікаційної комісії 1952–1980 рр., протоколи засідань комісії по прийому кандидатських іспитів, штатні формуляри професорсько-викладацького складу, особові рахунки працівників і аспірантів та платіжні відомості нештатного персоналу, особові справи студентів (відратованих та випускників) денної та заочної форми навчання, особові справи звільнених працівників.

Ф.10. Кам'янець-Подільський державний педагогічний університет (1997–2003 рр.) [18]. У фонді відклалися документи з особового складу педагогічного університету: накази з основної діяльності та з особового складу працівників і студентів денної та заочної форми навчання, списки персонального розподілу молодих спеціалістів, штатні формуляри, особові рахунки працівників і аспірантів, розрахунково-платіжні відомості нештатного персоналу, особові картки звільнених працівників, особові рахунки профспілкового комітету, книги обліку видачі дипломів, особові справи випускників та відратованих студентів денної і заочної форми навчання, особові справи звільнених працівників, документи (звіти, витяги з протоколів, подання кафедр) по переукладанню контрактів на посади професорсько-викладацького складу, екзаменаційні відомості факультету перепідготовки спеціалістів з вищою педагогічною освітою за спеціальністю «Практична психологія» (1998–2002 рр.).

Документи Кам'янець-Подільського державного університету (2003–2008 рр.) також знаходяться у фонді 10 [18]. Тут відклалися документи з особового складу державного університету: накази з основної діяльності та з особового складу працівників і студентів денної та заочної форми навчання, списки персонального розподілу молодих спеціалістів, штатні формуляри, особові рахунки працівників і аспірантів, розрахунково-платіжні відомості нештатного персоналу, особові рахунки профспілкового комітету. Сюди ж відносяться книги обліку видачі дипломів, книги реєстрації видачі посвідчень слухачам курсів підвищення кваліфікації вчителів, особові справи випускників та відратованих студентів денної і заочної форми навчання, особові справи та картки звільнених працівників, докумен-

ти (витяги з протоколів, списки праць, звіти, відгуки) із заміщення вакантних посад, обрання на посади професорсько-викладацького складу (протоколи засідань лічильних комісій).

В фонді відклались документи за 2012–2017 рр. що, віднесені до Національного архівного фонду [10]: статут університету, паспорт університету, сертифікати про акредитацію з напрямів підготовки (спеціальностей), ліцензії про надання освітніх послуг, пов'язаних з одержанням вищої освіти на рівні кваліфікаційних вимог до бакалавра спеціаліста, магістра, накази ректора з основної діяльності. До них відносяться також протоколи засідань вченої ради університету, протоколи засідань спеціалізованої вченої ради К 71.053.01, протоколи засідань вчених рад факультетів, протоколи засідань науково-методичної ради університету, протоколи засідань методичних рад факультетів, протоколи засідань ректорату, протоколи засідань конкурсних (лічильних) комісій вченої ради університету, протоколи засідань конкурсних (лічильних) комісій вчених рад факультетів, протоколи засідань кадрової комісії, протоколи засідань екзаменаційних комісій, протоколи конференцій трудового колективу університету, протоколи засідань кафедр, протоколи засідань експертної комісії, протоколи засідань стипендіальної комісії про призначення іменних стипендій. Крім того – звіти голів екзаменаційних комісій про наслідки атестації здобувачів вищої освіти, звіти про роботу факультетів, звіти про роботу кафедр та інших структурних підрозділів, звіти про наукову і науково-технічну діяльність університету, звіти кафедр про наукову роботу, навчальні плани підготовки фахівців за напрямками/спеціальностями, навчальні плани підготовки до вступу у вищі навчальні заклади громадян України, штатні розписи, протоколи засідань і річні фінансові звіти засідань профкому працівників, студентів, аспірантів та докторантів та протоколи звітно-виборних конференцій працівників.

До документів тривалого (понад 10 років) зберігання фонду відносяться: протоколи засідань комісії по прийому кандидатських іспитів; документи (депутатські звернення, позовні заяви; копії: рішень суду, ухвал суду, адміністративного позову, документів про набуття права власності та його скасування тощо).

Документи з кадрових питань (особового складу) представлені наказами ректора з кадрових (з особового складу працівників) та адміністративно-господарських питань, з особового складу працівників і студентів денної та заочної форми навчання, журналами реєстрації виданих дипломів і т.п.

Інвентарні справи, технічні паспорти на приміщення зберігаються в експлуатаційно-технічному відділі, державні акти на право користування зе-

мельними ділянками – в навчальному відділі, свідоцтва про право власності на нерухоме майно – в бухгалтерії університету. Означені документи внесені в окремі описи.

Зміни у складі та обсязі фондів університету відбуваються за рахунок надходжень документів від структурних підрозділів університету і передавання справ на постійне зберігання.

Практично формування документів в архіві університету здійснюється через експертизу цінності документів. Відповідно до статті 6 Закону України «Про національний архівний фонд та архівні установи», Порядку утворення та діяльності комісій з проведення експертизи цінності документів, затвердженого постановою Кабінету Міністрів України від 8 серпня 2007 р. № 1004 для проведення попередньої експертизи цінності документів та подання її результатів на розгляд експертно-перевірної комісії (ЕПК) державної архівної установи, в зоні комплектування якої вона перебуває, в університеті створена експертна комісія.

В архівному фонді Кам'янець-Подільського національного університету імені Івана Огієнка зберігається 100 048 справ за 1944–2017 рр. [19], у тому числі 97 601 справи з кадрових питань (особового складу) за 1944–2017 рр., 41 справа тривалого (понад 10 років) зберігання за 1986–2016 рр. та 2406 справ постійного зберігання за 2000–2017 рр., з них 2158 справ за 2000–2017 рр. внесені в описи і затверджені ЕПК [20].

Отже, архівний фонд навчального закладу складається з кількох окремих фондів, які наповнені справами з кадрових, господарських, адміністративно-управлінських, а також питань організації навчального процесу та наукової діяльності. Документи кожного фонду анотовані в кількох описах відповідно до напрямку діяльності структурних підрозділів університету. Певна їх частина, відповідно до законодавства, передана на державне зберігання до архівних установ місцевого та обласного підпорядкування. Тому частина його архівних фондів знаходиться в Кам'янець-Подільському міському архіві та Державному архіві Хмельницької області. Внаслідок таких передач документів, що регламентуються термінами їх зберігання в архівосховищах різних відомчих установ, однойменні фонди архіву навчального закладу за різні роки зберігаються фактично в трьох установах: в Кам'янець-Подільському міському архіві, Державному архіві Хмельницької області та Кам'янець-Подільському національному університеті імені Івана Огієнка.

Знання та врахування означених у статті особливостей формування архівного фонду навчального закладу допоможе дослідникам його історії оптимізувати науковий пошук та реалізацію дослідницьких завдань.

СПИСОК ВИКОРИСТАНИХ ДЖЕРЕЛ І ЛІТЕРАТУРИ

1. Про затвердження Правил організації діловодства та архівного зберігання документів у державних органах, органах місцевого самоврядування, на підприємствах, в установах і організаціях: наказ Міністерства юстиції України від 18 червня 2015 р. № 1000/5. URL: <https://zakon.rada.gov.ua/laws/show/z0736-15> (дата звернення 27.03.2019).
2. Державний архів Хмельницької області : Путівник. Т. 1. Київ, Хмельницький, 2008. 609 с.
3. Відомчий архів Кам'янець-Подільського національного університету імені Івана Огієнка (Відомчий архів КПНУ), Журнал реєстрації актів приймання-передачі документів. Акт приймання-передачі документів на державне зберігання від 09 березня 2006 року, арк. 1.
4. Відомчий архів КПНУ, Журнал реєстрації актів приймання-передачі документів, Акт приймання-передачі документів на зберігання в Кам'янець-Подільський міський архів № 8 від 26 травня 2008 року, арк. 1.
5. Відомчий архів КПНУ, Журнал реєстрації актів приймання-передачі документів, Акт приймання-передачі документів на зберігання в Кам'янець-Подільський міський архів № 41 від 14 липня 2011 року, арк. 1.
6. Відомчий архів КПНУ, Журнал реєстрації актів приймання-передачі документів, Акт приймання-передавання документів юридичної особи на постійне зберігання № 9 від 01 червня 2016 року, арк. 1–2.
7. Відомчий архів КПНУ, Журнал реєстрації актів приймання-передачі документів, Акт приймання-передавання документів юридичної особи на постійне зберігання № 22 від 08 листопада 2017 року, арк. 1.
8. Відомчий архів КПНУ, Журнал реєстрації актів приймання-передачі документів, Акт приймання-передавання документів юридичної особи на постійне зберігання № 19 від 02 липня 2018 року, арк. 1.
9. Кам'янець-Подільський міський архів, Ф. 10, оп. 1, 59 арк.
10. Кам'янець-Подільський міський архів, Ф.10, оп. 2, 84 арк.
11. Відомчий архів КПНУ, Ф. 10, оп 2, спр. 1035, арк.. 27–28; оп. 2-П, спр. 1035, арк. 1–108.
12. Відомчий архів КПНУ, Ф. 10, оп. 2-П, спр. 3973, арк. 1–108.
13. Відомчий архів КПНУ, Ф. 3202, оп. 1 документальних матеріалів з особового складу за 1944–1949 рр. арк. 1–7; оп. 2 документальних матеріалів з особового складу студентів за 1944–1949 рр., арк. 1–38.
14. Відомчий архів КПНУ, Ф. 3202, оп. 3 документальних матеріалів з особового складу студентів-заочників за 1944–1950 рр., арк. 1–50.
15. Відомчий архів КПНУ, Ф. 3202, оп. 4 документальних матеріалів з особового складу студентів-заочників за 1949–1951 рр., арк. 1–2.
16. Відомчий архів КПНУ, Книга обліку надходження та вибуття документів архіву, арк 1–22.
17. Відомчий архів КПНУ, Книга реєстрації описів, арк. 1–11.
18. Відомчий архів КПНУ, Ф. 10, оп. 3 ос.
19. Відомчий архів КПНУ, Паспорт архівно-інформаційного відділу Кам'янець-Подільського національного університету імені Івана Огієнка, арк. 1–2.
20. Відомчий архів КПНУ, оп 2; оп. 3 ос.

REFERENCES

1. About approval of Rules of office-work and archival storage of documents in state bodies, bodies of local self-government, enterprises, institutions and organizations: the order of the Ministry of justice of Ukraine from June 18, 2015 № 1000/5. URL: <https://zakon.rada.gov.ua/laws/show/z0736-15> (date of access 27.03.2019).
2. State archives of Khmelnytskyi oblast : Guidebook. Vol. 1. Kiev, Khmelnytsky, 2008. 609 p.
3. Departmental archives of Kamenets-Podolsky national University named after Ivan Ohienko (Departmental archives KPNU), the register of acts of reception and transmission of documents. The act of acceptance-transfer of documents to state custody from 09 March 2006, sheet 1.
4. Departmental archives KPNU, the register of acts of reception and transmission of documents, Act of acceptance-transfer of documents for storage in Kamyanets-Podilsky city archives No. 8 dated may 26, 2008, sheet 1.
5. Departmental archives KPNU, the register of acts of reception and transmission of documents, Act of acceptance-transfer of documents for storage in Kamyanets-Podilsky city archives, No. 41 dated 14 July 2011, sheet 1.
6. Departmental archives KPNU, the register of acts of reception and transmission of documents, Act of acceptance-transfer documents of the legal person for permanent storage No. 9 dated 01 June 2016, sheet 1–2.
7. Departmental archives KPNU, the register of acts of reception and transmission of documents, Act of acceptance-transfer documents of the legal person for permanent storage No. 22 dated 08 November 2017, sheet 1.
8. Departmental archives KPNU, the register of acts of reception and transmission of documents, Act of acceptance-transfer documents of the legal person for permanent storage No. 19 dated 02 July 2018, sheet 1.
9. Kamyanets-Podilsky city archives, F. 10, description 1, 59 sheets.
10. Kamyanets-Podilsky city archives, F. 10, description 2, 84 sheets.
11. Departmental archives KPNU, F. 10, op 2, case 1035, sheet 27–28; op. 2-N, SPR. 1035, sheet 1–108.
12. Departmental archives KPNU, F. 10, description 2-N, case 3973, sheet 1–108.
13. Departmental archives KPNU, F. 3202, description 1 documentary materials personnel for 1944–1949, sheet 1–7; op. 2 documentary materials on the personnel of students in 1944–1949., sheet. 1–38.
14. Departmental archives KPNU, F. 3202, description 3 documentary materials personnel part-time students in 1944–1950, sheet 1–50.
15. Departmental archives KPNU, F. 3202, op. 4 documentary materials personnel part-time students over the years 1949–1951, sheet 1–2.
16. Departmental archives KPNU, the Ledger of receipts and disposal documents archive, sheet 1–22.
17. Departmental archives KPNU, register descriptions, sheet 1–11.
18. Departmental archives KPNU, F. 10, description 3 OS.
19. Departmental archives KPNU, Passport records and archives of the information Department of the Kamianets-Podilskyi national University named after Ivan Ohienko, sheet 1–2.
20. Departmental archives KPNU, description-2; op. 3-OS.

УДК 94:069:378.4(477.43-21)КПНУ

Паур Ірина Василівна

кандидат історичних наук, старший викладач кафедри
образотворчогоі декоративно-прикладного мистецтва та реставрації творів мистецтва,
завідувач Музею історії Кам'янець-Подільського національного університету імені Івана Огієнка,
32300, м. Кам'янець-Подільський, вул. Огієнка, 61. E-mail: iryna_paur@ukr.net

КОНЦЕПЦІЯ КОМПЛЕКТУВАННЯ ФОНДІВ МУЗЕЮ ІСТОРІЇ КАМ'ЯНЕЦЬ-ПОДІЛЬСЬКОГО НАЦІОНАЛЬНОГО УНІВЕРСИТЕТУ ІМЕНІ ІВАНА ОГІЄНКА

Актуальність. Історія розвитку музейної справи на Поділлі неодноразово привертала увагу дослідників, які на жаль майже не аналізували діяльність музеїв навчальних закладів. Музей історії Кам'янець-Подільського національного університету імені Івана Огієнка (далі – Музей історії) є складовою системи навчально-виховної та наукової роботи навчального закладу. До фондів музею увійшли писемні джерела, зокрема архівні документи, меморіальні предмети, фотоматеріали, предмети медальєрики, нумізматики, фалеристики, твори мистецтва, речові пам'ятки тощо. Дослідження особливостей їх комплектування актуальне як для розвитку музейної справи загалом так і для історії університету, зокрема.

Мета дослідження – охарактеризувати концепцію та основні джерела комплектування фондів Музею історії університету.

Матеріали та методи. Загальнонаукові методи дослідження – логічний, абстрагування, системно-структурний – дозволили відтворити процес комплектування фондів Музею історії. З допомогою спеціально-наукових методів – генетичного, порівняльного – було з'ясовано особливості обліку, зберігання та використання інформації фондів колекцій, метод моделювання сприяв створенню моделей комплектування та формування фондів. Застосування порівняльно-історичного, ретроспективного, проблемно-хронологічного методів уможливило вивчення історичних явищ і фактів у тісному зв'язку з історичними умовами, в яких вони виникали і розвивалися, та дослідження їхніх якісних змін на різних етапах розвитку.

Результати. У статті проаналізовано створення та основні етапи діяльності Музею історії, висвітлено концепцію фондової роботи працівників музею у різні періоди його існування. Підкреслено, що головним його завданням стало накопичення, збереження та відтворення в хронологічній послідовності історії університету.

Висновки. Музей історії університету є важливим науковим та культурним осередком Кам'янець-Подільського національного університету імені Івана Огієнка, тут щорічно проводиться майже триста групових та індивідуальних екскурсій для студентів та гостей університету, сотні консультацій для науковців, які досліджують історію закладу. У ньому проводяться різноманітні заходи виховного характеру, що сприяють популяризації наукових, культурних, спортивних досягнень викладачів і студентів університету та його краєвих традицій.

Ключові слова: музей, Кам'янець-Подільський національний університет імені Івана Огієнка, завідувач музею, фонди, експозиція.

Iryna Paur

candidate of historical Sciences, senior lecturer of the Department of fine and decorative arts
and restoration of works of art, head of the Museum of history
of Kamianets-Podilsky Ivan Ohienko National University,
61, Ohienko str., Kamianets-Podilsky, 32300. E-mail: iryna_paur@ukr.net

THE CONCEPT OF FOUNDATION COMPONENT OF THE MUSEUM OF THE HISTORY OF KAMIANETS-PODILSKY IVAN OHIENKO NATIONAL UNIVERSITY

Relevance. The history of the Museum work in Podillia has repeatedly attracted the attention of researchers who, unfortunately, almost did not analyze the activities of museums of educational institutions. The museum of history of Kamianets-Podilsky Ivan Ohienko National University (hereinafter – the Museum of history) is part of the system of educational and scientific work of the institution. The Museum funds include written sources, in particular archival documents, memorial items, photographs, medallics, numismatics, faleristics, works of art, etc. The study of the peculiarities of their acquisition is relevant for the development of the museum work and for the history of the university.

The purpose of the research is to describe the concept and the main sources of acquisition of the Museum of history.

Materials and methods. The general scientific methods of research (logical, abstraction, system-structural) helped to recreate the process of compilation of funds of the Museum of history. With the help of special scientific methods (genetic, comparative) the peculiarities of accounting, storage and use of information of collections, the method of modeling (presentation of models of acquisition and formation of funds) were clarified. The use of comparative-historical, retrospective, problem-chronological methods helped to study historical phenomena and facts together with the historical conditions in which they arose and developed, and to study their qualitative changes at different stages of development.

Results. The article analyzes the creation and the main stages of the Museum of history, describes the concept of work of the Museum staff in different periods of its existence. It is emphasized that its main task was the accumulation, preservation and reproduction in chronological order of the history of the University.

Summary. The Museum of history of the University is an important scientific and cultural center of Kamianets-Podilsky Ivan Ohienko National University. There are almost three hundred tours for students and guests of the University, hundreds of consultations for scientists who explore the history of the institution. It hosts a variety of educational activities that contribute to the promotion of scientific, cultural, sports achievements of teachers and students of the University and its best traditions.

Key words: Museum, Kamianets-Podilsky Ivan Ohienko National University, head of the Museum, funds, exposition.

Створенню Музею історії університету передувало накопичення значної кількості історичних фактів, документів, різноманітних видань, рукописів, фотосвітлин, пов'язаних з його історією, що потребували систематизації та подальшого вивчення. Наприкінці 1960-х рр., відповідно до розпорядження ректора педагогічного інституту доцента І. Іваха, працівники кабінету естетичного виховання (завідувач – доцент, кандидат філософських наук А. Грицюк) започаткували оформлення на четвертому поверсі головного корпусу (вул. Московська, 61) першої експозиції Музею історії. Його було відкрито 24 лютого 1971 р. під час святкування 50-річчя з дня заснування закладу* [9, с. 2]. Екскурсоводами цього дня були призначені ректор доцент І. Івах, старший викладач Є. Великий, проректор доцент В. Тищенко, завідувач кафедри фізичного виховання Т. Кидалова та декан факультету фізичної культури старший викладач В. Жабенко [14, с. 1].

15 лютого 1981 р., напередодні 60-літнього ювілею закладу, рада педінституту підтримала пропозицію ректора, професора А. Копилова, про реконструкцію музею історії інституту та його офіційну реєстрацію. Експозиційну залу було перенесено в окрему аудиторію на третій поверх головного корпусу інституту. Було сформовано громадську раду з п'яти осіб, головою якої (за згодою) обрали викладача кафедри фізкультури Е. Левицького, а керівником музейної кімнати – викладача М. Моцейка. Відкриття нової експозиції музею відбулося 1981 р. [12, с. 4].

Про відкриття Музею історії повідомляли в газеті «Радянська освіта» (травень 1981 р.). У статті «... І літа оживають» йшлося про урочисту церемонію з цієї нагоди, на якій були присутні викладачі, студенти, ветерани, гості з Болгарії, Польщі, Узбекистану, випускники інституту. Присутні висловили слова подяки на адресу тих, хто створював музей, – художника Є. Модного, старшого викладача Е. Левицького, старшого лаборанта Д. Люби [10, с. 289].

У листопаді 2000 р. для оновлення змісту експозиції та якісного оформлення Музею історії універ-

ситету наказом ректора університету А. Копилова було введено посаду завідувача музею, на яку було призначено колишнього керівника навчального відділу О. Мітіну [3, Арк. 219].

У 2003 р. до 85-річчя з дня заснування Кам'янець-Подільського державного українського університету музей було реставровано, а його експозицію переоформлено. Відповідно до нової концепції, затвердженої ректором О. Завальнюком, історію закладу відображали дев'ять експозицій: «Кам'янець-Подільський університет – один із первістків національної вищої школи в Україні» (1918–1920), «Кам'янець-Подільський інститут народної освіти» (1921–1930), «Кам'янець-Подільський інститут соціального виховання» (1930–1933), «Кам'янець-Подільський педагогічний інститут» (1933–1935), «Кам'янець-Подільський учительський інститут» (1939–1948), «Ректорський корпус», «Кам'янець-Подільський державний педагогічний інститут» (1948–1997), «Кам'янець-Подільський державний педагогічний університет» (1997–2003), «Культурне життя університету», «Спортивне життя», «Кам'янець-Подільський державний університет» (2003–2008), «Кам'янець-Подільський національний університет імені Івана Огієнка» (2008) [11, с. 1]. До кожної з експозицій увійшли документи, фотографії з історії університету, наукові праці викладачів, почесні відзнаки навчального закладу. До останньої групи, крім дипломів та грамот, відносимо прапори якими був відзначений навчальний заклад: Пам'ятний прапор Хмельницького обласного комітету КП України за заслуги в розвитку соціалістичної економіки і культури (1967) і перехідний Червоний прапор за перемогу у Всесоюзному соціалістичному змаганні (1981). Розроблені експозиції Музею історії знайомили відвідувачів з викладачами, співробітниками, студентами й аспірантами, а також відомими випускниками навчального закладу.

Упродовж вересня 2013 р. – березня 2015 р. завідувачем Музею історії університету був помічник ректора І. Костюк [2, Арк. 21, 25], а з квітня 2015 р. і до

сьогодні – кандидат історичних наук, старший викладач кафедри образотворчого і декоративно-прикладного мистецтва та реставрації творів мистецтва І. Паур. У 2017 р. завідувач музею проголосила акцію «Музейний експонат» яка закликає зберегти історію Кам'янець-Подільського національного університету імені Івана Огієнка і поповнити фонди фотографіями, альбомами, документами, конспектами, книгами, приладами, речами, що мають відношення до його діяльності. Ідею підтримали ректор, С. Копилов, декани В. Дубінський, В. Лабунець і І. Стасюк, завідувачі кафедр С. Абрамович, Т. Дуткевич, Л. Любінська, Л. Марчук, Л. Онуфрієва, О. Рарицький, І. Рибак і В. Степанков, професори В. Газін, О. Завальнюк (ректор 2003–2012 рр.) і Ю. Хоптяр, доценти А. Задорожнюк, О. Комарницький, В. Федорчук і В. Шинкарук.

Одним із заходів до відзначення 100-річчя університету, з ініціативи ректора С. Копилова, стало оновлення експозиції Музею історії. Сучасні стенди: «Кам'янець-Подільський державний український університет» (1918–1920), «Кам'янець-Подільський інститут народної освіти» (1921–1930), «Кам'янець-Подільський інститут соціального виховання» (1930–1933), «Кам'янець-Подільський педагогічний інститут» (1933–1935), «Кам'янець-Подільський учительський інститут» (1939–1948), «Кам'янець-Подільський державний педагогічний інститут» (1948–1997), «Кам'янець-Подільський державний педагогічний університет» (1997–2003), «Кам'янець-Подільський державний університет» (2003–2008), «Кам'янець-Подільський національний університет імені Івана Огієнка» (2008–2018) «Культурне життя університету», «Спортивне життя», «Ректорський корпус» та експонати відображають історію навчального закладу як одного з провідних освітніх, наукових та культурних закладів Західної України. Ректор повсякчас сприяє поповненню фондів музею науковими виданнями з історії університету, архівними документами (студентська картка 1925 р.), нагородами, раритетними речами. Зокрема, Сергій Анатолійович подарував Музею історії поштову листівку, видану на початку ХХ ст. кам'янецьким видавцем Г. Шпізманом, з видом Технічного училища (нині – головний корпус Кам'янець-Подільського національного університету імені Івана Огієнка по вул. Огієнка, 61).

Завдяки ініціативі ректора, завідувач кафедри архівознавства, спеціальних історичних дисциплін та правознавчих дисциплін І. Рибак передав до музею стіл професора І. Винокура. Під час реорганізації кабінету технічних засобів навчання до музею були передані цікаві екземпляри засобів навчання радянської техніки, що поповнили фонд речових пам'яток. С. Копилов передав до музею намальовану на початку 1970-х рр. студентами історичного факультету карту «Політична карта Європи напере-

додні Другої світової війни», яку використовував на лекціях з «Новітньої історії країн Європи та Америки» ректор (1977–2001) А. Копилов.

Вагомий внесок у справу поповнення фондів зробили керівники факультетів В. Дубінський, декан історичного факультету, передав до музею навчальний посібник «Російська імперія: поліетнічність, територіальне розширення, занепад та розпад» (2017) і речі професора І. Рибак (барсетку, годинник, окуляри, ручку); В. Лабунець, декан педагогічного факультету, – відеокасети та фотоальбоми; І. Стасюк, декан факультету фізичної культури, – оригінальні медалі, почесні грамоти спортсменів, спортивний інвентар (тенісний та чоловічий гандбольний м'яч), залікові книжки, атестати про середню освіту, медичну довідку, копію трудової книжки студента факультету, а також речі заслужених тренерів України В. Ліщука та О. Шишкіна, екзаменаційні відомості зимової та літньої сесій 1974/75 н.р., у списках студентів яких є ім'я декана факультету фізичної культури (2002–2016) М. Солопчука.

Доцент кафедри історії України А. Задорожнюк передав у фонди Музею історії університету цінні експонати – лекції краєзнавця, приват-доцента кафедри історії і мистецтвознавства Кам'янець-Подільського державного українського університету Юхима Сіцінського. Одна з них має назву «Наукове життя в Кам'янці за останні десятиліття (1914–1924)», інша присвячена історії Поділля. Юхим Йосипович у передмові до останньої (прочитана ним у вівторок 4 березня 1919 р. о 8.45 вечора) підкреслив важливе значення музейних зібрань [15, Арк. 1]. Ці ідеї він втілював й на практиці, оскільки очолював створений в університеті кабінет (музей) мистецтва. Його фонди (картини, портрети, народні килими, інші твори мистецтва, церковні речі, монети тощо) постійно поповнювалися. У 1920 р. вони нараховували 3274 експонати, які слугували чудовим автентичним матеріалом для вивчення різних питань історії вітчизняної і світової культур. На жаль, у 1922 р. з конфіскацією церковних та інших цінностей для допомоги голодуючим Поволжя кабінет-музей, у якому зберігалися, зокрема, золоті й срібні вироби, ліквідували [8, с. 233].

22 жовтня у день святкування краща гандболістка світу ХХ ст. З. Турчина з гравцями знаменитого київського «Спартака» Г. Захаровою та Л. Бобрусь, які навчалися в нашому закладі, передали у фонди музею унікальні речі, серед яких – спортивний костюм І. Турчина, в якому він тренував збірну.

У переддень 100-річчя з фонду рідкісних видань бібліотеки університету, на тимчасове експонування, у фонди Музею було передано лекції викладачів Аленича О. «Про місяць», Бачинського С.В. «Народна школа во Франції», Гаморака Н. «Анатомія рослин», Огієнка І. «Руно орошенное св. Димитрія Ро-

стовського), «Огляд навчання фізико-математичного факультету на осінній семестр акад. року 1920/21», газета «Свято Поділля», що стали окрасою експозиції «Кам'янець-Подільський державний український університет (1918–1921)». Також у межах урочистих заходів з нагоди ювілею у музеї історії з 19 жовтня 2018 р. по 04 лютого 2019 р. експонувалися унікальні печатки 1918 р., зокрема – печатка Кам'янець-Подільського державного українського університету та перша печатка бібліотеки з фондів Музею історичних та культурних реліквій родини Шереметьєвих (м. Київ).

Нині Музей історії складається з основного та науково-допоміжного фондів. До першого увійшли писемні джерела, зокрема архівні документи, меморіальні предмети, фотоматеріали, предмети медальєрики, нумізматики, фалеристики, твори мистецтва, речові пам'ятки. Найчисельнішою є група писемних джерел: рукописи наукових робіт, друковані наукові праці професорів, доцентів, учених – випускників університету, довідкова література з історії Кам'янець-Подільського університету, вітальні адреси та телеграми, листи, комплекти газет «Радянський студент» (1972–1990), «Студентський меридіан» (1991–2013).

Архівний фонд музею формують автобіографії, свідоцтва та атестати про отримання освіти, дипломи про присудження наукових ступенів і звань, трудові книжки окремих викладачів, залікові книжки студентів, документи з особових справ викладачів і студентів, наукових товариств, що існували в університеті, матеріали службової та громадської діяльності науково-педагогічних працівників.

У Музеї історії університету зберігаються документи й речі, що належали або пов'язані з життям і діяльністю його видатних особистостей: ректорів – І. Зеленюка, І. Іваха, А. Копилова, О. Завальнюка; деканів – П. Родіна, В. Тищенко, А. Хоптяра, В. Дубінського; завідувачів кафедр – Н. Литовченко, М. Петрова, В. Шинкарюка, С. Абрамовича, Т. Дудкевич, Л. Марчук, Л. Любінської; професорів – І. Винокура, Л. Коваленка, Л. Балашова, В. Газіна, З. Яропуда; заслужених тренерів України – В. Ліщука, О. Шишкіна.

Значну частину музейного фонду становлять фотодокументи (близько 3,5 тис. світлин), що висвітлюють історію Кам'янець-Подільського університету з дня заснування і до сьогодні. До окремої групи можна віднести альбоми випускників факультетів фізичної культури, історико-філологічного, фізико-математичного, педагогічного кінця 1960-х – початку 1990-х рр.

У Музеї історії зберігаються цікаві речові експонати і прилади, які використовувалися у навчальному процесі в другій половині ХХ ст. (проектор, діапроектор, діапозитиви, патіфон, телефон, фотоапарат «Зеніт», вимірювач тиску, вимірювач життєвої ємкості легень), професорський стіл початку ХХ ст. і стілець другої половини 1950-х рр.

Серед експонатів Музею – урядові нагороди та відзнаки університету: медалі та нагородні дошки за участь у міжнародних виставках «Інноватика в освіті України» (2010), «Інноватика в сучасній освіті» (2011), «Сучасні навчальні заклади» (2011), «Сучасні заклади освіти» (2012, 2014, 2015, 2017), «Лідер сучасної освіти» (2012), дипломи, грамоти та ін. Факультет фізичної культури щороку поповнює фонди музею спортивними кубками та медалями. У музеї експонуються спортивні кубки, отримані командами або спортсменами цього факультету упродовж 1957–2018 рр.

Подарунки до ювілеїв поповнили фонди Музею творами мистецтва. Ректор Київського національного університету ім. Т. Шевченка академік В. Скопенко разом із деканом філологічного факультету М. Наєнком подарували у день презентації Кам'янець-Подільського педагогічного університету (1997) картину із зображенням головного «червоного» корпусу свого закладу. Колишній завідувач кафедри філософських дисциплін І. Юришинець на 85-річчя закладу подарував картину «Весна на Дністрі. Хотинська фортеця» (2003). У музеї експонуються твори декоративно-прикладного мистецтва: керамічні вазы з вітальними карбуваннями на честь 60-річчя педагогічного інституту від учительського інституту м. Силістри (Болгарія) та освітян Хмельниччини (1981), 85-річчя державного університету – від управління СБУ в Хмельницькій області (2003), 90-річчя національного університету – від бурмістра м. Санока (Польща, 2008).

Окрасою музею стали роботи випускників кафедри образотворчого і декоративно-прикладного мистецтва та реставрації творів мистецтва, зокрема С. Пекний розробив дизайн-проект експозицій музею, вітражі на вікна виготовив Р. Дмитрук, портрет Івана Огієнка в образі Митрополита Іларіона намалювала О. Шпак. Студентки педагогічного факультету Д. Корній і Н. Банар під час фахової музейної практики розробили дизайн-проект стенду «Університет пишається своїми героями», буклет «Музеї Кам'янець-Подільського національного університету імені Івана Огієнка», листівку «Музейний експонат».

Отже, Музей історії університету є важливим науковим та культурним осередком Кам'янець-Подільського національного університету імені Івана Огієнка, тут щорічно проводиться майже триста групових та індивідуальних екскурсій для студентів та гостей університету, сотні консультацій для науковців, які досліджують історію закладу. Музей є базою практики для студентів спеціальності «Історія», «Образотворче мистецтво», «Туризм». У ньому проводяться різноманітні заходи виховного характеру, що сприяють популяризації наукових, культурних, спортивних досягнень викладачів і студентів університету та його кращих традицій.

СПИСОК ВИКОРИСТАНИХ ДЖЕРЕЛ І ЛІТЕРАТУРИ

1. Архів Кам'янець-Подільського національного університету імені Івана Огієнка (далі – АКПНУ). Ф. 10. Оп. 28-А. Спр. 347: Левицький Едуард Людвігович. Автобіографія. Арк. 3.
2. АКПНУ. Ф. 10. Оп. 28-ос. Спр. 56: Костюк Ігор Олександрович (помічник ректора). Арк. 21–25.
3. АКПНУ. Ф. 10. Оп. 3-ос. Спр. 114: Мітіна Олександра Петрівна. Арк. 219.
4. Алещенко М.І. Роль музею в житті Подільського державного аграрно-технічного університету. Музейна справа на Поділлі: історія та сучасність : зб.наук.пр. за підсумками всеукр. наук.-практ. конф., 15 травня 2015 р. (м. Кам'янець-Подільський). Кам'янець-Подільський : ПП «Медобори-2006», 2015. С. 57–60.
5. Архів науково-методичного відділу Хмельницького обласного краєзнавчого музею (далі – АНМВ ХОКМ). Музей історії Каменець-Подольського педагогічного інституту ім. Затонського. Паспорт. 1988. 6 арк.
6. АНМВ ХОКМ. Уніфікований паспорт музею історії педінституту / укладач С.А. Якубова. 1996. № 220. 2 арк.
7. Григоренко О., Чупира В. Музей історії Хмельницького національного університету. 120-річниця заснування Кам'янець-Подільського державного історичного музею-заповідника: зб. матеріалів Всеукр. наук.-практ. конф. 18 червня 2010 р. (м. Кам'янець-Подільський) / від. ред. Л.П. Станіславська. Кам'янець-Подільський : ПП «Медобори-2006», 2010. С. 161–167.
8. Завальнюк О.М. Кам'янець-Подільський університет як осередок утвердження української культури і духовності в добу національного відродження (1918–1920 рр.). Музейна справа на Поділлі: історія та сучасність: зб. наук. пр. за підсумками всеукр. наук.-практ. конф., м. Кам'янець-Подільський, 15 травня 2015 р. / [редкол.: В.С. Травінський (голова), Л.В. Баженов, О.М. Завальнюк та ін.]. Кам'янець-Подільський : ПП «Медобори-2006», 2015. С. 230–234.
9. Іов І. Червона стрічка золотого ювілею (Репортаж з музею інституту). Радянський студент. 1971. № 4–5. 25 лютого (четвер). С. 2.
10. Солопчук М. Едуард Людвігович Левицький. Кам'янець-Подільський державний університет в особах / за заг. редакцією О. Завальнюка. Кам'янець-Подільський: Оіум, 2003. Т. 1. С. 287–292.
11. Фонди Музею історії Кам'янець-Подільського національного університету імені Івана Огієнка (далі – ФМІ КПНУ). Мітіна О.П. Інформація про музей історії Кам'янець-Подільського національного університету імені Івана Огієнка. 2012. 3 с.
12. ФМІ КПНУ. Музей історії інституту. Інформація Каменець-Подольського педагогічного інституту ім. В.П. Затонського о роботі музеїв інституту. Рукопис. 14 с.
13. ФМІ КПНУ. Музей історії педагогічного інституту імені В. Затонського. Паспорт музейної кімнати / укладач М.А. Моцейко. 4 с.
14. ФМІ КПНУ. План святкування 50-річчя педагогічного інституту ім. В.П. Затонського. 50. Матеріали ювілею Кам'янець-Подільського державного педінституту ім. В.П. Затонського. 1971. С. 1–8.
15. ФМІ КПНУ. Сіцінський Ю. Історія Поділля. 1919. 16 арк. (Рукопис).
16. ФМІ КПНУ. Уніфікований паспорт музею Кам'янець-Подільського національного університету імені Івана Огієнка / укладач О.П. Мітіна. 2010. 6 с.

REFERENCES

1. Arkhiv Kam'ianets-Podilskoho natsionalnoho universytetu imeni Ivana Ohiiienka (dali – AKPNU). F. 10. Op. 28-A. Spr. 347: Levytskyi Eduard Liudvyhovych. Avtobyohrafiya. Ark. 3
2. AKPNU. F. 10. Op. 3-os. Spr. 114: Kostyuk Ihor Oleksandrovych (pomichnyk rektora). Ark. 219.
3. AKPNU. F. 10. Op.28-os. Spr. 56. Mitina Oleksandra Petrivna. Ark. 21–25.
4. Alieshchenko M.I. Rol muzeiu v zhytti Podilskoho derzhavnoho ahrarno-tekhnichnoho universytetu. Muzeina sprava na Podilli: istoriia ta suchasnist: zb.nauk.pr. za pidsumkamy vseukr. nauk.-prakt. konf., 15 travnia 2015 r. (m. Kam'ianets-Podilskiy). Kam'ianets-Podilskiy: PP «Medobory-2006», 2015. S. 57–60.
5. Arkhiv naukovo-metodychnoho viddilu Khmelnytskoho oblasnoho kraieznavchoho muzeiu (dali – ANMV KhOKM). Muzei ystorryi Kamenets-Podolskoho pedahohycheskoho ynstytutu ym. Zaton'skoho. Pasport. 1988. 6 ark.
6. ANMV KhOKM. Unifikovanyi pasport muzeiu istorii pedinstytutu / ukladach S.A. Yakubova. 1996. № 220. 2 ark.
7. Hryhorenko O., Chupyra V. Muzei istorii Khmelnytskoho natsionalnoho universytetu. 120-richnytsia zasnuvannia Kam'ianets-Podilskoho derzhavnoho istorychnoho muzeiu-zapovidnyka: zb. materialiv Vseukr. nauk.-prakt. konf. 18 chervnia 2010 r. (m. Kam'ianets-Podilskiy) / vid. red. L.P. Stanislavska. Kam'ianets-Podilskiy: PP «Medobory-2006», 2010. S. 161–167.
8. Zavalniuk O.M. Kam'ianets-Podilskiy universytet yak oseredok utverdzhennia ukrainskoi kultury i dukhovnosti v dobu natsionalnoho vidrozhennia (1918–1920 rr.). Muzeina sprava na Podilli: istoriia ta suchasnist: zb. nauk. pr. za pidsumkamy vseukr. nauk.-prakt. konf., m. Kam'ianets-Podilskiy, 15 travnia 2015 r. / [redkol.: V.S. Travinskyi (holova), L.V. Bazhenov, O.M. Zavalniuk ta in.]. Kamianets-Podilskiy : PP «Medobory-2006», 2015. S. 230–234.
9. Iov I. Chervona strichka zolotoho yuvileiu (Reportazh z muzeiu instytutu). Radianskyi student. 1971. № 4–5. 25 liutoho (chetver). S. 2.
10. Solopchuk M. Eduard Liudvyhovych Levytskyi. Kam'ianets-Podilskiy derzhavnyi universytet v osobakh / za zah. redaktsiieiu O. Zavalniuka. Kam'ianets-Podilskiy: Oiiium, 2003. T. 1. S. 287–292.
11. Fondy Muzeiu istorii Kam'ianets-Podilskoho natsionalnoho universytetu imeni Ivana Ohiiienka (dali – FMI KPNU). Mitina O.P. Informatsiia pro muzei istorii Kam'ianets-Podilskoho natsionalnoho universytetu imeni Ivana Ohiiienka. 2012. 3 s.
12. FMI KPNU. Muzei ystorryi ynstytuta. Ynfomatsiia Kamenets-Podolskoho pedahohycheskoho ynstytuta ym. V.P. Zaton'skoho o rabote muzeev ynstytuta. Rukopys. 14 s.
13. FMI KPNU. Muzei istorii pedahohichnoho instytutu imeni V. Zaton'skoho. Pasport muzeinoi kimnaty / ukladach M.A. Motseiko. 4 s.
14. FMI KPNU. Plan sviatkuvannia 50-richchia pedahohichnoho instytutu im. V.P. Zaton'skoho. 50. Materialy yuvileiu Kam'ianets-Podilskoho derzhavnoho pedinstytutu im. V.P. Zaton'skoho. 1971. S. 1–8.
15. FMI KPNU. Sitsynskiy Yu. Istoriia Podillia. 1919. 16 ark. (Rukopys).
16. FMI KPNU. Unifikovanyi pasport muzeiu Kam'ianets-Podilskoho natsionalnoho universytetu imeni Ivana Ohiiienka / ukladach O.P. Mitina. 2010. 6 s.

РОЗДІЛ ІХ. НАШІ ЮВІЛЯРИ

ВОЛОДИМИРОВІ ГРИГОРОВИЧУ ВЛОХУ – 90!

Володимир Григорович Влох народився 01 квітня 1929 р. у м. Винники Львівської області. У 1953 р. закінчив агрономічний факультет Львівського сільськогосподарського інституту. Після закінчення вишу завідував Яворівською державною сортодільницею Львівської області. З 1958 р. – аспірант Науково-дослідного інституту землеробства і тваринництва західних районів України.

1963 р. присуджено науковий ступінь кандидата біологічних наук за захищену дисертаційну роботу на тему: «Вплив умов вирощування батьківських рослин і сіянців першого року на формотворчий процес у міжсортних гібридів картоплі», а 1970 р. отримав звання старшого наукового співробітника.

З 1987 р. – доктор сільськогосподарських наук (тема дисертації: «Біологічні основи селекції сортів картоплі столового напрямку»).

Від 1988 р. – завідувач кафедри рослинництва і лукиництва Львівського державного аграрного Університету, з 1990 р. – професор кафедри технологій вирощування, зберігання і переробки продукції рослинництва, від 1995 р. – академік аграрного відділення АНВШ України.

Напрями наукових досліджень: селекція, рослинництво, лукиництво, насінництво.

Відомий вчений у галузі рослинництва. Зробив вагомий внесок у розвиток аграрної науки, зокрема, в теорію і практику біологічних основ селекції картоплі, технологію вирощування, насінництво, поліпшення якості сільськогосподарської продукції та впровадження наукових розробок у виробництво.

Відмінною рисою його багаторічних досліджень є вивчення формотворчого процесу рослин, пов'язаних з екологічними чинниками. Він встановив, що високогірні умови Карпат сприятливі для формування в рослин фітофторостійкості, високої продуктивності і крохмальності бульб, фертильності пилку, розвитку самосівів та можливості появи нових форм. Виявив в Карпатах ендемічні форми картоплі, стійкі проти фітофторозу з високим вмістом крохмалю в бульбах. Шляхом інцухту від ендемічної форми картоплі створив унікальний фітофторостійкий з високим вмістом крохмалю в бульбах сорт Карпатський, який використано в селекції як «донор» комплексу господарсько цінних ознак. Збагатив національний генофонд картоплі для селекції. Розробив методіку селекційного процесу, яка уможливила значно скоротити процес селекції і підвищити її ефективність. На підставі виконаних ним досліджень 1971 року з участю вчених Інституту картоплярства НААН України організував наукову експедицію в райони Українських Карпат для обстеження і збирання місцевих форм картоплі.

Наукові розробки В.Г. Влоха увійшли до програми селекційної роботи з картоплею у зоні діяльності інституту картоплярства НААН України.

Він вивів 12 сортів картоплі: Переможець, Карпатський, Верховина, Полонина, Ватра, Ворина, Оля, Мавка, Слава, Лисоня, Пишна, Дужа та топінамбур Львівський, які мають теоретичний інтерес, використовуються навчальними закладами і установами України в селекції та широко впроваджені виробництвом. Отримав 5 авторських свідоцтв. За участі сорту Карпатський, селекціонерами України створено сорти Луговська, Світанок київський, Нижньоворонська, Кобза, Малич, Придеснянська, Оксамит 99, Віра, Веста, Купава, Божедар та інші, які знаходяться в Державному реєстрі сортів рослин України. Наукові розробки професора Влоха В.Г. використовуються в селекції не лише в Україні, а й Росії, Білорусії, Естонії, Німеччині, Польщі та інших країнах, а сорти Полонина районують в Росії, Мавка – в Естонії. Результати досліджень відображено в підручниках, навчальних посібниках, довідниках, монографіях, енциклопедіях, матеріалах з вирощування сільськогосподарських культур із застосуванням інтенсивних технологій, статтях в Україні і за її межами. За врахування виконаних В.Г. Влохом досліджень та його пропозицією в гірській місцевості Українських Карпат створено на колишній зональній Гірсько-Карпатській сільськогосподарській дослідній станції (с. Нижні Ворота) лабораторію селекції картоплі та пункт від Інституту картоплярства НААН з метою організації там вирощування гібридного насіння та визначення стійкості селекційного матеріалу проти фітофторозу.



Професор В.Г. Влох створив свою школу, є автором понад 270 наукових і науково-методичних праць, з них значна кількість опублікована в іноземних виданнях. Видано 3 підручники з грифом МАП України для підготовки фахівців в аграрних заклад вищої освіти, навчальний посібник, 5 монографій, довідники, значна кількість брошур і рекомендацій. Упродовж 1989–1999 рр. був заступником голови спеціалізованої вченої ради при Львівському ДАУ зі захисту кандидатських дисертацій спеціальності «Рослинництво», «Загальне землеробство», «Кормовиробництво», «Селекція та насінництво».

Видано програми навчальних дисциплін «Луківництво», «Технологія вирощування лікарських рослин», «Кормовиробництво» та «Технологія вирощування продукції рослинництва» (затверджені департаментом кадрової політики аграрної освіти та науки МАП України).

Був членом оргкомітету 2–4 (1998, 2000, 2002, 2005 рр.) міжнародних симпозіумів «Україна – Австрія. Сільське господарство: Наука і практика».

Був ініціатором і організатором Міжнародної науково-практичної конференції «Теоретичні і практичні аспекти використання національного генофонду та ефективні екологічно безпечні технології виробництва сільськогосподарської продукції», що відбулася 25–27 червня 2008 р. у Львівському національному аграрному університеті спільно з академіками Академії наук вищої освіти України, присвяченої наданню Львівському державному аграрному університетові статусу Національного.

На створеному ним вихідному матеріалі, виконаних дослідженнях, захищено 3 докторські і 12 кандидатських дисертацій, отримано 16 авторських свідоцтв.

Велику увагу надає вихованню молоді, підготовці висококваліфікованих фахівців, наукових кадрів. Підготував 6 кандидатів наук. Здійснює керівництво науковою роботою кафедри за темами: «Розробка ресурсозберігаючих екологічно безпечних технологій вирощування основних сільськогосподарських культур, адаптивних до природного середовища західного регіону України», «Створення високопродуктивних стійких проти фітофторозу і картопляної нематоди сортів картоплі».

Нагороджений ювілейною медаллю до 100 річчя від дня народження акад. М.І. Вавилова, медалями «За трудову доблесть», «Ветеран праці», нагрудним знаком «Винахідник СРСР». За вагомих особистий внесок у розвиток науки, високий професіоналізм нагороджений почесною грамотою Київської міської державної адміністрації, іменним годинником, знаком «Михаїл-Архангел-Київський».

2006 року за наукові розробки в галузі аграрних наук Президія АНВШ України присудила В.Г. Влоху Нагороду Ярослава Мудрого.

Нагороджений медаллю з нагоди святкування 150 річчя Львівського державного аграрного університету.

В 2008 р. від президії АНВОУ отримав диплом удостоєний нагороди за багаторічну сумлінну працю у Вищій школі та за значні наукові досягнення і медаль АНВОУ за успіхи в науково-педагогічній діяльності.

Нагороджений почесними грамотами Львівської обласної державної адміністрації та Львівського державного аграрного університету.

У 2013 р. нагороджений Почесною грамотою Львівської обласної державної адміністрації за багаторічну плідну працю, високий професіоналізм, вагомі досягнення в науковій і науково-організаційній роботі з нагоди Дня науки.

Є членом редакційної ради «Вісника Львівського національного аграрного університету». Член вченої ради ЛНАУ, методичної і вченої ради факультету агротехнологій та екології; бюро аграрного відділення Західного наукового центру АН ВО України та комісії із забезпечення сільськогосподарського виробництва сортовими ресурсами.

Указом Президента України №514/2016 «Про відзначення державними нагородами України працівників агропромислового комплексу» професорові кафедри технологій у рослинництві Львівського національного аграрного університету, докторові сільськогосподарських наук Володимирові Григоровичу Влоху присвоєно почесне звання «Заслужений діяч науки і техніки України».

Шановний Володимир Григорович сповнений енергії, завзяттям і великими планами на майбутнє успішно продовжує свій творчий шлях у колективі кафедри технологій у рослинництві.

З роси Вам і з води,
На многії і благії літа !!!

*З повагою
академік-секретар аграрного відділення АН ВО України
доктор с.-г.наук, професор Г.І. Демидась
академік аграрного відділення АН ВО України
доктор с.-г.наук, професор І.А. Шувар*

ДО 80-РІЧЧЯ ВІД ДНЯ НАРОДЖЕННЯ РАДУ ГЕОРГІЙОВИЧА ПРОЦЮКА

Україна багата на таланти та може пишатися науковими, духовними, культурними здобутками свого народу.

Мабуть, не варто перераховувати скільки унікальних талановитих особистостей подарувала наша країна світові. Та й не це ставлю собі за мету, пишучи ці рядки. Адже є люди, діяльність яких настільки захоплює, що вони здаються незвичайними та наділеними особливими якостями.

Серед таких є постать відомого вітчизняного вченого у галузі фтизіатрії та пульмонології не лише в Україні, а й далеко за її межами, доктора медичних наук, професора, першого віце-президента-головного ученого секретаря ГО «Національна академія наук вищої освіти України», напрочуд інтелігентної, тактовної, скромної особистості – академіка Процюка Раду Георгійовича.

Народившись на Буковині у с. Верхні Синівці Глибокського району Чернівецької області у родині селян, які чесно трудилися на благо своєї Батьківщини, серед мальовничої природи, що змалечку наповнила його душу вічно живою красою, на долю Раду Георгійовича та його родини випали непрості випробування. «Син ворога народу, куркуля» – таке нікчемне обвинувачення є витором радянської влади, яке понівечило мільйони людських доль. Торкнувся цей «ярлик» і родини Процюків, яка у 1941 р. була примусово виселена в степи Казахстану. Та не буду вдаватися в подробиці, на те є фахівці-історики, які справедливо і розлого дадуть відповідь на білі і чорні плями нашого історичного минулого. Повернемось до постаті Ювіляра. Адже попри всі життєві перипетії Раду Георгійович у 1963 р. закінчив Чернівецький державний медичний інститут, здобувши медичну освіту. З 1963 по 1965 рр. працював головним фтизіатром Центральної районної лікарні Млинівського району Рівненської області. Після захисту кандидатської дисертації в 1968 році й до цього часу працює у Київському медичному інституті (з 1995 р. – Національний медичний університет імені О.О. Богомольця) асистентом, з 1976 року – доцентом, а з 2001-го – професором кафедри.

У 1987 р. захистив докторську дисертацію на тему: «Аэрозольтерапия больных туберкулезом легких и ее влияние на сурфактант легких и гемодинамику малого круга кровообращения».

У 1994 р. його обрано дійсним членом Академії наук вищої школи, з 2007 року Академії наук вищої освіти України, а з 14 лютого 2019 року – Національної академії наук вищої освіти України.

Життєпис Раду Георгійовича Процюка сповнений пошуків істинного знання, цікавими відкриттями, шляхетними справами та наполегливою працею.

Мені є що розповісти про академіка Процюка Р.Г., тому що знаю його не один десяток літ. Завжди виважений, напродуч спокійний, доброзичливий, із проникливо-допитливим поглядом людини-інтелектуала. В ньому відчувається живий розум, внутрішній спокій, тактовність, толерантність. Незважаючи на свою зайнятість, він – активний громадський діяч, здобув неабиякий авторитет і повагу серед академічної спільноти. Свідченням цього є його наполеглива, копітка, сумлінна праця на громадських засадах на посаді першого віце-президента-головного ученого секретаря Національної академії наук вищої освіти України. Невипадково говорять, що дружба починається з віддачі духовних багатств. Раду Георгійович віддає Національній академії наук вищої освіти України і знання, і вільний час, і свої духовні сили. І це зараз, коли в нашому суспільстві відбуваються корінні зміни, коли кожна людина стурбована більше матеріальним забезпеченням.

Не буду акцентувати увагу і характеризувати Раду Георгійовича як науковця. Про це яскраво свідчить його науковий доробок (понад 500 наукових праць, серед яких: монографії, підручники, навчальні посібники, наукові статті, тези, безліч винаходів тощо) та ціла плеяда учнів, яким він дав дорогу в наукове жит-



тя. Так, коло наукових інтересів професора Процюка Р.Г. визначається широким спектром питань у галузі пульмонології і фтизіатрії. Та академік Процюк Р.Г. не зупиняється на досягнутому, він завжди у творчих пошуках і готовий прийти на допомогу навіть невеликовним хворим.

У коротких спогадах неможливо повно описати життя і науково-громадську діяльність професора Процюка Р.Г. та красу і вишуканість душі цієї по-справжньому шляхетної людини, його бездоганну інтелігентність, освіченість, моральність, тактовність, скромність.

Говорячи про Раду Георгійовича як особистість і друга, не можу не виділити такі риси його характеру – ще раз наголошу інтелігентність, високу духовність, скромність, відповідальність, толерантність, відданість справі, вміння дружити.

Інтелігентність, на мою думку, це не просто набір знань та вишуканих манер, а те, що освітлено багатством душі і внутрішнього світу. Професор Процюк Р.Г. має таку рису.

Та найголовніше багатство будь-якої людини насамперед міститься в його душі. А духовний світ Раду Георгійовича надзвичайно тонкий, змістовно багатий, охоплює горизонти медичної науки та високу культуру. Не приховую, що отримую щире задоволення від спілкування з цією непересічною особистістю, адже протягом багатьох років нас з ним поєднують дружні відносини, в яких немає місця заздрості, злості, осуду, непорозумінням. І ця дружба з роками лише міцніє.

То ж у славний 80-річний Ювілей щиро бажаю Вам, вельмишановний Раду Георгійовичу, щоб Ваша професійна та наукова діяльність була сповнена задоволення і творчих перемог, нехай перед Вами відкриваються нові обрії майбутніх перспектив, а успіхи надихають на подальші звершення в ім'я процвітання нашої України!

Міцного здоров'я, мирного неба, добробуту і благополуччя, всіляких гараздів, життєвої наснаги, щастя, радості, миру та добра Вам та Вашій чудовій родині, наш дорогий ювіляре!

Постаті такого масштабу як Процюк Р.Г. формують золотий фонд будь-якого суспільства, що має здатність до розвитку, а саме моральну та високоінтелектуальну державу!

Слава Україні, яка має такі непересічні таланти!

*З повагою
акад. С. Табачніков
Президент ГО «Національна академія наук вищої освіти України»*

ДОДАТКИ

ДОДАТОК 1

НОВООБРАНІ АКАДЕМІКИ У 2018 РОЦІ

| Прізвище, ім'я, по батькові | По якому відділенню |
|-------------------------------------|--|
| 1 | 2 |
| Азаров Юрій Іванович | права |
| Аранчій Валентина Іванівна | аграрному |
| Безуглий Петро Овксентійович | хімії, хімічної технології та фармації |
| Бойчук Віталій Миколайович | загальної педагогіки |
| Ванін Володимир Володимирович | загальнотехнічному |
| Головач Андрій Володимирович | права |
| Грозний Ігор Сергійович | економіки та фінансів |
| Дідич Тарас Олегович | права |
| Давтян Лена Левонівна | медицини |
| Енчу Валерій Захарович | ветеринарної медицини |
| Завгородній Ігор Володимирович | медицини |
| Замкова Наталія Леонідівна | економіки та фінансів |
| Іванов Євген Анатолійович | наук про Землю |
| Камінська Наталія Василівна | економіки та фінансів |
| Касаткін Дмитро Юрійович | аграрному |
| Кіслов Денис Васильович | історії освіти, науки і техніки |
| Кляченко Оксана Леонідівна | аграрному |
| Ковалевський Сергій Вадимович | загальнотехнічному |
| Копилов Сергій Анатолійович | історії |
| Корецька Світлана Олександрівна | економіки та фінансів |
| Корецький Микола Христофорович | економіки та фінансів |
| Коробчанський Володимир Олексійович | медицини |
| Котвіцька Алла Анатоліївна | хімії, хімічної технології та фармації |
| Краснов Володимир Володимирович | медицини |
| Кузнецова Анжела Ярославівна | економіки та фінансів |
| Максимчук Борис Анатолійович | загальної педагогіки |
| Мамонов Костянтин Анатолійович | енергетики та ресурсозбереження |
| Марцинковський Ігор Анатолійович | проблем психічного здоров'я |
| Матвійчук Валерій Костянтинович | права |
| Матяш Михайло Миколайович | проблем психічного здоров'я |
| Микитюк Віктор Васильович | аграрному |
| Нетлюх Андрій Михайлович | медицини |
| Паєнок Анжеліка Володимирівна | медицини |
| Пельо Ігор Михайлович | медицини |
| Просветов Юрій Васильович | медицини |
| Радчиков Василь Федорович | біології |

| 1 | 2 |
|---------------------------------|-----------------------|
| Смирнов Ігор Георгійович | наук про Землю |
| Стратонов Василь Миколайович | права |
| Сухенко Юрій Григорович | загальнотехнічному |
| Фатхутдінов Василь Гайнулович | права |
| Фелештинський Ярослав Петрович | медицини |
| Фелик Василь Іванович | права |
| Хлівна Ірина Вікторівна | економіки та фінансів |
| Шкорботун Володимир Олексійович | медицини |
| Череп Олександр Григорович | економіки та фінансів |
| Чинчик Олександр Сергійович | аграрному |
| Ясінецька Ірина Анатоліївна | економіки та фінансів |

НОВООБРАНІ ЧЛЕНИ-КОРЕСПОНДЕНТИ У 2018 РОЦІ

| Прізвище, ім'я, по батькові | По якому відділенню |
|----------------------------------|---------------------------------|
| Ботвіновська Світлана Іванівна | будівництва та архітектури |
| Грицьков Євгеній Володимирович | енергетики та ресурсозбереження |
| Збанацька Оксана Миколаївна | історії |
| Климчук Людмила Вікторівна | історії |
| Куренков Анатолій Миколайович | енергетики та ресур-ня |
| Максимова Лариса Олександрівна | права |
| Міхалевський Віталій Цезарійович | математики та інформ. тех.-лій |
| Паньонко Ігор Михайлович | права |
| Паур Ірина Василівна | історії |
| Самбор Микола Анатолійович | права |
| Сидорук Сергій Антонович | історії |
| Устяк Наталія Володимирівна | історії освіти, науки і техніки |
| Фоменко Андрій Євгенович | права |
| Чорниписька Вікторія Зіновіївна | права |
| Чупринський Борис Олександрович | права |

ДОДАТОК 2

За заслуги з відродження духовності в Україні та утвердження Єдиної Української Помісної Православної церкви за дорученням Святійшого Патріарха Київського і всієї Руси-України Філарета у 2018 році нагороджені:

- акад. Черней Володимир Васильович – ректор Національної академії внутрішніх справ, генерал поліції другого рангу, доктор юридичних наук, професор орденом Святого Рівноапостольного князя Володимира I ступеня;
- акад. Говоров Пилип Парамонович – доктор технічних наук, професор кафедри світлотехніки та джерел світла Харківського національного університету міського господарства ім. О.М. Бекетова орденом Святого Рівноапостольного князя Володимира III ступеня;
- акад. Кузнецов Юрій Миколайович – доктор технічних наук, професор Національного технічного університету України «Київський політехнічний інститут імені Ігоря Сікорського» орденом Святого Рівноапостольного князя Володимира II ступеня.

Від імені Академії соціального управління орденом «Ora et labora» («Молись та працюй») нагороджені: Андрущенко Віктор Петрович – доктор філософських наук, професор, ректор Національного педагогічного університету ім. М.П. Драгоманова;

Бобровник Світлана Василівна – доктор юридичних наук, професор, завідувач кафедри теорії права та держави юридичного факультету Київського національного університету імені Тараса Шевченка;

Святійший Патріарх Філарет;

Шакун Василь Іванович - доктор юридичних наук, професор кафедри кримінального права Національної академії внутрішніх справ, дійсний член (академік) Національної академії правових наук України.

АКАДЕМІЧНИХ ВІДЗНАК УДОСТОЄНІ

1. Медаллю Святого Володимира нагороджені:

Андрушків Богдан Миколайович
 Бабаєв Володимир Миколайович
 Бакіров Віль Савбанович
 Бондар Юрій Володимирович
 Василенко Микола Дмитрович
 Денисюк Віталій Іванович
 Карповський Валентин Іванович
 Колосов Олександр Євгенович
 Любіцева Ольга Олександрівна
 Ляхоцька Лариса Леонідівна

Мартинов В'ячеслав Леонідович
 Марцин Володимир Степанович
 Мельник Олег Петрович
 Мостенська Тетяна Леонідівна
 Павло Станіслав Сиса
 Пережняк Борис Аркадійович
 Савченко Андрій Володимирович
 Томчук Віктор Анатолійович
 Філінюк Анатолій Григорович
 Шатохін Анатолій Миколайович

2. Медаллю Ярослава Мудрого нагороджені:

Алексеев Ігор Валентинович
 Бондарчук Марія Костянтинівна
 Вербицький Володимир Валентинович
 Воробей Петро Адамович
 Вірна Жанна Петрівна
 Галунько Валентин Васильович
 Гарасимів Тарас Зеновійович
 Гиль Михайло Іванович
 Гончар Ольга Іванівна
 Грицай Ірина Олегівна
 Денисова Алла Євсіївна
 Дідич Тарас Олегович
 Дробуш Ірина Вікторівна
 Захарченко Петро Павлович
 Зеленська Любов Іванівна
 Канюк Геннадій Іванович

Кожушко Григорій Мефодійович
 Корець Микола Савич
 Крилов Денис Валерійович
 Кузьмін Олег Євгенович
 Ліпкан Володимир Анатолійович
 Мірченко Микола Васильович
 Михальчук Наталія Олександрівна
 Пономарьов Володимир Іванович
 Пилипчук Олег Ярославович
 Саленко Олександр Федорович
 Самохін Анатолій Вікторович
 Скулиш Євген Деонізієвич
 Тимошенко Віра Іванівна
 Шестопалова Людмила Федорівна
 Ярмоленко Марія Іванівна

3. Медаллю за успіхи в науково-педагогічній діяльності нагороджені:

| | |
|---------------------------------|----------------------------------|
| Абрагамович Орест Остапович | Лаба Оксана Василівна |
| Афтанюк Валерій Валентинович | Майданюк Ірина Зіновіївна |
| Бабінець Лілія Степанівна | Максимов Максим Віталійович |
| Белопольський Микола Григорович | Максимов Йордан Тодоров |
| Бухкало Світлана Іванівна | Марцеляк Олег Володимирович |
| Вельчинська Олена Василівна | Матяш Михайло Миколайович |
| Горбачевський Віталій Якович | Мороз Василь Максимович |
| Гусарев Станіслав Дмитрович | Назарук Микола Миколайович |
| Даценко Людмила Миколаївна | Наливайко Лариса Романівна |
| Дефорж Ганна Володимирівна | Ніженковська Ірина Володимирівна |
| Дмитрієв Анатолій Іванович | Ніколайчук Галина Іванівна |
| Журавльова Лариса Петрівна | Омельянчик Людмила Олександрівна |
| Заблодський Микола Миколайович | Ортинський Володимир Львович |
| Заремба Віталій Степанович | Саєнко Юрій Леонідович |
| Зіменковський Андрій Борисович | Сергейчук Олег Васильович |
| Зборовська Ольга Михайлівна | Фатхутдінова Олена Василівна |
| Кисличенко Вікторія Сергіївна | Чернявський Сергій Сергійович |
| Кобан Ольга Геннадіївна | Шатров Руслан Олександрович |
| Колб Олександр Григорович | Шинкаренко Василь Федорович |
| Котенко Микола Віталійович | Шостак Анатолій Вікторович |
| Котляренко Лідія Теодорівна | |

4. Медаллю Івана Пулюя нагороджені:

| | |
|----------------------------------|-----------------------------------|
| Біляєва Ольга Олександрівна | Лісовий Володимир Миколайович |
| Войцеховський Валерій Григорович | Новак Василь Леонідович |
| Грузева Тетяна Степанівна | Сіпітий Віталій Іванович |
| Гаркавий Сергій Іванович | Рижева Надія Олександрівна |
| Зозуля Іван Савович | Храмова-Баранова Олена Леонідівна |

5. Медаллю Івана Крип'якевича нагороджені:

| | |
|-----------------------|----------------------------|
| Зубок Микола Іванович | Гетьманчук Микола Петрович |
|-----------------------|----------------------------|

6. Медаллю імені М.І. Дубини нагороджені:

| | |
|-------------------------------|-------------------------------|
| Виговська Оксана Валентинівна | Рева Лариса Григорівна |
| Голота Тарас Сергійович | Самбор Микола Анатолійович |
| Демидась Григорій Ілліч | Ткачишин Володимир Степанович |
| Ештон Кельменді | Тодоріко Лілія Дмитрівна |
| Зелений Володимир Іванович | Шекера Олег Григорович |
| Золотарьова Наталія Артемівна | Федів Олександр Іванович |
| Ковальчук Іван Платонович | Чайка Григорій Васильович |
| Корпанюк Микола Павлович | Чистяк Дмитро Олександрович |
| Переверзев Дмитро Ігорович | Чопей Іван Васильович |
| Пешко Анатолій Володимирович | |

7. Медаллю імені О.О. Богомольця нагороджені:

| | |
|-----------------------------|--------------------------------|
| Барінова Марія Едуардівна | Кожина Ганна Михайлівна |
| Богомолець Ольга Вадимівна | Лаповець Любов Євгенівна |
| Бойко Валерій Володимирович | Мойсеєнко Валентина Олексіївна |
| Горальський Леонід Петрович | Шепетько Євген Миколайович |
| Жукова Людмила Петрівна | |

8. Медаллю імені І.І. Огієнка нагороджені:

| | |
|--|---------------------------------|
| Святійший Філарет-Патріарх Київський і всієї Руси-України | Лісовий Володимир Миколайович |
| Дейнега Ірина Іванівна | Погребенник Володимир Федорович |
| Кулікова Лілія Борисівна | Процюк Раду Георгійович |
| Мосенкіс Юрій Леонідович | Рахманов Вагіф Мамед огли |
| Ляхоцький Володимир Павлович | Шевчук Світлана Володимирівна |

За вагомий особистий внесок у розвиток освіти і науки, високий професіоналізм та багаторічну плідну наукову діяльність Почесними грамотами АН ВО України у 2018 році нагороджені:

| | |
|----------------------------------|-------------------------------------|
| Абдяхімова Ціра Борисівна | Ляхоцький Володимир Павлович |
| Аймедов Костянтин Володимирович | Маркова Маріанна Владиславівна |
| Бабієнко Володимир Володимирович | Марута Наталія Олександрівна |
| Баль-Прилипко Лариса Вацлавівна | Мельник Володимир Степанович |
| Баранівський Василь Федорович | Мірошніченко Сергій Іванович |
| Бех Юлія Володимирівна | Мищенко Валерій Григорович |
| Васильєва Ганна Юріївна | Михальчук Наталія Олександрівна |
| Власова-Процюк Галина Йосипівна | Мосенкіс Юрій Леонідович |
| Венгер Олена Петрівна | Надашкевич Олег Никоневич |
| Вірна Жанна Петрівна | Надольний Іван Федотович |
| Вороненко Юрій Васильович | Никончук Марія Іванівна |
| Гічун В'ячеслав Сафронович | Омельчук Сергій Тихонович |
| Гладух Євгеній Володимирович | Опанасенко Володимир Федорович |
| Глузман Семен Фішельович | Осуховська Олена Сергіївна |
| Глуховський Павло Вікторович | Очколяс Віктор Іванович |
| Гнатишин Микола Стефанович | Пальчевський Богдан Олексійович |
| Гойда Ніна Григорівна | Пасинок Валентина Григорівна |
| Горбачук Іван Тихонович | Парій Валентин Дмитрович |
| Горицький Віктор Матвійович | Плоский Віталій Олексійович |
| Гриневич Євгенія Геннадіївна | Погребенник Володимир Федорович |
| Грищак Віктор Захарович | Поляков Микола Вікторович |
| Гурей Ігор Володимирович | Проценко Тетяна Віталіївна |
| Дзюба Олександр Миколайович | Пінчук Ірина Яківна |
| Добровольська Вікторія Василівна | Пузік Сергій Олексійович |
| Дробот Ольга В'ячеславівна | Рудень Василь Володимирович |
| Древіцька Оксана Остапівна | Рудик Станіслав Костянтинович |
| Дуравіна Наталія Василівна | Рябченко Володимир Іванович |
| Заремба Євгенія Хомівна | Савчук Варфоломій Степанович |
| Заруцький Ярослав Леонідович | Самохіна Вікторія Опанасівна |
| Засекін Дмитро Адамович | Слонецький Борис Іванович |
| Зборовський Олександр Михайлович | Сминтина Валентин Андрійович |
| Зіменковський Борис Семенович | Сминтина Олена Валентинівна |
| Зубок Микола Іванович | Степовик Дмитро Власович |
| Зяблицев Сергій Володимирович | Сорока Наталія Михайлівна |
| Івнєв Борис Борисович | Сухова Олена Вікторівна |
| Ільницький Іван Григорович | Ткаченко Вікторія Іванівна |
| Кальченко Володимир Віталійович | Ткачук Світлана Алімівна |
| Карпінський Юрій Олександрович | Трокоз Віктор Олександрович |
| Кириченко Андрій Миколайович | Товалович Тетяна Володимирівна |
| Кияка Юліан Григорович | Харченко Євген Миколайович |
| Когутницький Валерій Валерійович | Хірман Ірина Володимирівна |
| Колодежний Олексій Вікторович | Царик Любомир Петрович |
| Кондратьєва Ірина Владиславівна | Цюмік Олександр Вадимович |
| Корольчук Віктор Володимирович | Цимбалюк Віталій Іванович |
| Костюк Володимир Кіндратович | Чепурна Аліна Миколаївна |
| Кривопишина Олена Анатоліївна | Шандор Федір Федорович |
| Крижевський Вадим Віталійович | Шапринський Володимир Олександрович |
| Крупський Іван Васильович | Шевченко Олександр Віталійович |
| Лавров Анатолій Євгенович | Шевчук Світлана Володимирівна |
| Лазуренко Валентин Миколайович | Шпак Віктор Іванович |
| Лозова Ольга Олександрівна | Ямчук Павло Миколайович |
| Лупальцов Володимир Іванович | Яценко Іван Володимирович |

НОМІНАНТИ КОНКУРСУ «КРАЩЕ ВИДАННЯ 2018 РОКУ»

У 2018 році на конкурс, який щорічно проводить Академія, надійшло 85 публікацій, серед яких монографій – 25, навчальних посібників – 33, підручників – 14, художньої літератури – 6; праці молодих учених – 2; збірник наукових праць – 1; патентів на корисну модель – 4.

Журі у складі академіків: Біляєвої О.О., Процюка Р.Г., Вороб'я П.А., Кузнецова Ю.М., Мосенкіса Ю.Л., Шпака В.І. докладно розглянуло надіслані праці та ухвалили наступне рішення:

І. 3 номінації «Монографії» нагородити:

першою премією

1. Дідич Т.О. «Правоутворення в Україні: теоретико-правові та практичні аспекти»
2. Івашкевич Е.З. Соціальний інтелект педагога. – К. : ТОВ «Принт-Хауз», 2017. – 536 с.
3. Збанацька О.М. Розвиток інформаційно-пошукових мов у пошукових системах бібліотек і архівів. – К. : НАКККіМ, 2017. – 354 с.
4. Мариненко Н.Ю. Організація управління адаптивним розвитком суб'єктів господарювання в сучасних ринкових умовах. – Тернопіль : ФОП Паляниця В.А., 2016. – 312 с.
5. Марцин В.С. Інтелектуальна власність в економічному та соціальному розвитку суспільства. – Львів : Априорі, 2018. – 672 с.
6. Невідома Н.В. Вчинення злочину організованою групою. – Х. : «Право», 2017. – 224 с.
7. Пінчук І.Я. Геронтопсихіатрична допомога: сучасні підходи. – Тернопіль : ТзОВ «Терно-граф», 2011. – 224 с.
8. Фелик В.І. Адміністративно-правове забезпечення профілактичної діяльності Національної поліції України. – Харків, 2016. – 511 с.
9. Філінюк А.Г., Сидорук С.А. Рекрутська повинність у Правобережній Україні в 1794-1874 рр.: суспільно-політичний, соціально-становий і демографічний аспекти: сучасний дискурс. – Кам'янець-Подільський : Аксіома, 2017. – 416 с.
10. Череп А.В., Матушевська О.А., Каткова Н.В. Економічна стійкість суднобудівних підприємств: сутність, оцінка, механізм забезпечення. – Миколаїв : НУК, 2017. – 180 с.
11. Череп О.Г. Теоретико-методологічні аспекти розвитку стратегії формування економічного механізму інноваційної діяльності підприємств машинобудування. – Тернопіль : ФОП Паляниця В.А., 2017. – 536 с.
12. Баль-Прилипка Л.В., Старкова Е.Р., Лебський С.О. Актуальні проблеми рибопереробної галузі. – К. : ЦП «Компринт», 2018. – 214 с.
13. Гончар О.І. Актуалізація управління потенціалом підприємства за умов євроінтеграції. – Хмельницький : ХНУ, 2015. – 333 с.
14. Добровольська В.В. Державна політика в галузі культури України : стан та розвиток систем управління документацією. – К. : НАКККіМ, 2017. – 233 с.
15. Ергард Н.М. Дослідження проявів стрес-реакції організму під час вмирання від механічної асфіксії через підвищення. – К. : УкрДГРІ, 2018. – 136 с.
16. Єщенко Ю.В., Омелянчик Л.О., Бовт В.Д. Проблеми здоров'я, хвороб і метаболізм металів. – Одеса : КУПРІЄНКО СВ, 2018. – 432 с.
17. Карпенко О. Опіка над дітьми у Польщі. Історико-педагогічний аспект. – Дрогобич : Редаційно-видавничий відділ Дрогобицького державного педагогічного університету імені Івана Франка, 2017. – 658 с.
18. Кравчун П.Г., Котелюх М.Ю. Роль системи екстрацелюлярного матриксу у хворих на гострий інфаркт міокарда та цукровий діабет 2-го типу. – Харків, ФОП Мезіна В.В., 2018. – 104 с.
19. Омелянчик Л.О., Бражко О.А., Лабенська І.Б. Біологічна активність та фізико-хімічні властивості N-ацильних похідних S-(2-метилхінолін-4-іл)-L-цистеїну. – Запоріжжя : Запорізький національний університет, 2017. – 204 с.
20. Павленко А.І. Проблеми якості сучасної шкільної природничо-математичної освіти: теоретичні підходи і дидактичні технології вирішення. – Запоріжжя : СТАТУС, 2017. – 112 с.
21. Рудень В.В., Москвяк-Лесняк Д.Є. Рак молочної залози у жінок: управління факторами ризику. – Львів : ЛНМУ імені Данила Галицького, 2017. – 129 с.
22. Слонецький Б.І., Тутченко М.І., Вербицький І.В. Синдром «короткої тонкої кишки»: здобутки, реалії, перспективи. – К. : Інтерсервіс, 2018. – 144 с.

третьою премією

23. Кучма О.Л., Сіньова Л.М. Допомоги як вид соціального забезпечення за законодавством України. – К. : ФОП Маслаков, 2018. – 252 с.
24. Самохіна В.А., Рыжкова В.В. Интертекстуальність в диалогическом пространстве англоязычного художественного текста. – Харьков : Нац. аэрокосм. Ун-т им. Н.Е. Жуковского «Харьков. авиац. ин-т», 2017. – 168 с.
25. Станасюк Н.С. Розвиток промислового потенціалу: економічне оцінювання, просторові аспекти та державне управління. – Львів : Видавництво Львівської політехніки, 2018. – 300 с.

II. З номінації «Підручники» нагородити

першою премією

26. Bardov V.G., Moskalenko V.F., Omelchuk S.T. Hygiene and ecology. – Вінниця : Нова Книга, 2018. – 688 с.
27. Bilovol O.M., Kravchun P.G., Zalyubovska G. Yu. Diagnosis, treatment, and prevention of major cardiovascular, musculoskeletal and connective tissue diseases (in 3 Volumes). – Kharkiv : V. N. Karazin Kharkiv National University, 2017. – 532 p.
28. Безуглий П.О., Георгіянц В.А., Гриценко І.С. Фармацевтична хімія. – Вінниця : Нова Книга, 2017. – 456 с.
29. Welchinska E.V. Toxicological and forensic chemistry (criminal analysis) poisonous substances and their biotransformation. – К. : РН «ADEF-Ukraine», 2017. – 392 p.
30. Жихор О.Б. Фінансово-економічна грамотність. – К. : «Видавничий дім «Кондор», 2018. – 440 с.
31. Lazurenko O.O., O.Yu. Tabachnikov General and medical psychology. – Kyiv. Book-plus, 2018. – 232 p.
32. Kulikova Lilia World history. Ancient World. Lecture course in four Chapters. Chapter 1. – Kherson: KSMА, 2018. – 304 p.
33. Кисличенко В.С., Журавель І.А., Марчишин С.М. Фармакогнозія. – Харьков : НФаУ : Золоті сторінки, 2017. – 776 с.

34. Плоский В.О., Гетун Г.В., Мартинов В.Л., Сергейчук О.В. Архітектура будівель та споруд
35. Чеботарьов Л.І., Пузік С.О., Борсук П.С. Технічна експлуатація засобів паливозабезпечення аеропортів. – К. : НАУ, 2018. – 264 с.
36. Яценко І.В., Богатко Н.М., Букалова Н.В. Гігієна і експертиза харчових тваринних гідробіонтів та продуктів їх переробки. У двох частинах. – Х. : Діса Плюс», 2017. – 680 с.

другою премією

37. Михальчук Н.О., Антоненко Н.Є., Байло Ю.В. English as a Second Language. Part I. – РДГУ, 2018. – 184 с.
38. Самохіна В.О., Морозова О.І., Легейда А.В. Analytical reading fields of vision. – Х. : ХНУ імені В.Н. Каразіна, 2018. – 180 с.

третьою премією

39. Гладух Є.В., Рубан О.А., Сайко І.В. Промислова технологія лікарських засобів. – Х. : НФаУ : Оригінал, 2016. – 632 с.
40. Череп А.В., Череп А.Г., Андиржанова Г.А., Сулейманов А.Ф. Инвестирование. – Алматы, 2017. – 316 с.
41. Шевага В.М., Нетлюх А.М., Паєнок А.В. Нейрохірургія. Видання друге, доповнене. – Львів, ПП «Кварт», 2016. – 206 с.

III. З номінації «Навчальний посібник» нагородити:

першою премією

42. Андрушків Б.М. Готельно-ресторанна справа (книга 1). – Тернопіль : ФОП Паляниця В.А., 2018. – 268 с.
43. Bilovol O.M., Kravchun P.P., Kravchun P.G. et all. Diagnosis, treatment, and prevention of major cardiovascular diseases: for 5th year students of medical university of level IV of accreditation. In 3 Vol. – Kharkiv, 2017.
44. Горовий В.І., Шапринський В.О., Мазорчук Б.Ф. Клінічна анатомія сечостатевого органів. – Вінниця : ТОВ «Нілан-ЛТД», 2016. – 640 с.
45. Гур'янов В.Г., Лях Ю.Є., Парій В.Д., Короткий О.В., Чалий О.В., Чалий К.О., Цехмістер Я.В. – К. : Вістка, 2018. – 208 с.
46. Копилов С.А., Завальнюк О.М. Кам'янець-Подільський державний український університет (1918-1921 рр.) у документах і матеріалах. – Кам'янець-Подільський : Аксіома, 2016. – 848 с.
47. Кравчун П.Г., Борзова О.Ю., Шелест О.М. Сучасна практика внутрішньої медицини з невідкладними станами в кардіології та ревматології (видання друге). – К. : ЦП «Компринт», 2018. – 452 с.
48. Кузьмін О.Є., Мельник О.Г., Петришин Н.Я. Соціально-економічна діагностика в умовах європейського співтовариства. – Львів : Видавництво ТзОВ «Аудиторська група «Західна аудиторська група», 2018. – 224 с.

49. Ляхощька Л.Л. Дистанційна технологія навчання в післядипломній педагогічній освіті. – К. : ДВНЗ «Ун-тет меседж. освіти», 2018. – 288 с.
50. Михальчук Н.О. Stylistic analysis of the texts: theory and practice. – Рівне : РДГУ, 2014. – 352 с.
51. Михальчук Н.О., Бігунова С., Зубілевич М. Grammar in Practice. – РДГУ, 2013. – 544 с.
52. Никула Т.Д., Мойсеєнко В.О. Терапевтичний тлумачний словник: англійсько-український українсько-англійський. – К. : Задруга, 2012. – 820 с.
53. Петренко В.І., Долинська М.Г., Разнатовська О.М. Позалегеновий і міліарний туберкульоз у хворих на конфекцію туберкульоз/ВІЛ. – К. : «ДКС центр», 2015. – 112 с.
54. Пінчук І.Я., Табачников С.І., Древіцька О.О., Аймедов К.В., Осуховська О.С., Шевцов А.Г., Колодежний О.В. Ігроманія: сучасні реалії та шляхи подолання. – К. : ТОВ «Медичний журнал» «Нейроньюс», 2018. – 60 с.
55. Пінчук І.Я., Чайковська В.В., Стаднюк Л.А., Левада О.А., М.М. Пустовойт М.М., Ширяєва М.І. Актуальні питання геронтопсихіатрії. – Тернопіль : ТзОВ «Техно-граф», 2010. – 432.
56. Слонєцький Б.І., Зозуля І.С., Боброва В.І. Невідкладні стани: діагностика та лікування. – К. : ТОВ «Меркюрі-Поділля», 2018. – 320 с.
57. Хомич В.Т., Баль-Прилипко Л.В. Мікроструктурний аналіз м'яса і м'ясних продуктів. – К. : НУБіП України, 2018. – 114 с.

58. Череп А.В., Калдибаєв Е.К. Інвестиції держави. – Алмати : ІП «Видавництво АKNУР», 2017. – 270 с.
59. Cherep A.V., Cherep O.G., Oleinikova L.G., Krylov D.V. Management of the entrepreneurship entity's investment activities efficiency. – United Kingdom, AuthorHouse, 2018. – 280 p.
60. Шпак В.І. Поліграфія: книга редактора. – К. : ДП «Експрес-об'ява», 2017. – 336 с.
61. Яценко І.В., Фотіна Т.І., Бібен І.А. Довідник державного ветеринарного інспектора на державному кордоні України (видання 2). – Х. : «Диса Плюс», 2018. – 640 с.

другою премією

62. Богатко Н.М., Букалова Н.В., Яценко І.В. Гігієна грибів і продуктів їх переробки. – Біла Церква : ТОВ «Білоцерківдрук», 2018. – 200 с.
63. Бондарчук М.К., Алексєєв І.В., Кльоба Л.Г. Банківська справа. – Львів: Ліга-Прес, 2017. – 246 с.
64. Жданов В.І., Стьопочкіна І.В., Тугай А.В. Біфуркації та критичні явища в астрономічних системах. – К. : ВПЦ «Київський університет», 2016. – 163 с.
65. Коваленко С.І., Васюк С.О., Портна О.О. Комплексиметрія у фармацевтичному аналізі. – Запоріжжя : ЗДМУ, 2017. – 194 с.

66. Кузьмін О.Є., Дубодєлова А.В., Кулиняк І.Я. Організування туристичної діяльності. – Львів : Видавництво Львівської політехніки, 2015. – 352 с.
67. Ніженковська І.В., Кузнецова О.В. Біологічна хімія. Тестові завдання з поясненнями для студентів фармацевтичного факультету. – К. : ФОП Лопатіна О.О., 2018. – 312 с.
68. Сухомлин М.М., Джаган В.В. Гриби України. Атлас-довідник. – К. : Видавнична група КМ-БУКС, 2017. – 240 с.
69. Шевченко В.Е. Мультимедійний контент. – ВПЦ «Київський університет», 2017. – 239 с.
70. Ярошевич Н.Б., Кондрат І.Ю., Ливдар М.В. Фінанси. – Львів : Видавництво «Простір-М», 2018. – 298 с.

третьою премією

71. Свердлова І.О., Птушка А.С. You and your life (work and leisure). – Х. : ХНУ імені В.Н. Каразіна, 2017. – 212 с.
72. Федулова С.О., Півоваров О.А. Економіка підприємств водопостачання та водовідведення. – Дніпро : ДВНЗ УДХТУ, 2017. – 300 с.

IV. 3 номінації «Художня література» нагородити:**першою премією**

73. Дубина М.І. Навіки в пам'яті і серці... – К. : Видавничий центр КНУКіМ, 2016. – 485 с.
74. Бабієнко В.В., Бабієнко В.А. На Україні є село Долинське. – Одеса : Прес-кур'єр, 2017, – 584 с
75. Глуховський П.В. Сонечко. – К. : АДС УМК-Центр, 2016. – 104 с.

другою премією

76. Андрушків Б.М. Спостереження художника за життям. – Тернопіль: ТОВ «Терно-граф», 2016. – 144 с.
77. Жеребко В.М. Натхнення час. – К. : ЦК Компринт, 2018. – 52 с.

третьою премією

78. Шестерікова Л.О. Співаймо весь рік. – К. : Музична Україна, 2018. – 42 с.

V. 3 номінації «Праці молодих учених» нагородити:**першою премією**

79. Кириченко В.А. Фармацевтичні дослідження із обґрунтування технології отримання густого екстракту верблюжої колючки та таблеток із його вмістом. Харків, 2018 рік. Керівники: д-р

фарм. н., проф.. Гладух Є.В.; канд.. фарм. н., доц.. Кухтенко Г.П.

80. Пінкевич В.О. Дослідження сланей пармелії перлинової. Харків, 2018 рік. Керівники: д-р фарм. н., проф.. Кисличенко В.С.; канд. фарм. н., доц.. Новосел О.М.

VI. 3 номінації «Збірник наукових праць» нагородити:**першою премією**

81. Никитюк О.А., Омельчук С.Т. Екологічні та гігієнічні проблеми сфери життєдіяльності люди-

ни (матеріали науково-практичної конференції з міжнародною участю). – К. : НМУ ім. О.О. Богомольця, 2018. – 174 с.

VII. 3 номінації «Патенти на корисну модель» нагородити:**першою премією**

82. Біляєва О.О. «Спосіб лікування запальних інфільтратів м'яких тканин та профілактики ранових гнійно-запальних післяопераційних ускладнень»
83. Кузнецов Ю.М. серія патентів «Верстати з ЧПК нового покоління і їх механізми»

другою премією

84. Шепетько Є.М. серія патентів «Сучасне хірургічне лікування гострокровоточивих пухлин шлунково-кишкового тракту»

третьою премією

85. Півторак К.В., Феджага І.В. «Спосіб визначення наявності ендотеліальної дисфункції при неалкогольній жировій хворобі печінки»

MAIN AND PUBLISHER:

ACADEMY OF SCIENCES OF HIGHER
EDUCATION OF UKRAINE

Certificate of state registration:
KV № 6664 dated October 31, 2002

Published in Ukrainian
and English

Address of the editorial office:
01054, Kyiv-54
Street Turgenevskaya, 11, office 1.1.
T / fax: 486-89-16
E-mail: anvuz@ukr.net

**Recommended for publication
according to the Decree of the
Presidium of the Academy
of Sciences of High School of Ukraine
dated February 11, 2018, Minutes No.1.
The editor may publish materials, not
sharing the point of view of the authors.**

ЗАСНОВНИК І ВИДАВЕЦЬ:

АКАДЕМІЯ НАУК ВИЩОЇ
ОСВІТИ УКРАЇНИ

Свідоцтво про державну реєстрацію:
КВ № 6664 від 31.10.2002 р.

Видається українською
та англійською мовами

Адреса редакції: 01054,
м. Київ-54,
вул. Тургенєвська, 11, офіс 1.1.
т/факс: 486-89-16
e-mail: anvuz@ukr.net

**Рекомендовано до друку
за Ухвалою Президії
Академії наук вищої освіти
України від _____ 2019 р.,
протокол № ____
Редакція може публікувати
матеріали, не поділяючи
точки зору авторів.**

Коректура: Т.В. Товалович
Підготовка до друку: Л.В. Ребрик

Формат 60x84/8
Загальний наклад – 150 прим.
Ум. друк. аркуш. 6.51
Зам. № 3200

Видавець:
ДП «Експрес-об'ява»
вул. Гоголівська, 22–24, Київ–54, 01054.
Свідоцтво суб'єкта видавничої справи
серія ДК № 4770 від 23.09.2014 р.

Виготовлювач:

